

Jungferde Basis Pattern 5 (4j.)

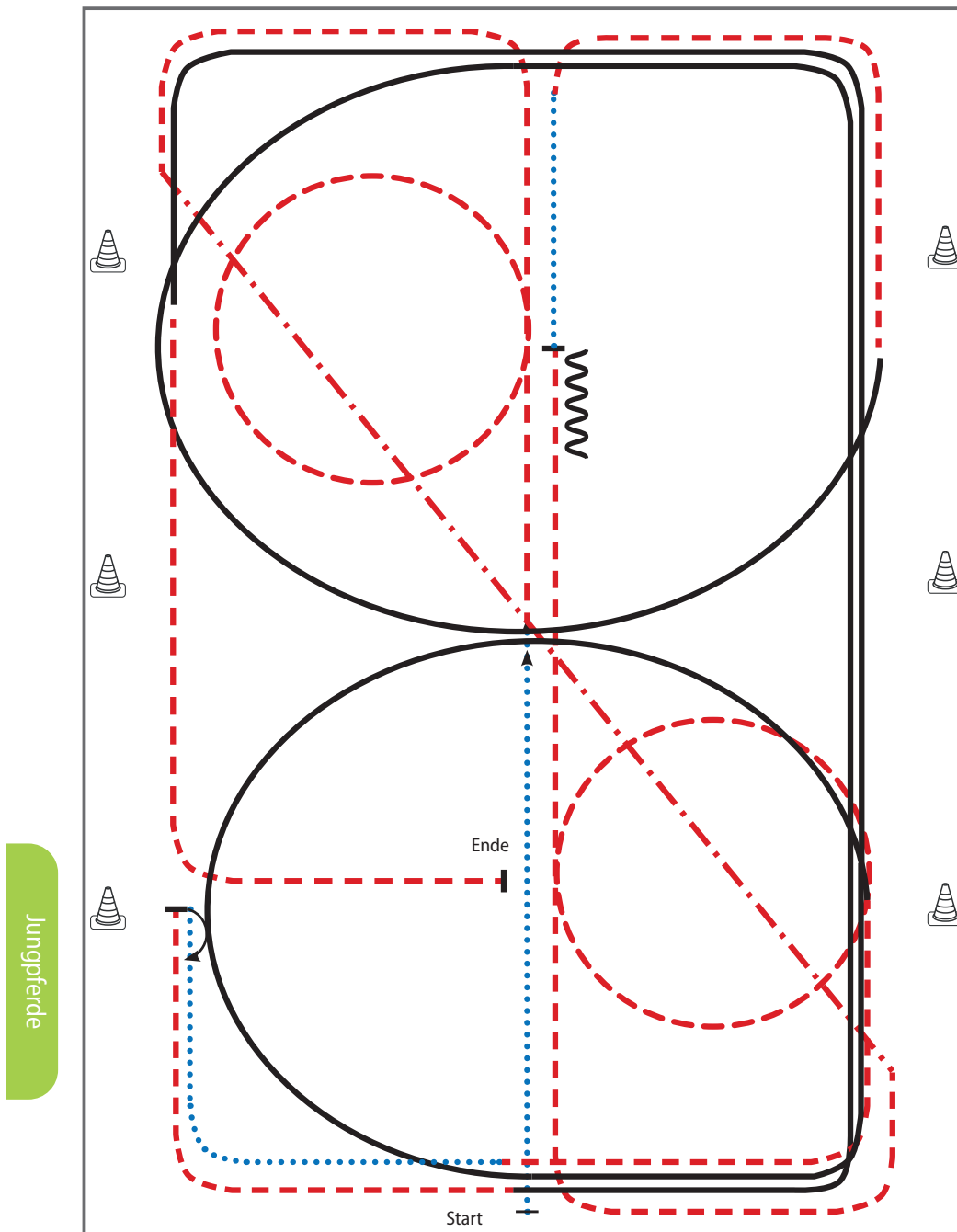

- 1) Schritt durch die Länge der Bahn, Trab bei X, Volte (**links**), ganze Bahn
- 2) Verstärkter Trab auf der Diagonalen, Trab durch die Länge der Bahn, Volte (**rechts**), weiter durch die Länge der Bahn
- 3) Stop, Rückwärts (mind. 2 Pferdelängen), Schritt, Trab ganze Bahn
- 4) **Rechts**galopp 3/4 Zirkel, ganze Bahn, Trab
- 5) Stop, 180° HHW (rechts), Schritt, Trab, ganze Bahn
- 6) **Links**galopp 3/4 Zirkel, ganze Bahn, Trab, Stop auf Höhe der Mittellinie

Legende:	
Schritt	
Trab	
Galopp	
Wechselzone	
Rückwärts	

Jungpferde Basis Pattern 6 (5j.)

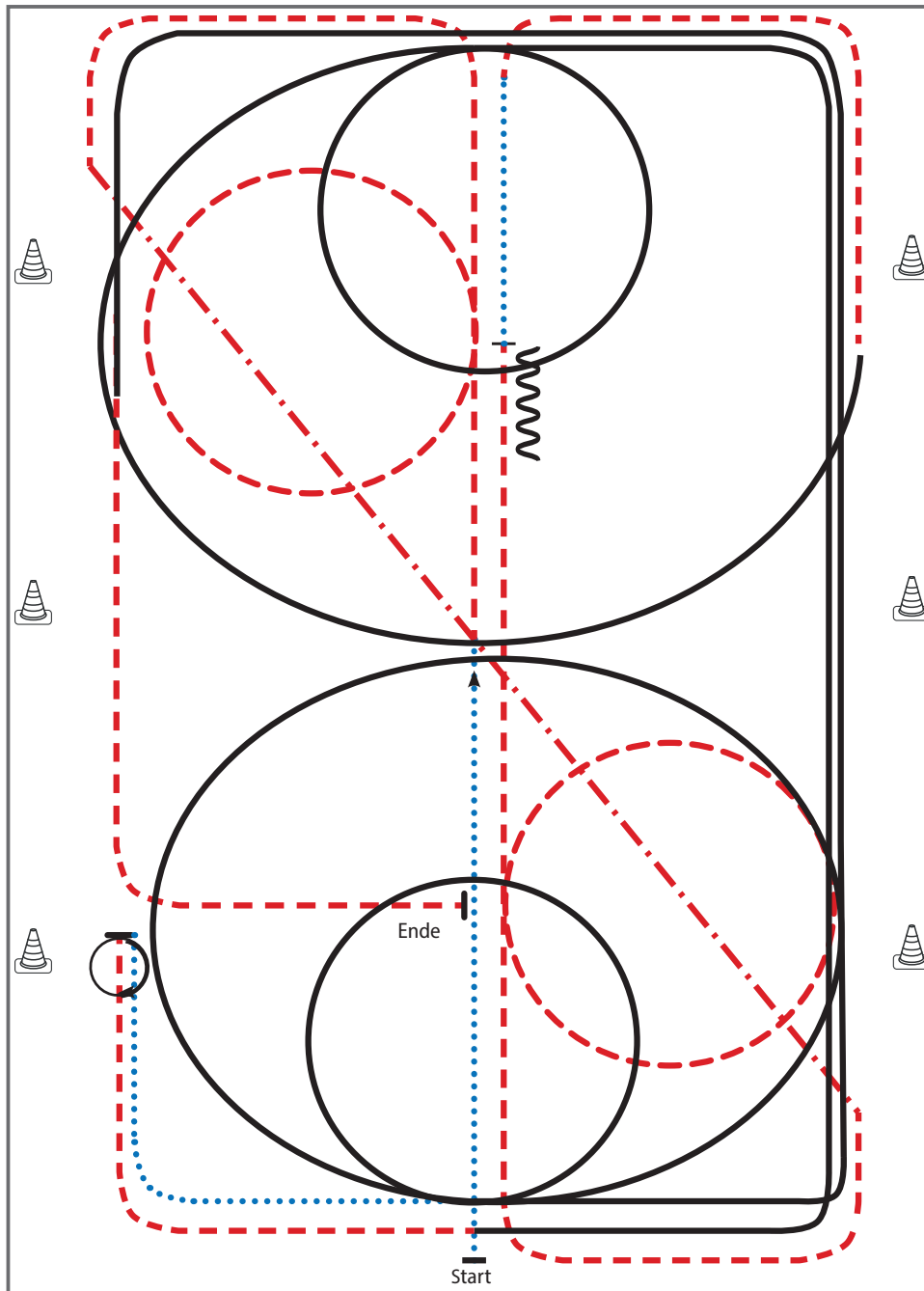

Jungpferde

- 1) Schritt durch die Länge der Bahn, Trab bei X, Volte (**links**), ganze Bahn
- 2) Verstärkter Trab auf der Diagonalen, Trab durch die Länge der Bahn, Volte (**rechts**), weiter durch die Länge der Bahn
- 3) Stop, Rückwärts (mind. 2 Pferdelängen), Schritt, Trab ganze Bahn
- 4) **Rechts**galopp 3/4 Zirkel, 1 Volte, ganze Bahn, Trab
- 5) Stop, 540° HHW (**rechts**), Schritt
- 6) **Links**galopp 1 Zirkel, 1 Volte, ganze Bahn, Trab, Stop auf Höhe der Mittellinie

Legende:	
Schritt	
Trab	
Galopp	
Wechselzone	
Rückwärts	

Jungpferde Reining Pattern 3 (4j./5j.)

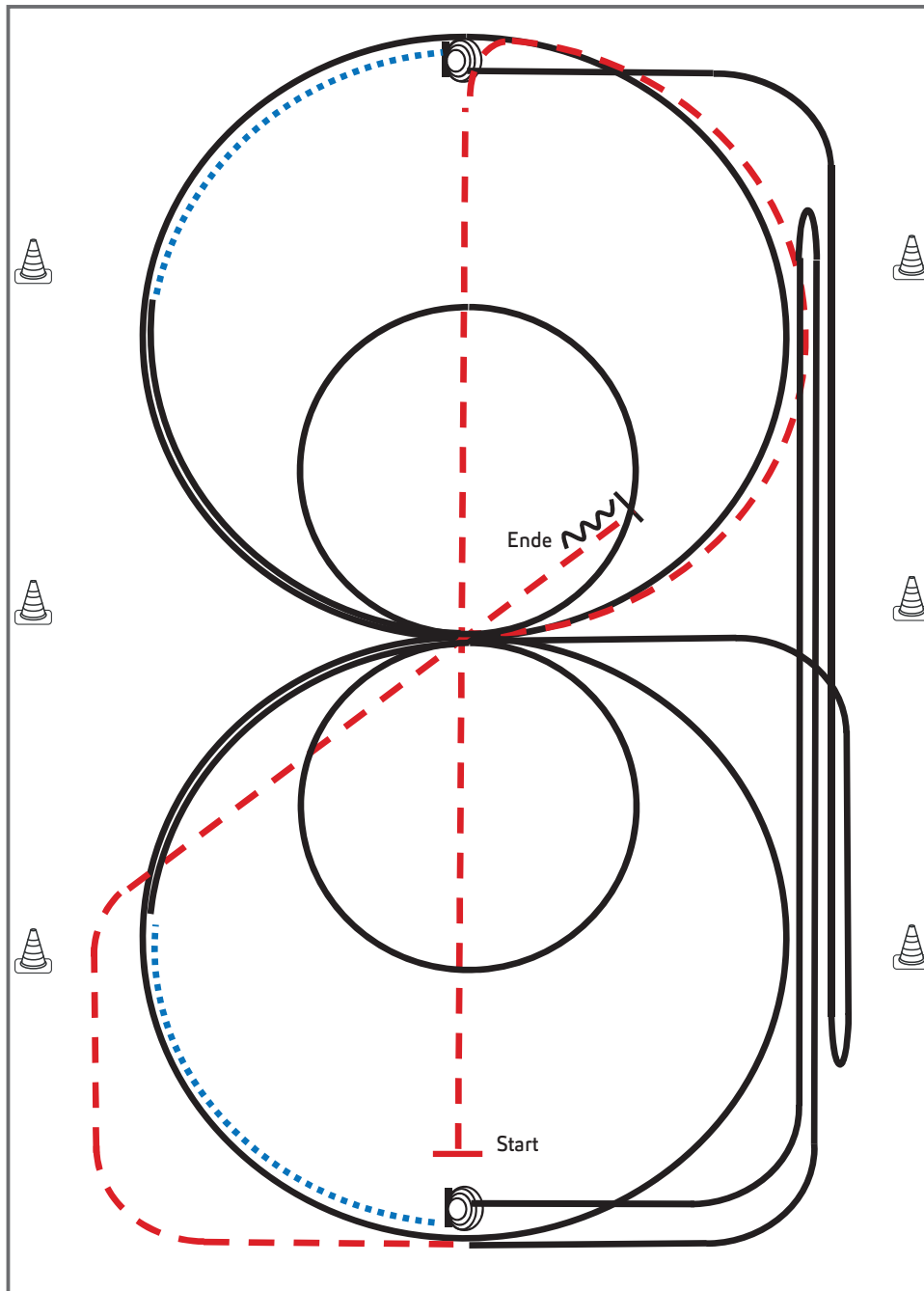

Jungpferde

- 1) Trab durch die Länge der Bahn, Trab $\frac{1}{2}$ Zirkel
 - 2) 2 Zirkel Galopp (**rechts**), 1. groß und schnell, **2. klein** und langsam, weiter $\frac{1}{4}$ Zirkel, Schritt bis Mitte kurze Seite, Stop
 - 3) 4 Spins **rechts**, Verharren
 - 4) Galopp (**rechts**) auf dem Zirkel, der nicht geschlossen wird, Run Down entlang der langen Seite, Sliding Stop mind. 6,00 m von der Bande entfernt hinter dem **Endmarker**, Rollback **links**, kein Verharren, Galopp bis X
 - 5) 2 Zirkel Galopp (**links**), 1. groß und schnell, **2. klein** und langsam, weiter $\frac{1}{4}$ Zirkel, Schritt bis Mitte kurze Seite, Stop
 - 6) 4 Spins **links**, Verharren
 - 7) Galopp (**links**) auf dem Zirkel, der nicht geschlossen wird, Run Down entlang der langen Seite, Sliding Stop mind. 6,00 m von der Bande entfernt hinter dem **Endmarker**, Rollback **rechts**, kein Verharren
 - 8) Galopp bis Mitte kurze Seite, Trab, auf der Diagonalen, hinter X Stop, Rückwärtsrichten mind. 3,00 m, Verharren
- Der Reiter muss das Kopfstück zur Gebisskontrolle vor dem Richter abnehmen.

Trab	---
Galopp	—
Rückwärts	〰

Jungpferde Ranch Riding Pattern 7 (4j.)

Jungpferde

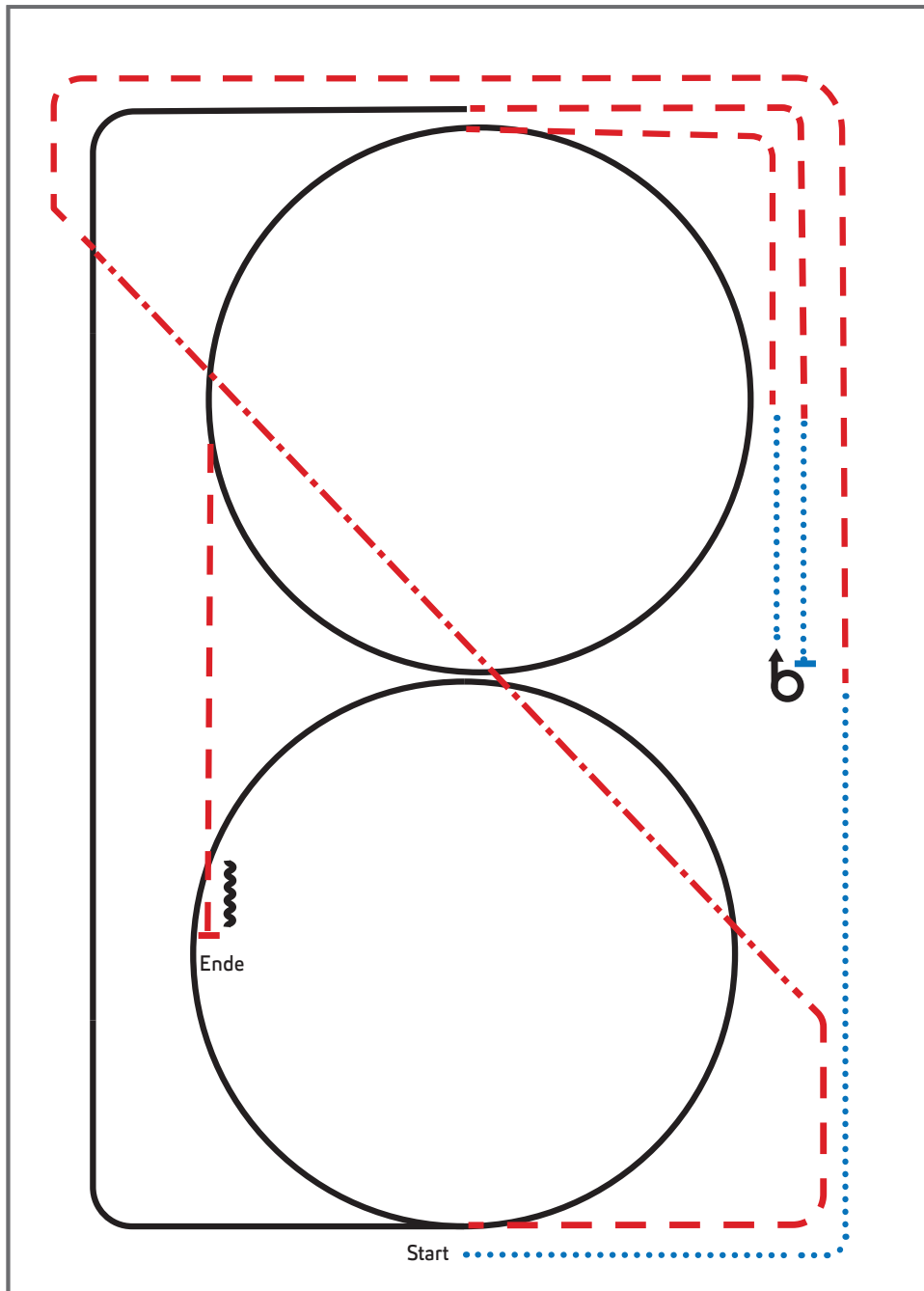

- 1) Walk, Trot
- 2) Extended Trot, Trot
- 3) Lope RL circle, Lope
- 4) Trot, Walk, Stop, Turn 540° left or right
- 5) Walk, Trot, Lope LL circle
- 6) Trot, Stop, Back up



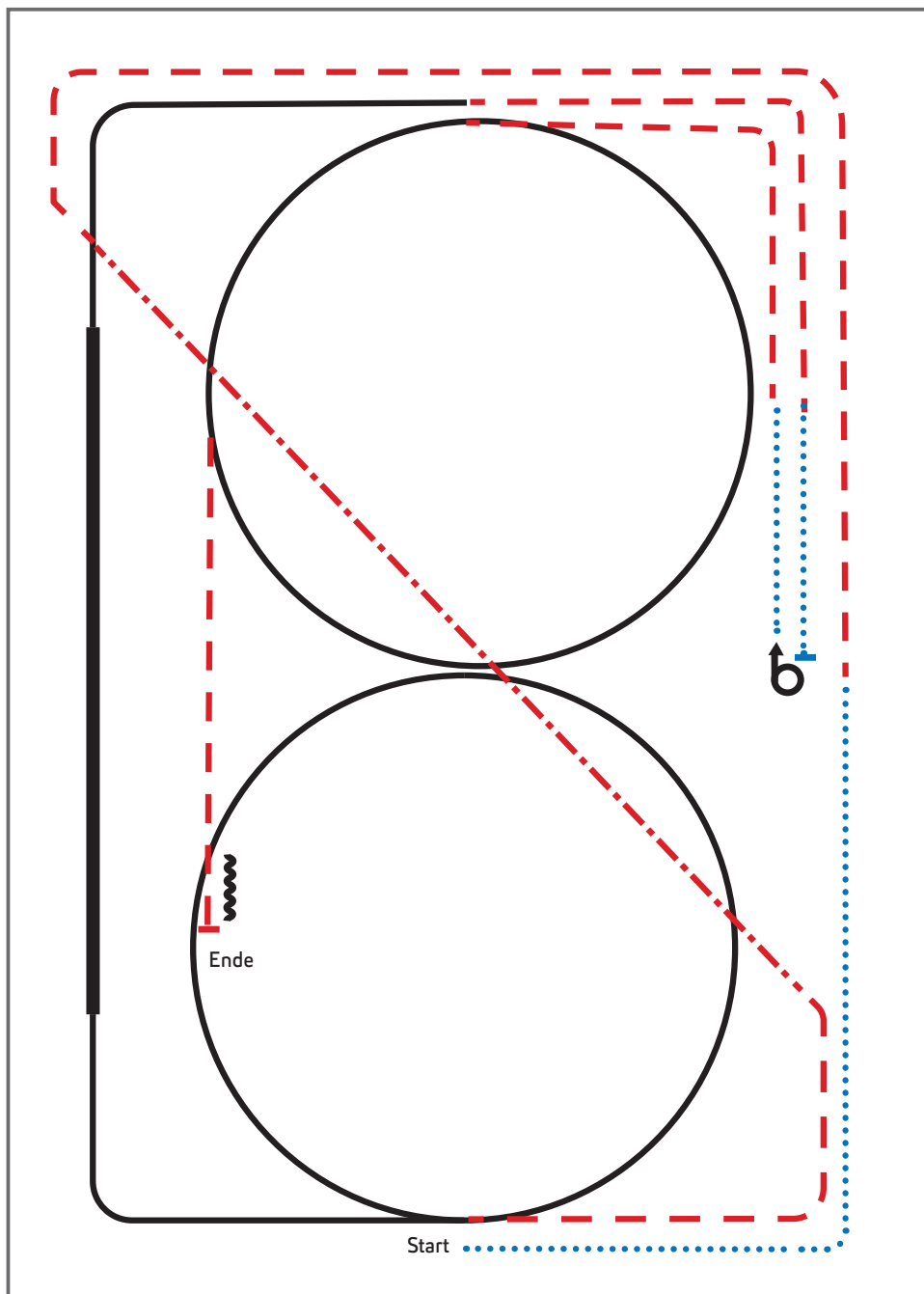

Legende:	
Schritt	
Trab	
Galopp	
Wechselzone	
Rückwärts	



Jungpferde Ranch Riding Pattern 8 (5.j)



Jungpferde

- 1) Walk, Trot
- 2) Extended Trot, Trot
- 3) Lope RL circle, extended Lope, Lope
- 4) Trot, Walk, Stop, Turn 540° left or right
- 5) Walk, Trot, Lope LL circle
- 6) Trot, Stop, Back up

Legende:	
Schritt	
Trab	
Galopp	
Wechselzone	
Rückwärts	

Jungferde Trail Pattern 5 (4j.)

Jungferde

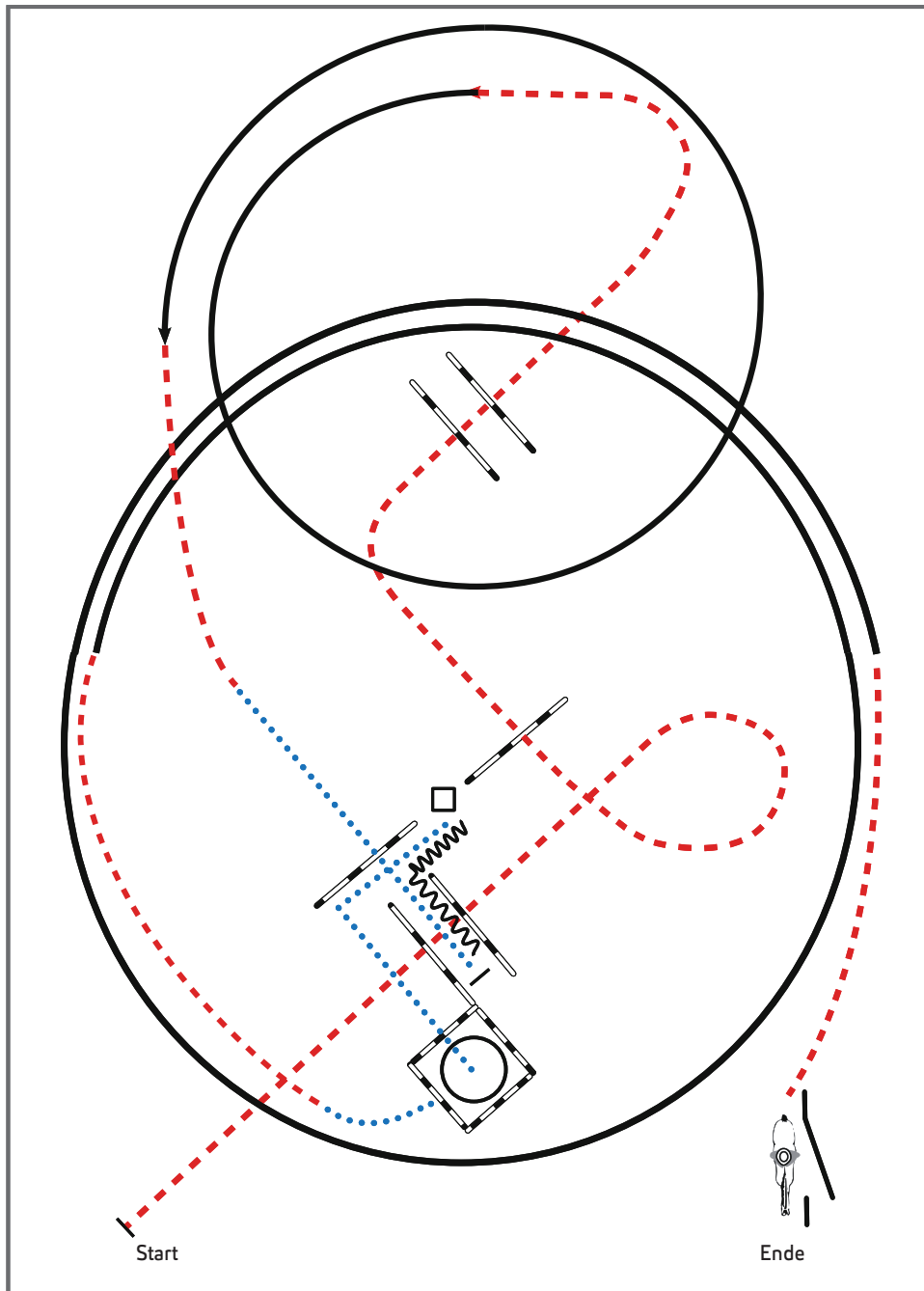

- 1) Trabstangen (1,00 m)
- 2) Linksgalopp, Trab
- 3) Schritt, Schrittstangen in Gasse, Rückwärts L
- 4) Schritt in Box (Seitenlänge 2,00 m), 45° Turn (rechts), Schritt
- 5) Trab, Rechtsgalopp
- 6) Trab, Seiltor (linke Hand)

Legende:	
Schritt
Trab	- - - - -
Galopp	—————
Wechselzone	=====
Rückwärts	~~~~~

Jungpferde Trail Pattern 6 (5j.)

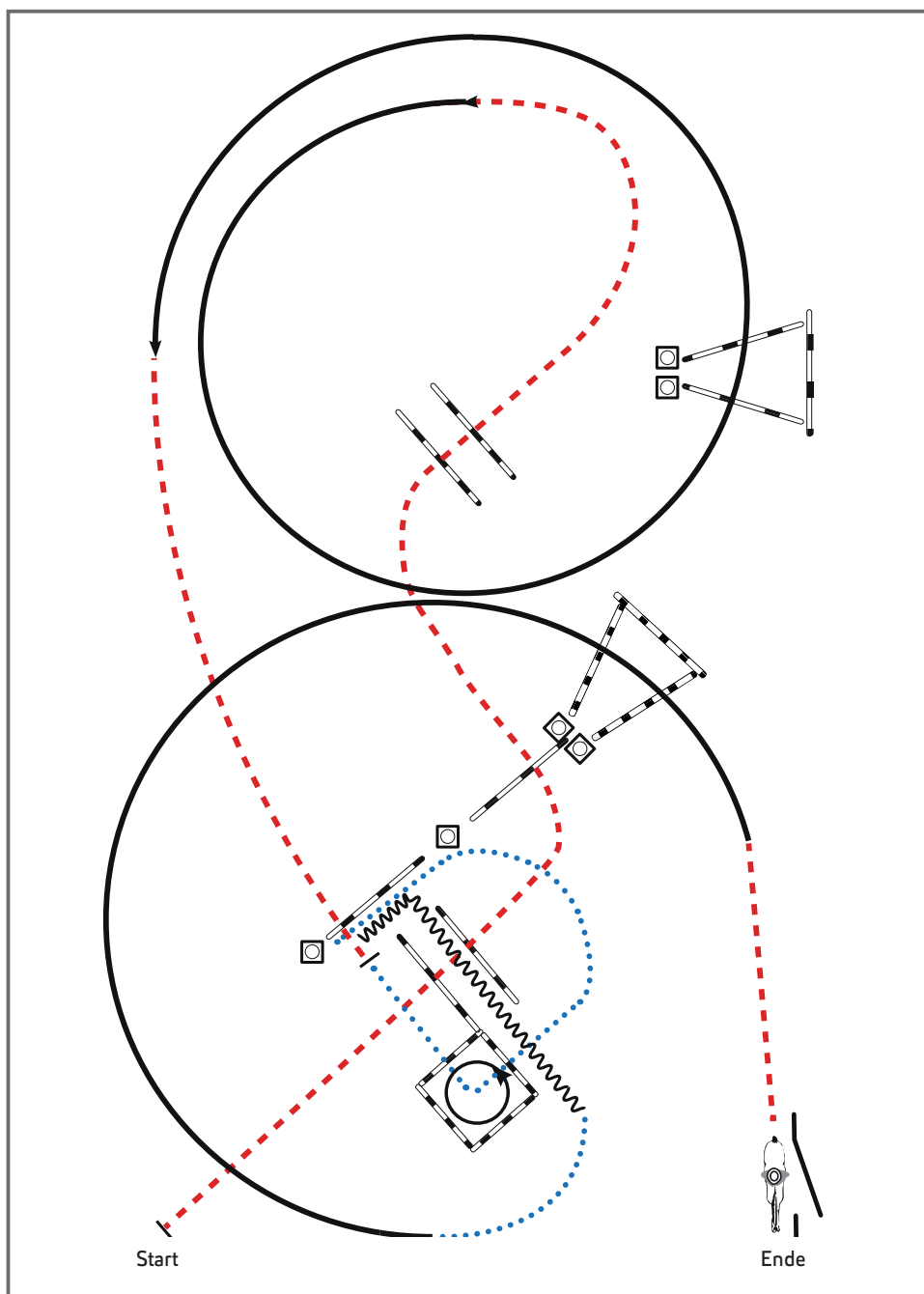

Jungpferde

- 1) Trabstangen (1,00 m)
- 2) Linksgalopp Galoppstangen (Abstand mittig 2,00 m), Trabstange, Stop
- 3) Schritt in Box (Seitenlänge 2,00 m), 450° Turn (**links**), Schritt
- 4) Rückwärts L, nach **links** abwenden, Schritt
- 5) Rechtsgalopp Galoppstangen (Abstand mittig 2,00 m)
- 6) Trab, Seiltor (linke Hand)

Legende:	
Schritt
Trab	- - - - -
Galopp	—————
Wechselzone	
Rückwärts	~~~~~

Reining Pattern 4

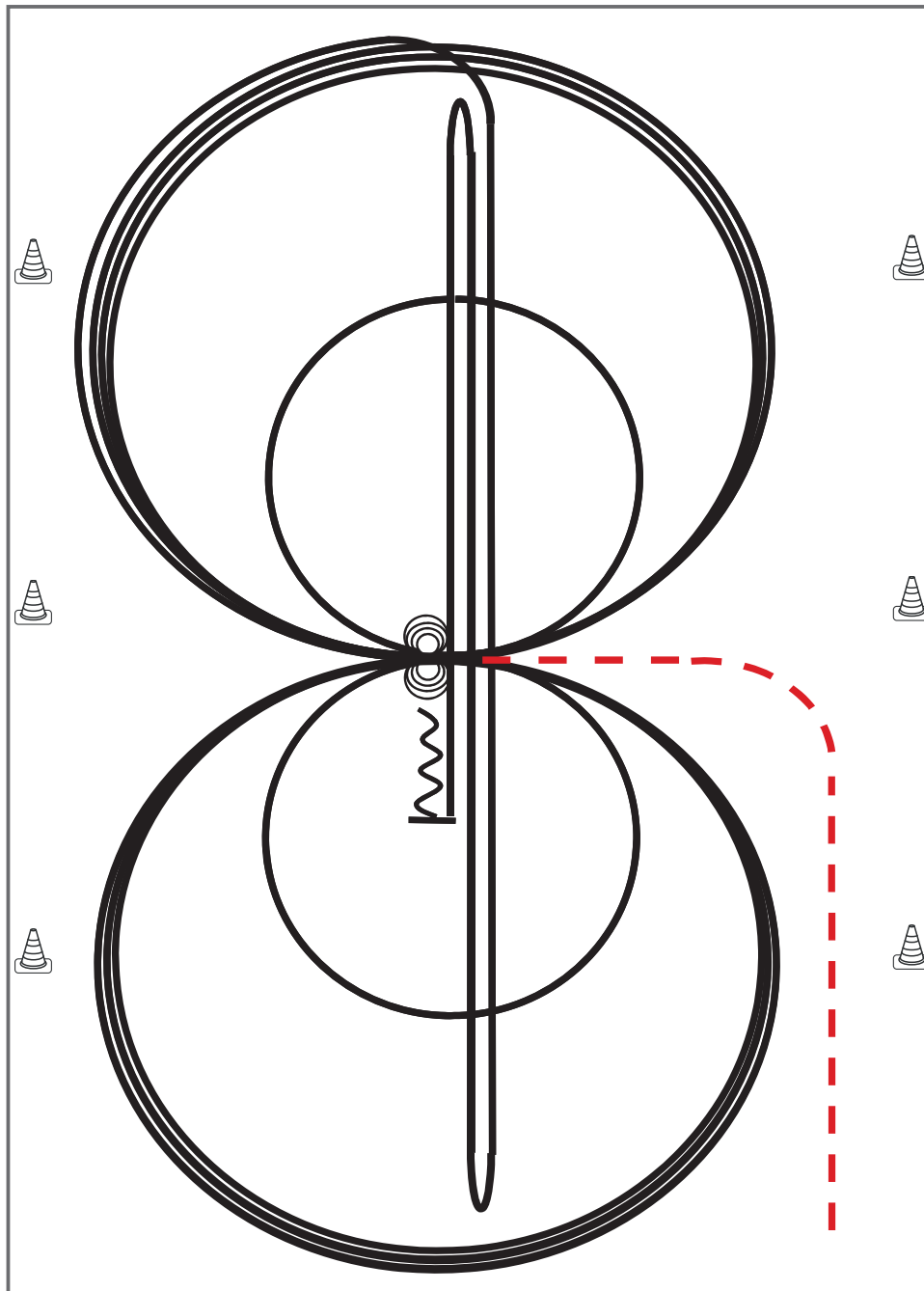

Im Trab zur Mitte der Bahn.

Beginn der Aufgabe aus dem Schritt oder aus dem Stand.

- 1) 3 Zirkel Galopp (**rechts**), 1. + 2. groß und schnell, **3. klein** und langsam, Stop bei X
 - 2) 4 Spins rechts, Verharren
 - 3) 3 Zirkel Galopp (**links**), 1. + 2. groß und schnell, **3. klein** und langsam, Stop bei X
 - 4) 4 Spins **links**, Verharren
 - 5) 1 Zirkel Galopp (**rechts**) groß und schnell, Galoppwechsel bei X, 1 Zirkel Galopp (**links**) groß und schnell, Galoppwechsel bei X (figure 8)
 - 6) Galopp (**rechts**) auf dem Zirkel, der nicht geschlossen wird, Run Down auf der Mittellinie, Sliding Stop hinter dem **Endmarker**, Rollback **rechts**, kein Verharren
 - 7) Run Down auf der Mittellinie, Sliding Stop hinter dem **Endmarker**, Rollback **links**, kein Verharren
 - 8) Run Down auf der Mittellinie, Sliding Stop hinter dem **Mittelmarker**, Rückwärtsrichten bis zur Mitte der Bahn oder mind. 3,00 m, Verharren
- Der Reiter muss das Kopfstück zur Gebisskontrolle vor dem Richter abnehmen.

Trab	---
Galopp	—
Rückwärts	⋈

Reining Pattern 6

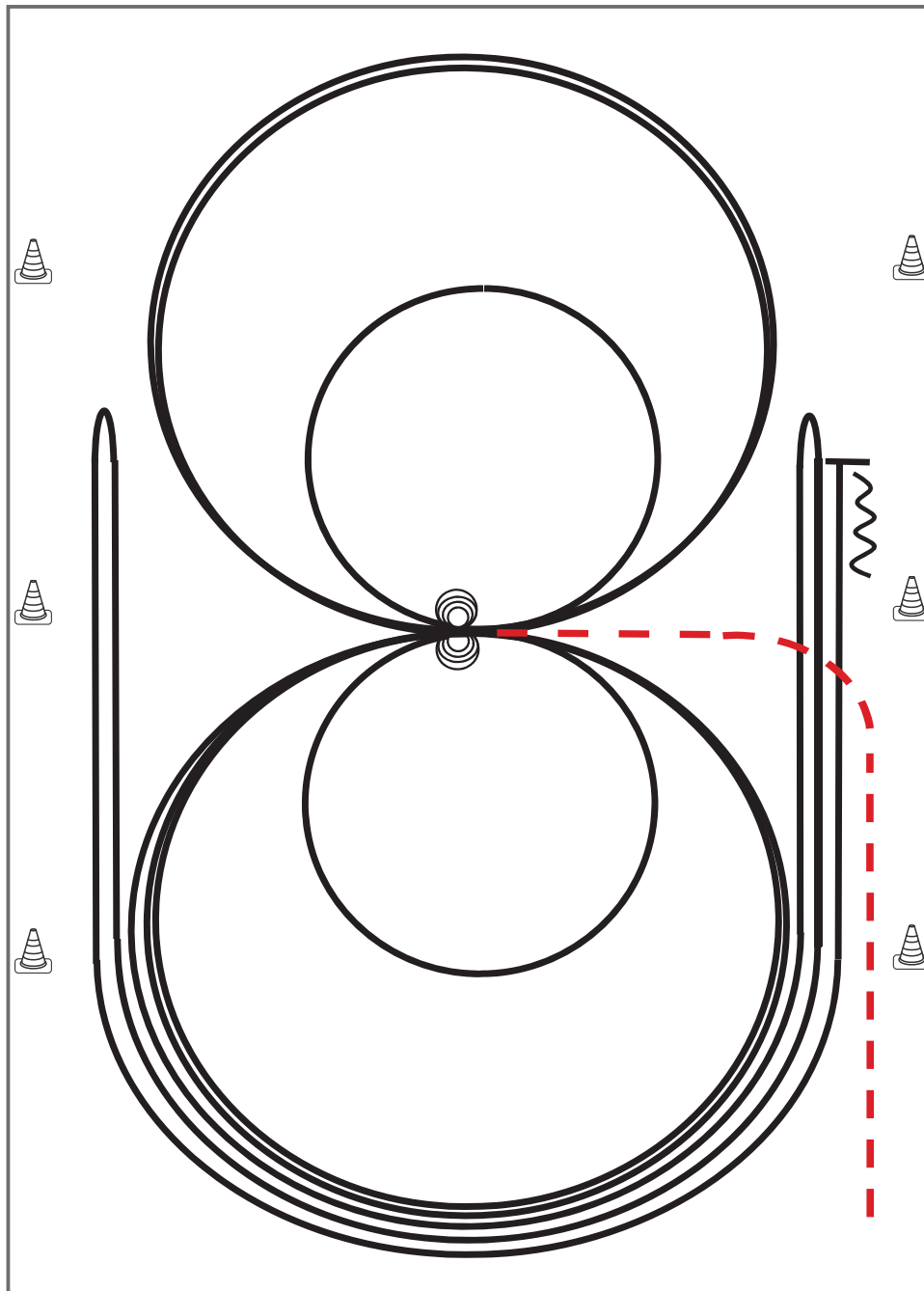

Im Trab zur Mitte der Bahn. Beginn der Aufgabe aus dem Schritt oder aus dem Stand.

- 1) 4 Spins **rechts**, Verharren
- 2) 4 Spins **links**, Verharren
- 3) 3 Zirkel Galopp (**links**), 1. + 2. groß und schnell, **3. klein** und langsam, Galoppwechsel bei X
- 4) 3 Zirkel Galopp (**rechts**), 1. + 2. groß und schnell, **3. klein** und langsam, Galoppwechsel bei X
- 5) Galopp (**links**) auf dem Zirkel, der nicht geschlossen wird, Run Down entlang der langen Seite, Sliding Stop mind. 6,00 m von der Bande entfernt hinter dem **Mittelmarker**, Rollback **rechts**, kein Verharren
- 6) Galopp (**rechts**) auf dem Zirkel, der nicht geschlossen wird, Run Down entlang der langen Seite, Sliding Stop mind. 6,00 m von der Bande entfernt hinter dem **Mittelmarker**, Rollback **links**, kein Verharren
- 7) Galopp (**links**) auf dem Zirkel, der nicht geschlossen wird, Run Down entlang der langen Seite, Sliding Stop mind. 6,00 m von der Bande entfernt hinter dem **Mittelmarker**, Rückwärtsrichten mind. 3,00 m, Verharren

Der Reiter muss das Kopfstück zur Gebisskontrolle vor dem Richter abnehmen.

Trab	---
Galopp	—
Rückwärts	⋈

Reining Pattern 11

Reining

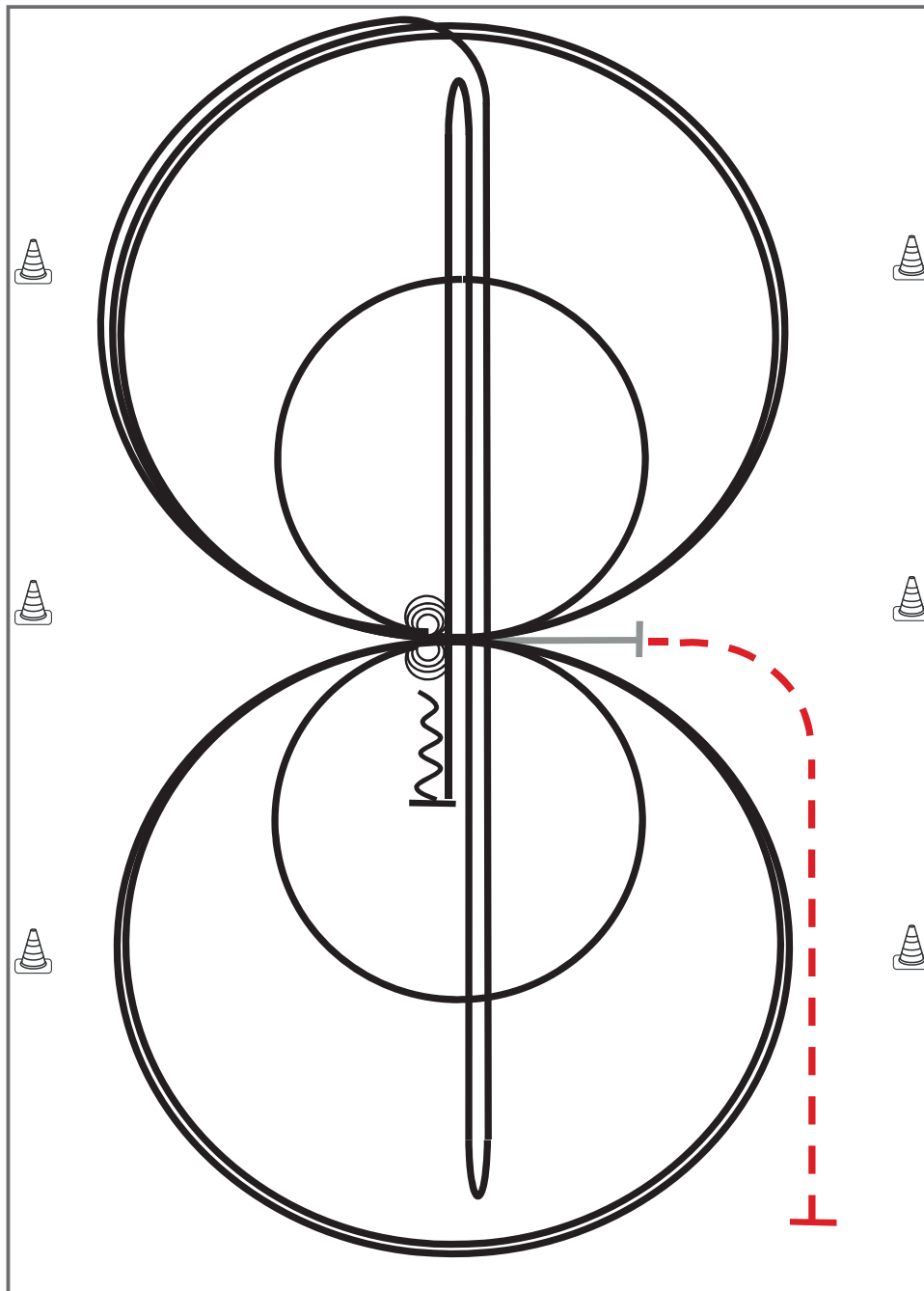

Im Trab zur Mitte der Bahn.
Beginn der Aufgabe aus dem Schritt oder aus dem Stand.

Trab	---
Galopp	—
Rückwärts	〰

- 1) 4 Spins **links**, Verharren
- 2) 4 Spins **rechts**, Verharren
- 3) 3 Zirkel Galopp (**rechts**), **1. klein** und langsam, 2. + 3. groß und schnell, Galoppwechsel bei X
- 4) 3 Zirkel Galopp (**links**), **1. klein** und langsam, 2. + 3. groß und schnell, Galoppwechsel bei X
- 5) Galopp (**rechts**) auf dem Zirkel, der nicht geschlossen wird, Run Down auf der Mittellinie, Sliding Stop hinter dem **Endmarker**, Rollback **rechts**, kein Verharren
- 6) Run Down auf der Mittellinie, Sliding Stop hinter dem **Endmarker**, Rollback **links**, kein Verharren
- 7) Run Down auf der Mittellinie, Sliding Stop hinter dem **Mittelmarker**, Rückwärtsrichten bis zur Mitte der Bahn oder mind. 3,00 m, Verharren

Der Reiter muss das Kopfstück zur Gebisskontrolle vor dem Richter abnehmen.

Reining Pattern 14 (nur für LK 4)

Reining

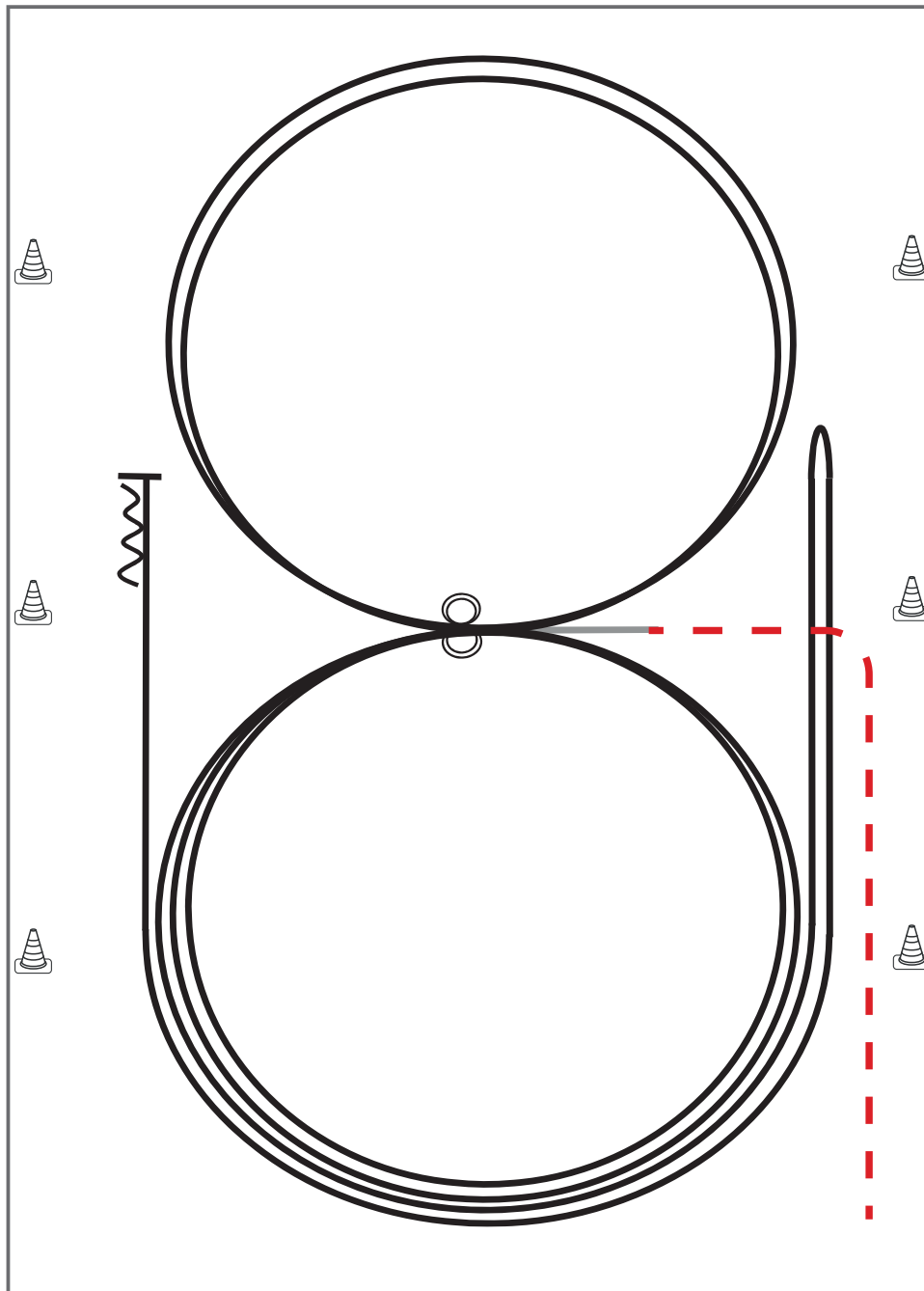

Im Trab zur Mitte der Bahn.

Beginn der Aufgabe aus dem Schritt oder aus dem Stand.

- 1) 2 Zirkel Galopp (**links**), Stop bei X, Verharren
- 2) 2 Spins **links**, Verharren
- 3) 2 Zirkel Galopp (**rechts**), Stop bei X, Verharren
- 4) 2 Spins **rechts**, Verharren
- 5) Galopp (**links**) auf dem Zirkel, der nicht geschlossen wird, Run Down entlang der langen Seite, Stop mind. 6,00 m von der Bande entfernt hinter dem **Mittelmarker**, Rollback **rechts**, kein Verharren
- 6) Galopp (**rechts**) auf dem Zirkel, der nicht geschlossen wird, Run Down entlang der langen Seite, Stop mind. 6,00 m von der Bande entfernt hinter dem **Mittelmarker**, Rückwärtsrichten mind. 3,00 m, Verharren

Trab	-----
Galopp	—————
Rückwärts	~~~~~

Der Reiter muss das Kopfstück zur Gebisskontrolle vor dem Richter abnehmen.

Reining Pattern 5

Reining

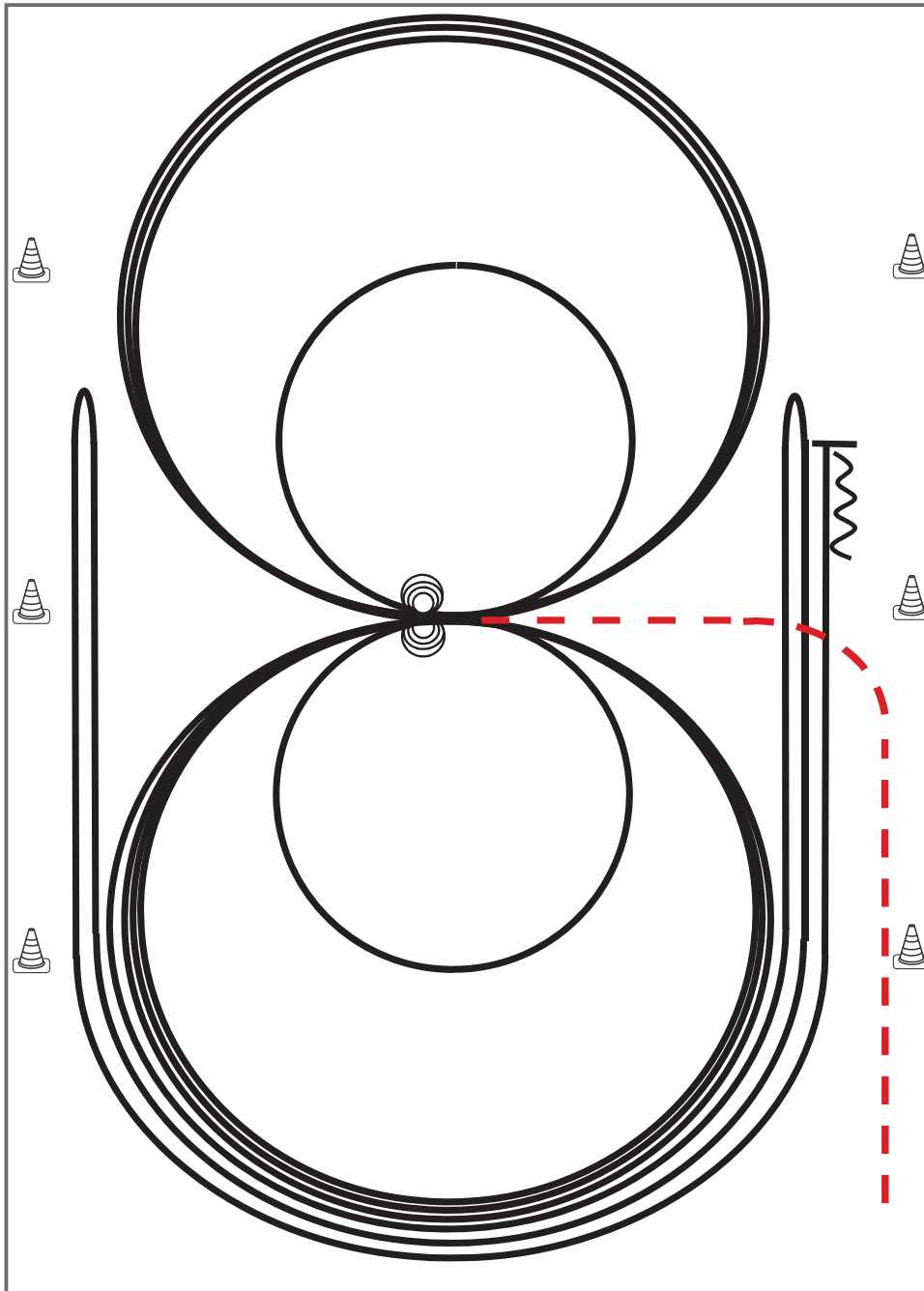

Im Trab zur Mitte der Bahn. Beginn der Aufgabe aus dem Schritt oder aus dem Stand.

- 1) 3 Zirkel Galopp (**links**), 1. + 2. groß und schnell, **3. klein** und langsam, Stop bei X
- 2) 4 Spins **links**, Verharren
- 3) 3 Zirkel Galopp (**rechts**), 1. + 2. groß und schnell, **3. klein** und langsam, Stop bei X
- 4) 4 Spins **rechts**, Verharren
- 5) 1 Zirkel Galopp (**links**) groß und schnell, Galoppwechsel bei X, 1 Zirkel Galopp (**rechts**) groß und schnell, Galoppwechsel bei X (figure 8)
- 6) Galopp (**links**) auf dem Zirkel, der nicht geschlossen wird, Run Down entlang der langen Seite, Sliding Stop mind. 6,00 m von der Bande entfernt hinter dem **Mittelmarker**, Rollback **rechts**, kein Verharren
- 7) Galopp (**rechts**) auf dem Zirkel, der nicht geschlossen wird, Run Down entlang der langen Seite, Sliding Stop mind. 6,00 m von der Bande entfernt hinter dem **Mittelmarker**, Rollback **links**, kein Verharren
- 8) Galopp (**links**) auf dem Zirkel, der nicht geschlossen wird, Run Down entlang der langen Seite, Sliding Stop mind. 6,00 m von der Bande entfernt hinter dem **Mittelmarker**, Rückwärtsrichten mind. 3,00 m, Verharren

Der Reiter muss das Kopfstück zur Gebisskontrolle vor dem Richter abnehmen.

Trab	-----
Galopp	—————
Rückwärts	~~~~~

Reining Pattern 10

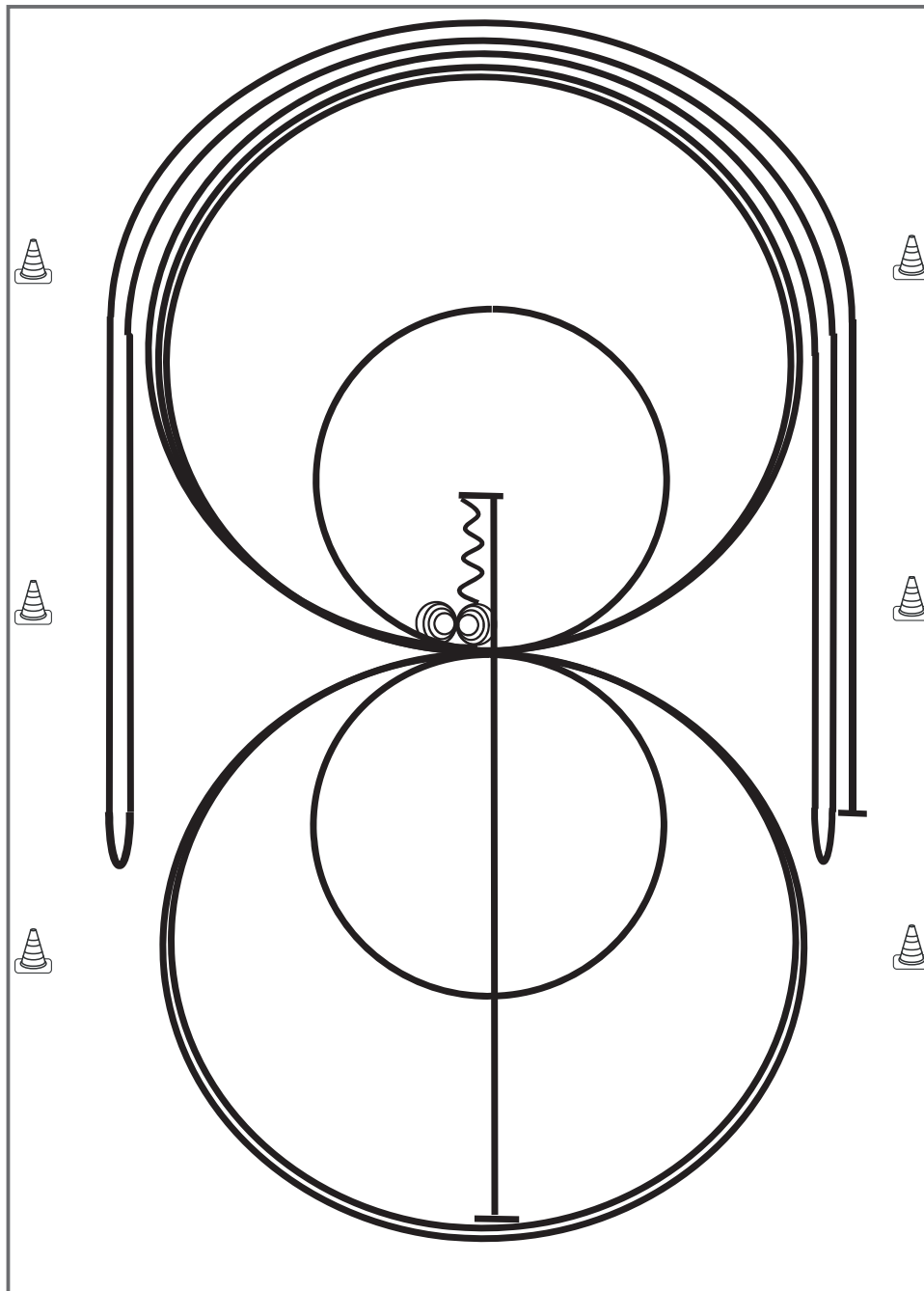

- 1) Run Down auf der Mittellinie, Sliding Stop hinter dem **Mittelmarker**, Rückwärtsrichten bis zur Mitte der Bahn oder mind. 3,00 m, Verharren
- 2) 4 Spins **rechts**, Verharren
- 3) 4¼ Spins **links**, Verharren
- 4) 3 Zirkel Galopp (**rechts**), 1. + 2. groß und schnell, **3. klein** und langsam, Galoppwechsel bei X
- 5) 3 Zirkel Galopp (**links**), **1. klein** und langsam, 2. + 3. groß und schnell, Galoppwechsel bei X
- 6) Galopp (**rechts**) auf dem Zirkel, der nicht geschlossen wird, Run Down entlang der langen Seite, Sliding Stop mind. 6,00 m von der Bande entfernt hinter dem **Mittelmarker**, Rollback **links**, kein Verharren
- 7) Galopp (**links**) auf dem Zirkel, der nicht geschlossen wird, Run Down entlang der langen Seite, Sliding Stop mind. 6,00 m von der Bande entfernt hinter dem **Mittelmarker**, Rollback **rechts**, kein Verharren
- 8) Galopp (**rechts**) auf dem Zirkel, der nicht geschlossen wird, Run Down entlang der langen Seite, Sliding Stop mind. 6,00 m von der Bande entfernt hinter dem **Mittelmarker**, Verharren

Trab	----
Galopp	———
Rückwärts	~~~~~

Der Reiter muss das Kopfstück zur Gebisskontrolle vor dem Richter abnehmen.

#15 Ranch Riding LK 3 A/B und LK 1/2 A/B sen.

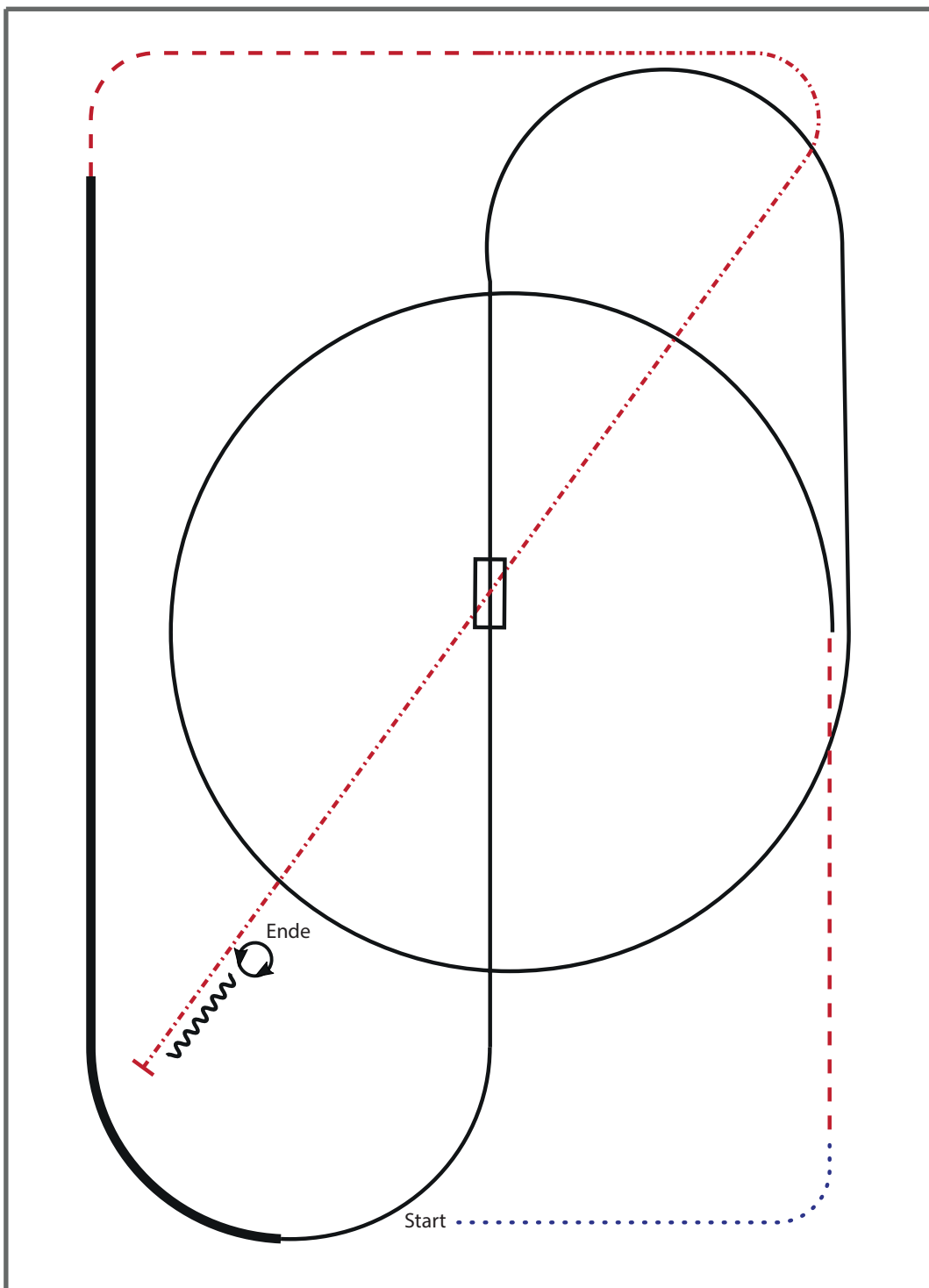

- 1) WALK
- 2) TROT
- 3) LOPE LL CIRCLE
- 4) CHANGE LEADS (SIMPLE OR FLYING)
- 5) LOPE RL
- 6) EXTENDED LOPE RL
- 7) TROT
- 8) EXTENDED TROT
- 9) STOP, BACK UP
- 10) 360° TURNS (EACH DIRECTION)

Walk (Schritt)	
extended Walk	
Trot/Jog (Trab)	
Extended Trot	
Lope (Galopp)	
Extended Lope	
Back Up (Rückwärtsrichten)	
Lead Change (Galoppwechsel)	
Turn	

#13 Ranch Riding jun. LK 1/2 A/B

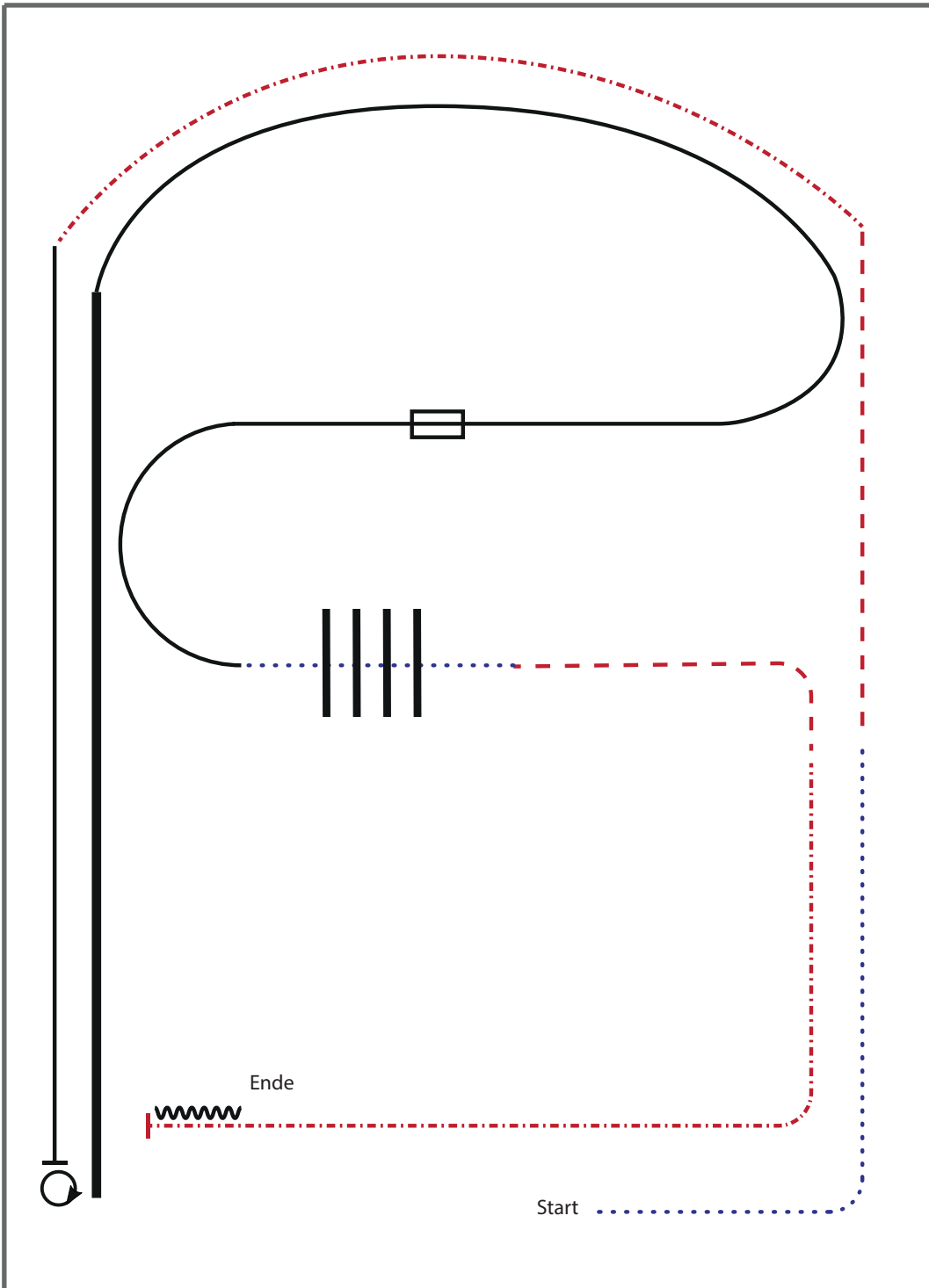

- 1) WALK
- 2) TROT
- 3) EXTENDED TROT
- 4) LOPE LL
- 5) STOP, 540° TURN RIGHT
- 6) EXTENDED LOPE RL
- 7) LOPE RL
- 8) CHANGE LEADS (SIMPLE OR FLYING), LOPE LL
- 9) WALK
- 10) WALK OVER
- 11) TROT
- 12) EXTENDED TROT
- 13) STOP, BACK UP

Walk (Schritt)	
extended Walk	
Trot/Jog (Trab)	
Extended Trot	
Lope (Galopp)	
Extended Lope	
Back Up (Rückwärtsrichten)	
Lead Change (Galoppwechsel)	
Turn	

DEUTSCHE WESTREITVERBÄNDE
 UNION

#26 Ranch Riding LK 4/5 A/B Arenagröße min. 20 x 40 Meter

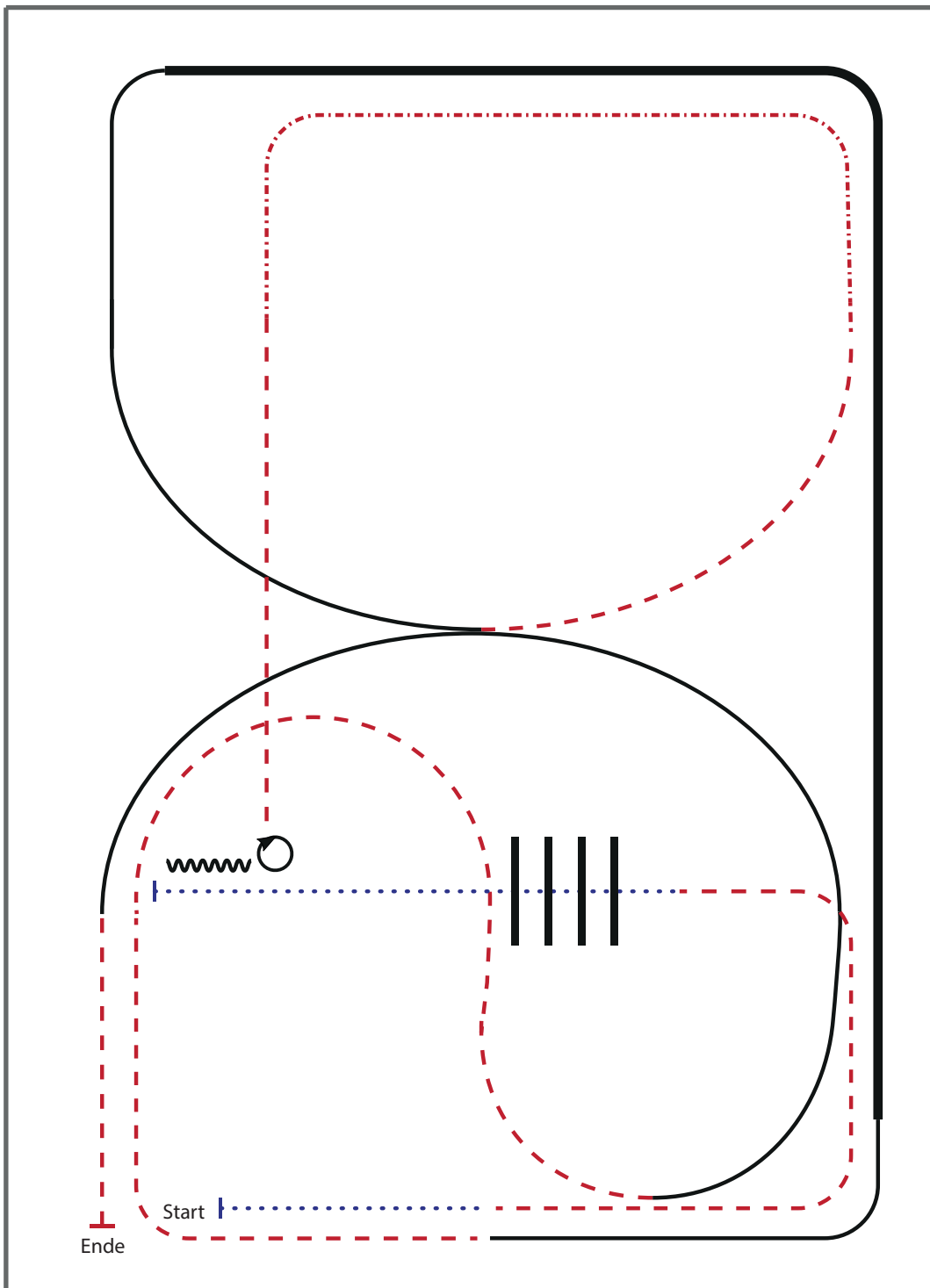

- 1) WALK
- 2) TROT
- 3) WALK OVER, WALK
- 4) STOP, BACK UP, 90° TURN RIGHT
- 5) TROT, EXTENDED TROT, TROT
- 6) LOPE RL
- 7) EXTENDED LOPE RL, LOPE RL
- 8) TROT
- 9) LOPE LL
- 10) TROT, STOP

Walk (Schritt)	
extended Walk	
Trot/Jog (Trab)	
Extended Trot	
Lope (Galopp)	
Extended Lope	
Back Up (Rückwärtsrichten)	
Lead Change (Galoppwechsel)	
Turn	

Logo: ERSTE WESTENREITEN UNION FÜR DEN SÜDPAZIFISCHEN WESTENREITEN

#15 LO Ranch Riding Q jun. LK 1/2 A/B

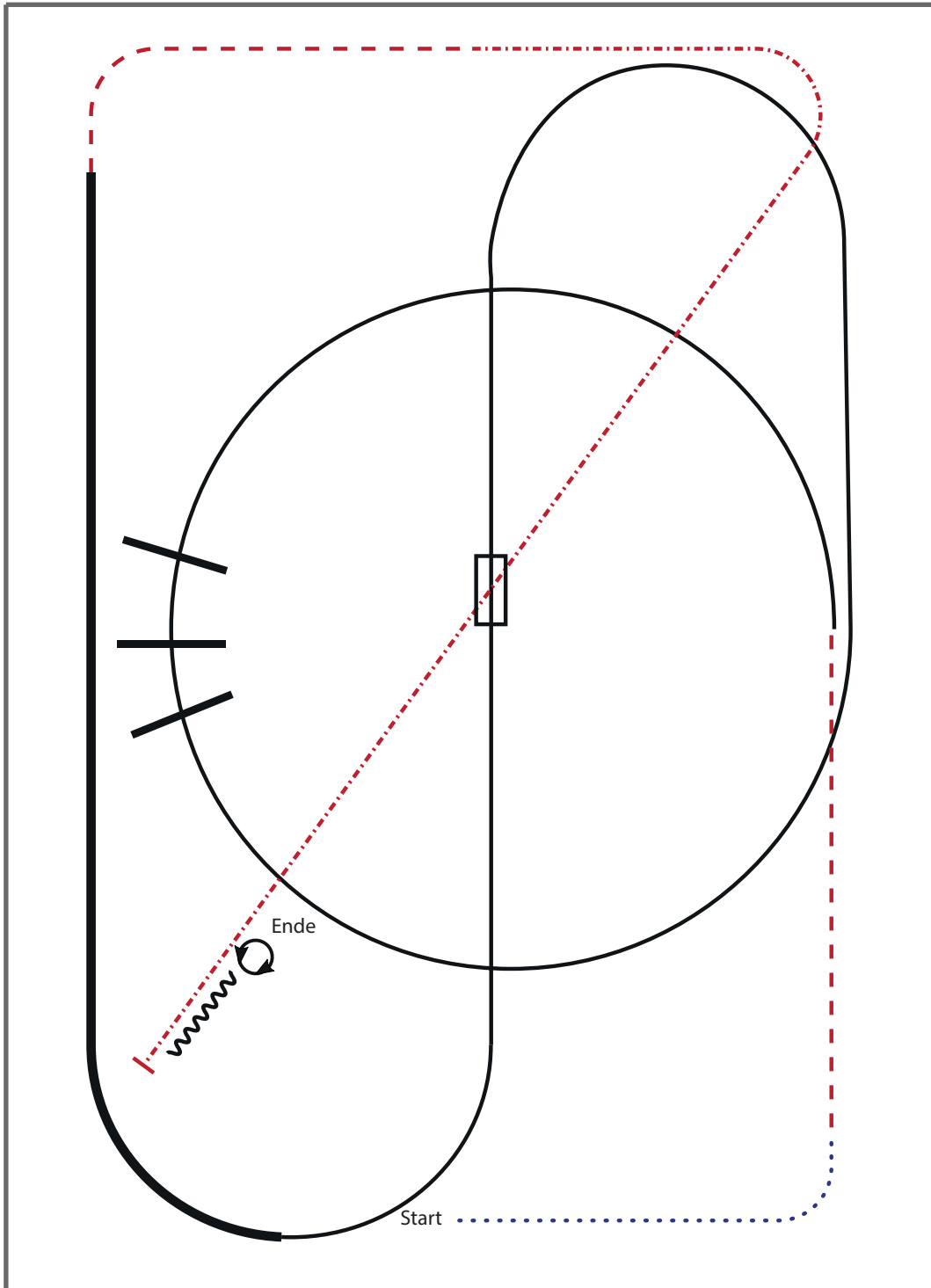

- 1) WALK
- 2) TROT
- 3) LOPE LL CIRCLE, LOPE OVER
- 4) CHANGE LEADS (SIMPLE OR FLYING)
- 5) LOPE RL
- 6) EXTENDED LOPE RL
- 7) TROT
- 8) EXTENDED TROT
- 9) STOP, BACK UP
- 10) 360° TURNS (EACH DIRECTION)

Walk (Schritt)	
extended Walk	
Trot/Jog (Trab)	
Extended Trot	
Lope (Galopp)	
Extended Lope	
Back Up (Rückwärtsrichten)	
Lead Change (Galoppwechsel)	
Turn	

#2 LO Ranch Riding Q sen. LK 1/2 A/B Arenagröße min. 20 x 40 Meter

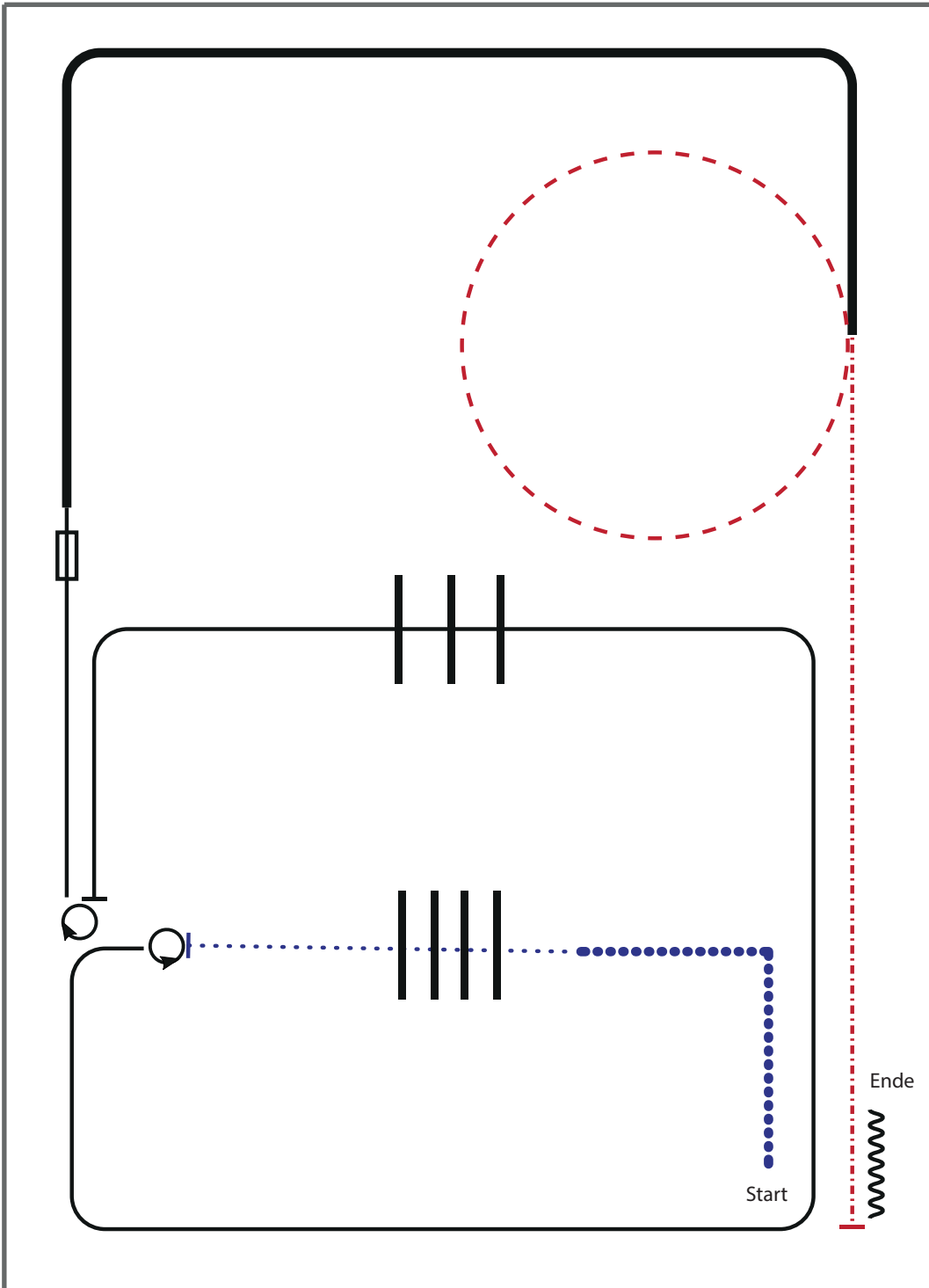

- 1) EXTENDED WALK CORNER
- 2) WALK OVER, WALK
- 3) STOP, 360° TURN LEFT
- 4) LOPE LL, LOPE OVER
- 5) STOP, 180° TURN RIGHT
- 6) LOPE LL, CHANGE LEADS (SIMPLE OR FLYING)
- 7) LOPE RL, EXTENDED LOPE RL
- 8) TROT, SMALL CIRCLE
- 9) EXTENDED TROT
- 10) STOP, BACK UP

Walk (Schritt)	
extended Walk	
Trot/Jog (Trab)	
Extended Trot	
Lope (Galopp)	
Extended Lope	
Back Up (Rückwärtsrichten)	
Lead Change (Galoppwechsel)	
Turn	

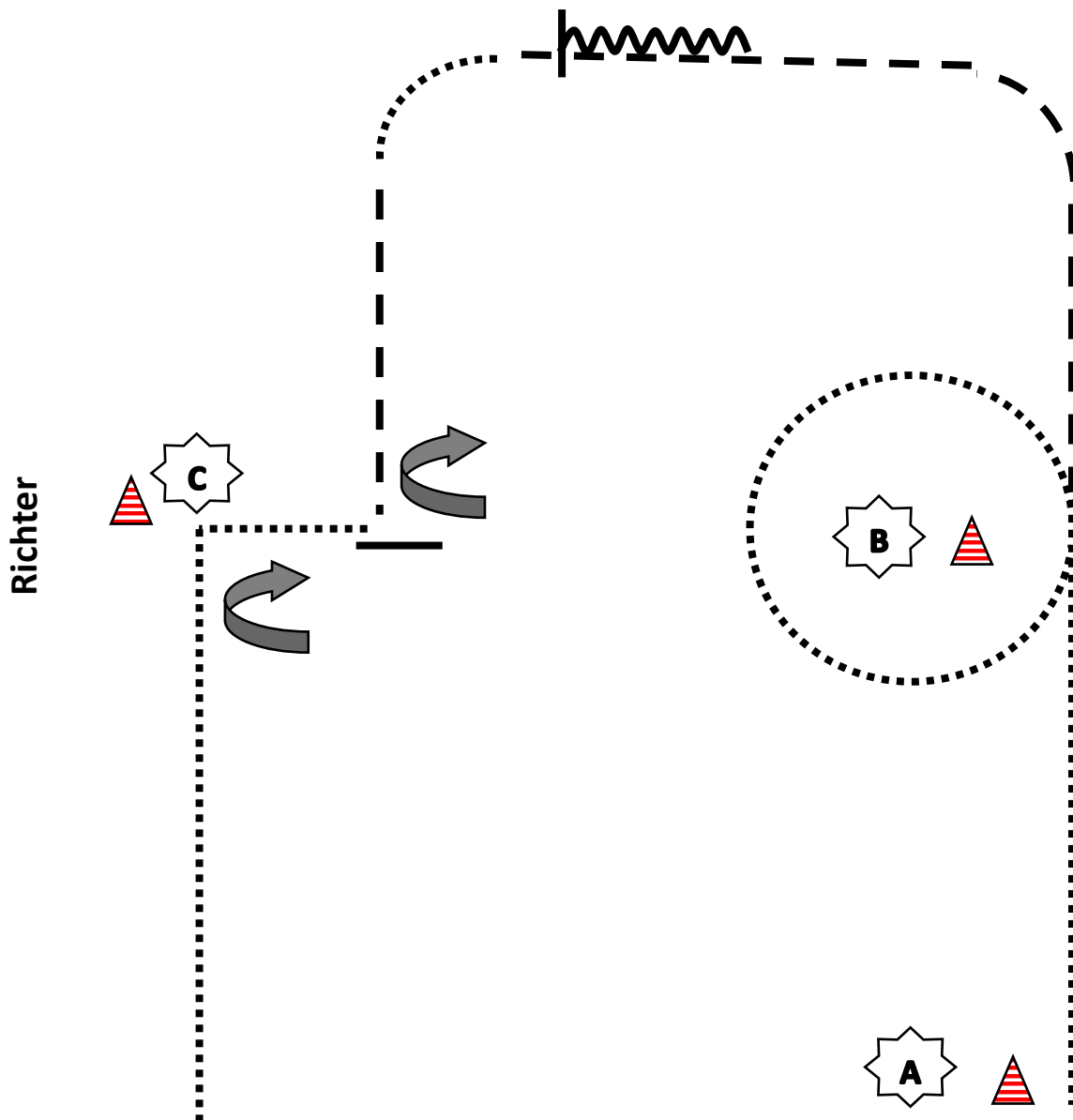

- A. Start bei A,
Schritt bis B, B umrunden, Trab bis Mitte kurze Seite, stop
- B. Rückwärts,
im Schritt um die Kurve, dann Trab bis Höhe B, stop
- C. 90° Grad Drehung rechts
Schritt zum Richter, set up,
270° rechts, Schritt raus

.....	Walk / Schritt
-----	Jog / Trab
————	Lope / Galopp
~~~~~	Backup / rückwärts
▲	Pylone

# Pattern Showmanship at Halter #12 - LK 1-3 A LK 1-3 B

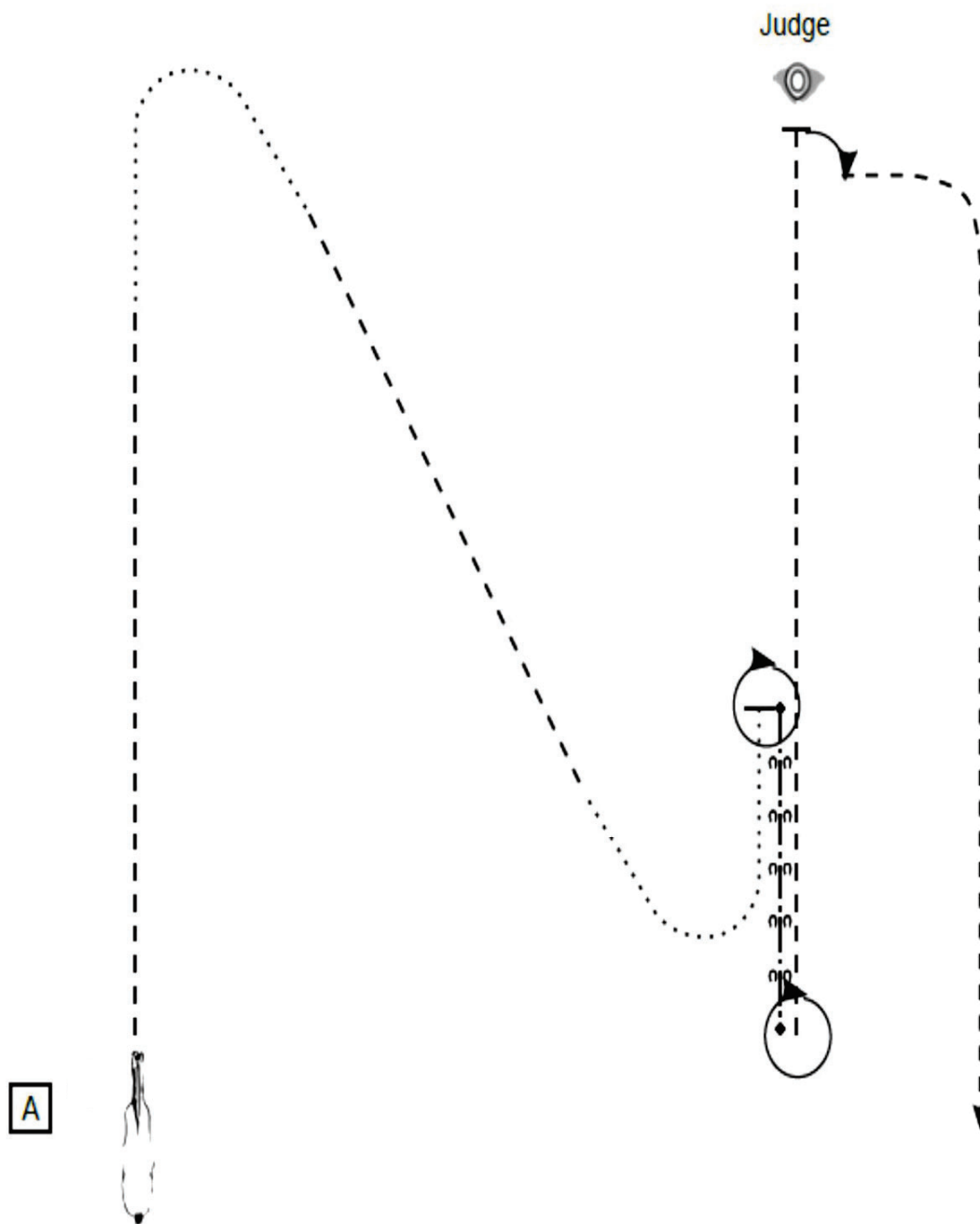

- Start bei A/Aufstellung
- (1) Trot, Walk
  - (2) Trot, Walk, Stop
  - (3) Turn 360°
  - (4) Back up
  - (5) Turn 360°
  - (6) Trot, Stop
  - (7) Set Up
  - (8) Inspection
  - (9) Turn 90°, Trot
- Im Trot die Arena verlassen

- |                                                               |           |
|---------------------------------------------------------------|-----------|
| <span style="border: 1px solid black; padding: 2px;">A</span> | Marker    |
| .....                                                         | Walk      |
| -----                                                         | Trot      |
| -----                                                         | ext. Trot |
| ←→                                                            | Back up   |

# Pattern Showmanship at Halter #1 - Q LK 1/2 A/B

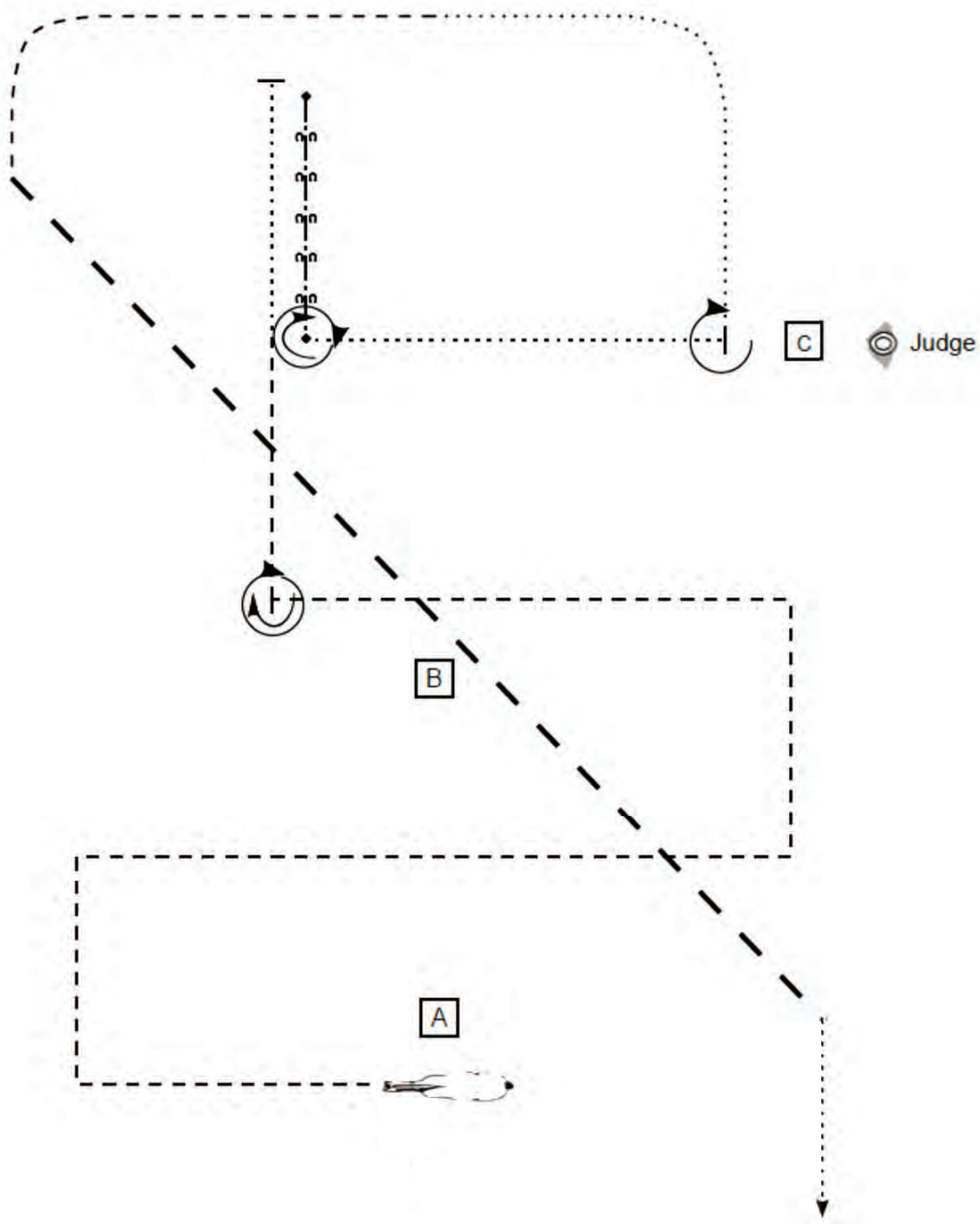

- Start bei A/Aufstellung
- (1) Trot Corners und Stop hinter B
  - (2) Turn 450°
  - (3) Trot, Walk, Stop
  - (4) Back up
  - (5) Turn 450°, Walk, Stop
  - (6) Set Up
  - (7) Inspection
  - (8) Turn 270°, Walk, Trot
  - (9) Extended Trot
- Im Walk die Arena verlassen

- A Marker
- ..... Walk
- Trot
- ext. Trot
- ←→←→←→ Back up

## Superhorse Pattern 1 (empfohlen für Hallen oder Plätze ab 20x40m)

Superhorse

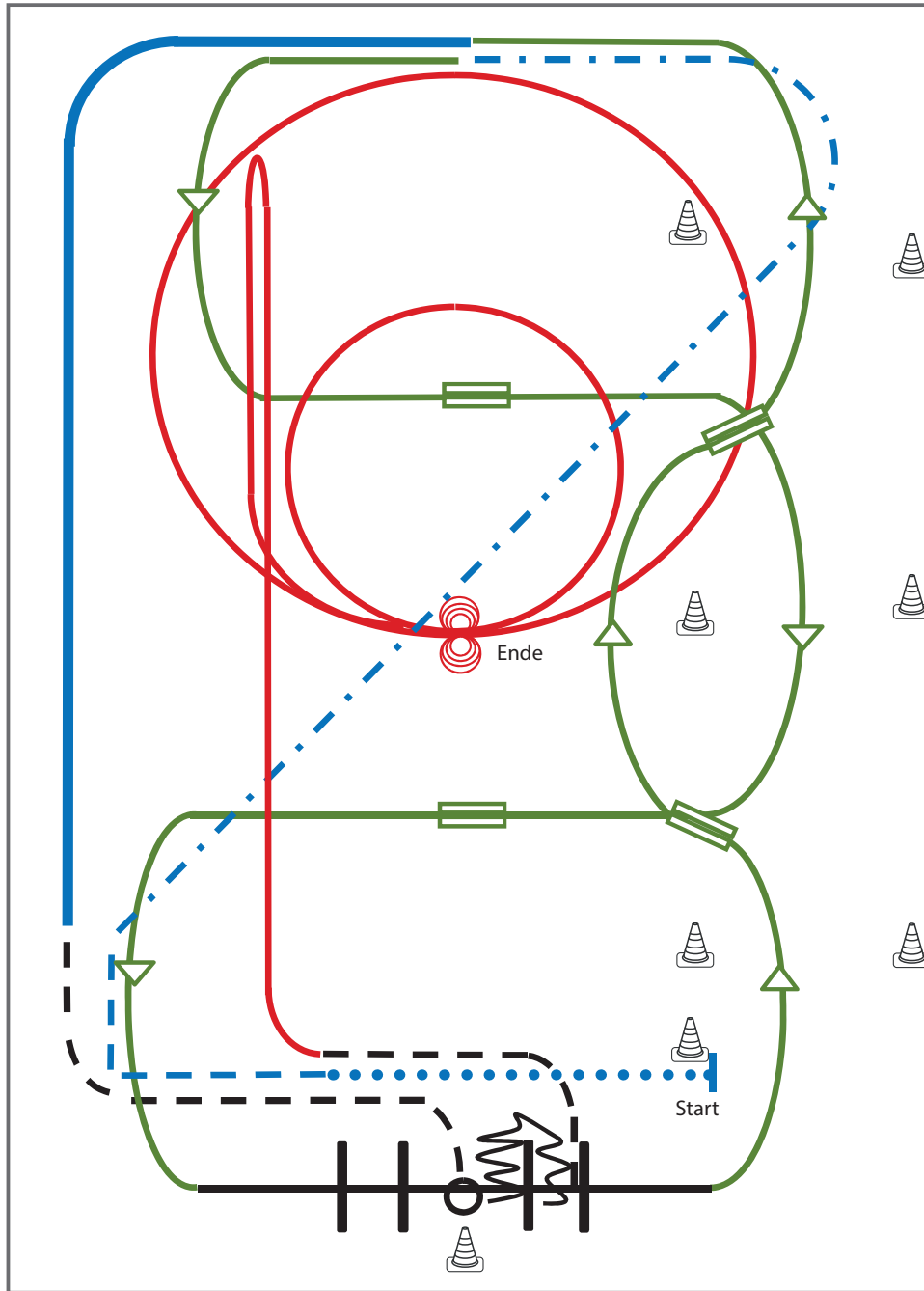

- 1) Extended Walk (RR)
- 2) Trot, Extended Trot (RR)
- 3) Galoppwechsel mit Seitenwechsel (WR)
- 4) Galoppwechsel mit Seitenwechsel (WR)
- 5) Lope over Linksgalopp (TH)
- 6) 2 Galoppwechsel auf der Linie (WR)
- 7) Extended Lope (RR)
- 8) Jog, Jog in, 360° Turn either way (TH)
- 9) Back up, Jog out (TH)
- 10) Rechtsgalopp, Run Down entlang der langen Seite, Sliding Stop mind. 6,00 m von der Bande entfernt hinter dem Mittelmarker, Rollback links, kein Verharren (RN)
- 11) 2 Zirkel Galopp (**links**), 1. groß und schnell, **2. klein** und langsam, Stop bei X (RN)
- 12) 4 Spins **links**, 4 Spins **rechts** (RN)

### Legende:

Schritt	.....
Trab	.....
Galopp	.....
Wechselzone	=====
Rückwärts	~~~~~

## Superhorse Pattern 2 (empfohlen für Hallen oder Plätze ab 20x40m)

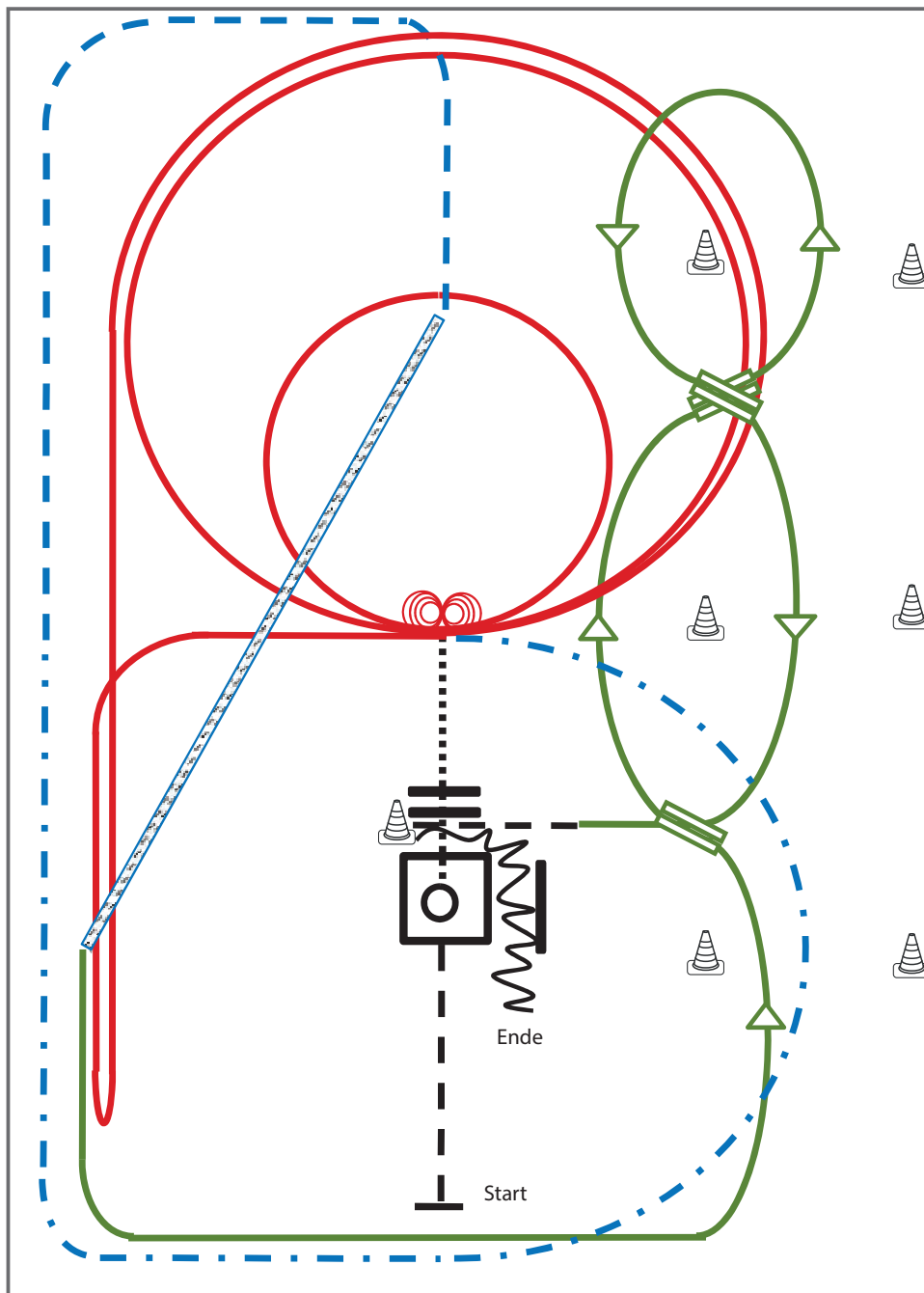

- 1) Jog, Jog in, 360° Turn either way (TH)
- 2) Walk out and Walk over (TH)
- 3) 4 Spins links, 4 ¼ Spins rechts (RN)
- 4) 2 Zirkel Galopp (links), 1. groß und schnell, 2. klein und langsam (RN)
- 5) Galopp (links) auf dem Zirkel, der nicht geschlossen wird, Run Down entlang der langen Seite, Sliding Stop mind. 6,00 m von der Bande entfernt hinter dem Mittelmarker, Rollback rechts, kein Verharren, Lope bis X (RN),
- 6) Extended Trot (RR)
- 7) Trot Corners (RR)
- 8) Two-Track rechts (RR)
- 9) Galoppwechsel auf der Linie (WR)
- 10) Galoppwechsel auf der Linie (WR)
- 11) Galoppwechsel auf der Linie (WR)
- 12) Jog in, Back up (TH)

Legende:	
Schritt	.....
Trab	.....
Galopp	.....
Wechselzone	=====
Rückwärts	~~~~~

# Pattern Trail – Set 5 - #1 - LK 1/2 A/B sen.

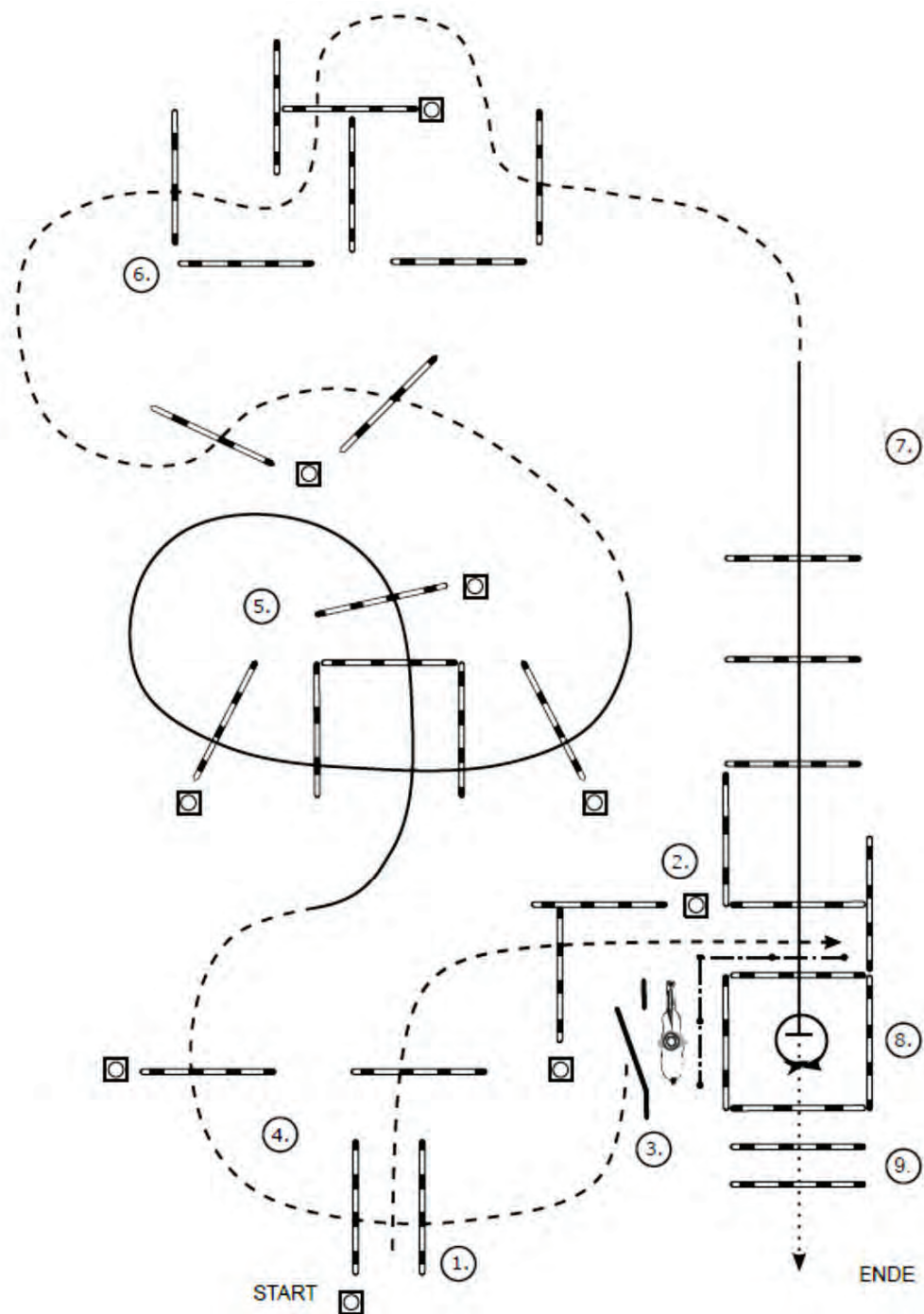

- (1) Jog over, Stop
- (2) Back up
- (3) Tor (linke Hand), Jog out
- (4) Jog over
- (5) Lope over (Linksgalopp)
- (6) Jog over
- (7) Lope over (Rechtsgalopp)
- (8) Lope in (Rechtsgalopp), Stop, 360° Turn (rechts oder links)
- (9) Walk over



# Pattern Trail – Set 5 - #4 - LK 1/2 jun.

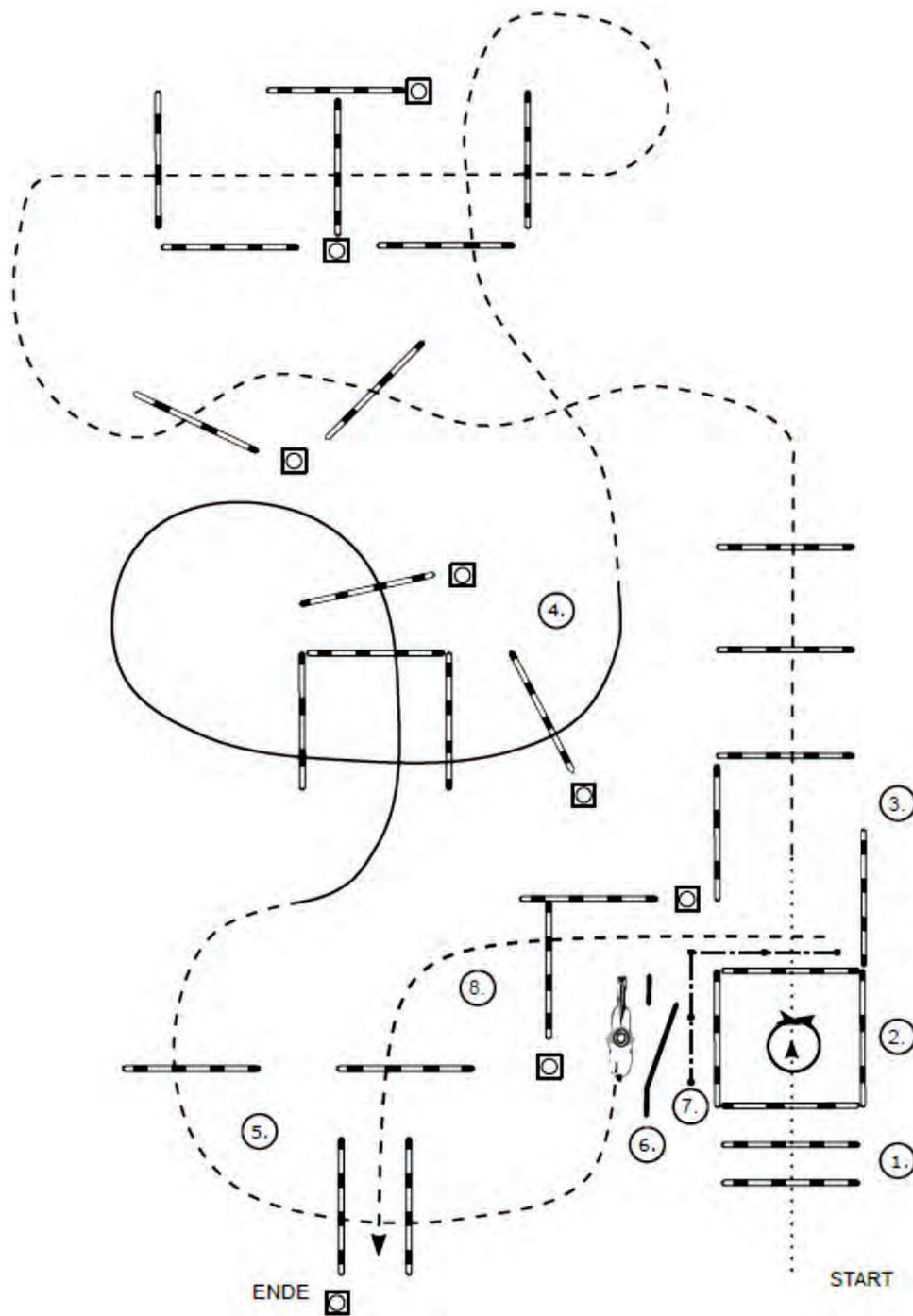

- (1) Walk in
- (2) 360° Turn (rechts oder links), Walk out
- (3) Jog over
- (4) Lope over (Rechtsgalopp)
- (5) Jog over
- (6) Tor (rechte Hand)
- (7) Back up
- (8) Jog over

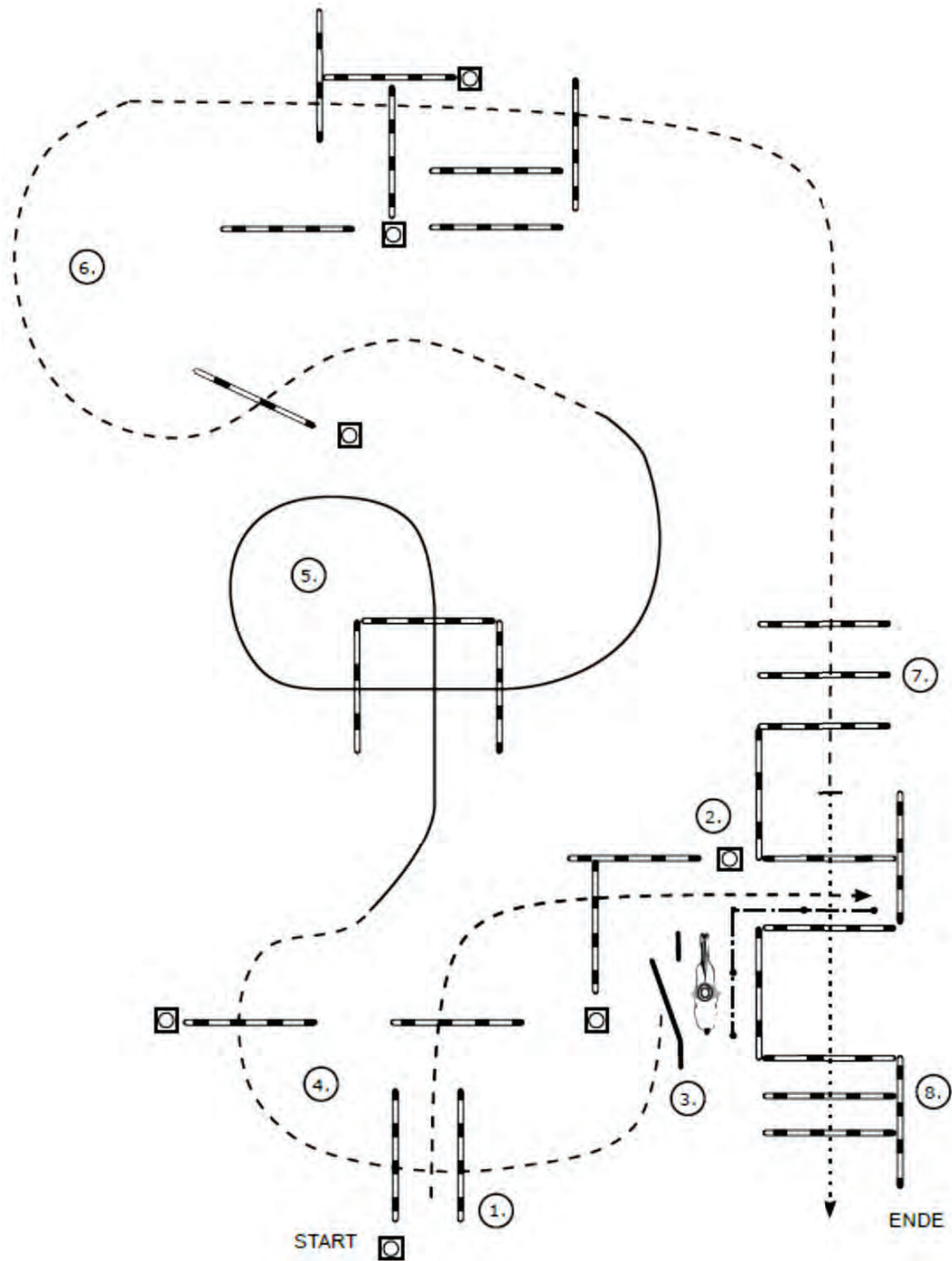

- (1) Jog over, Stop
- (2) Back up
- (3) Tor (linke Hand), Jog out
- (4) Jog over
- (5) Lope over (Linksgalopp)
- (6) Jog over
- (7) Jog in, Stop, Walk out
- (8) Walk over

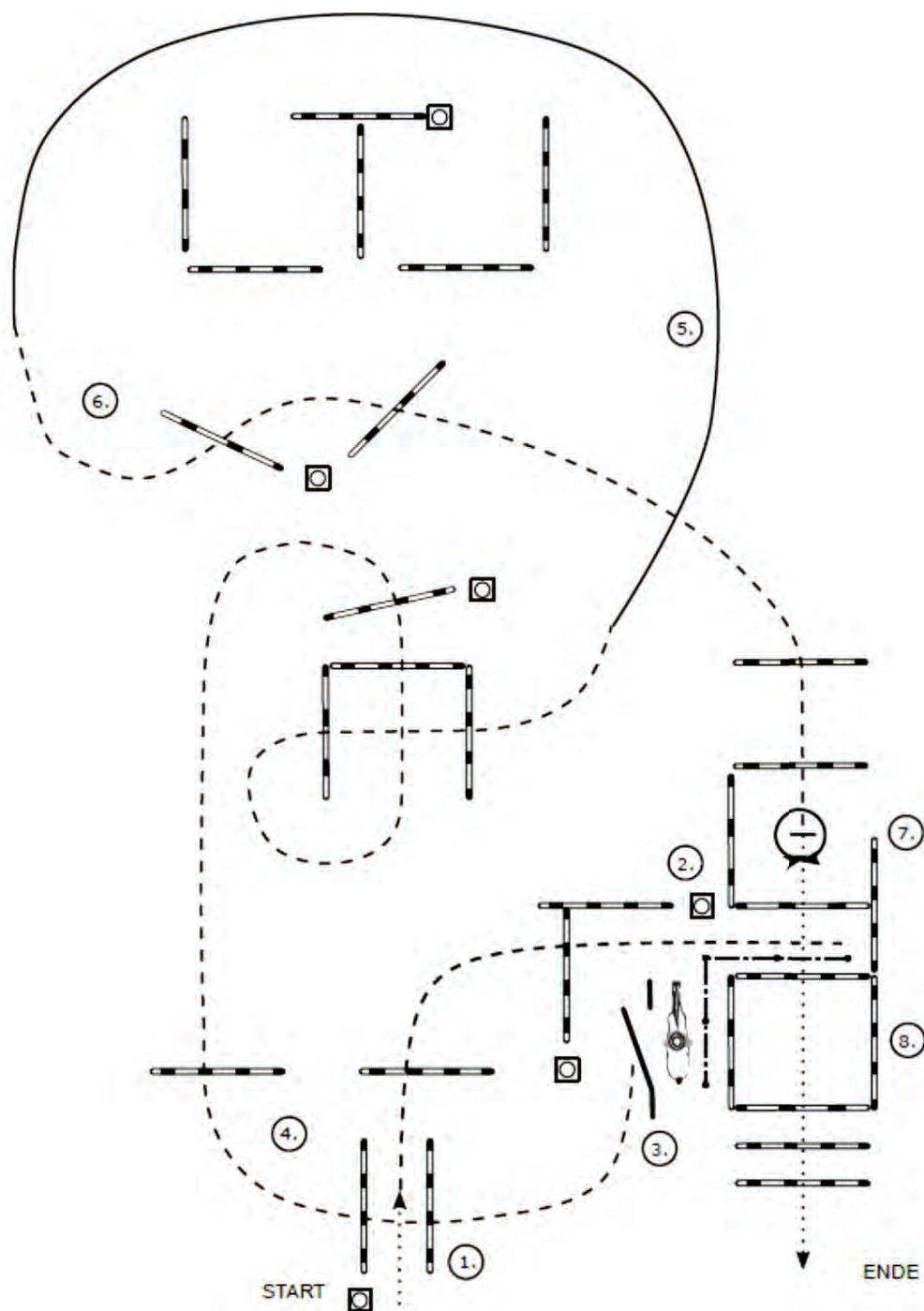

- (1) Walk, Jog over, Stop
- (2) Back up
- (3) Tor (linke Hand), Jog out
- (4) Jog over
- (5) Lope (Linksgalopp)
- (6) Jog over
- (7) Jog in, Stop, 360° Turn (rechts oder links)
- (8) Walk over

# Pattern Trail – Set 5 - #3 - Q LK 1/2 A/B sen.

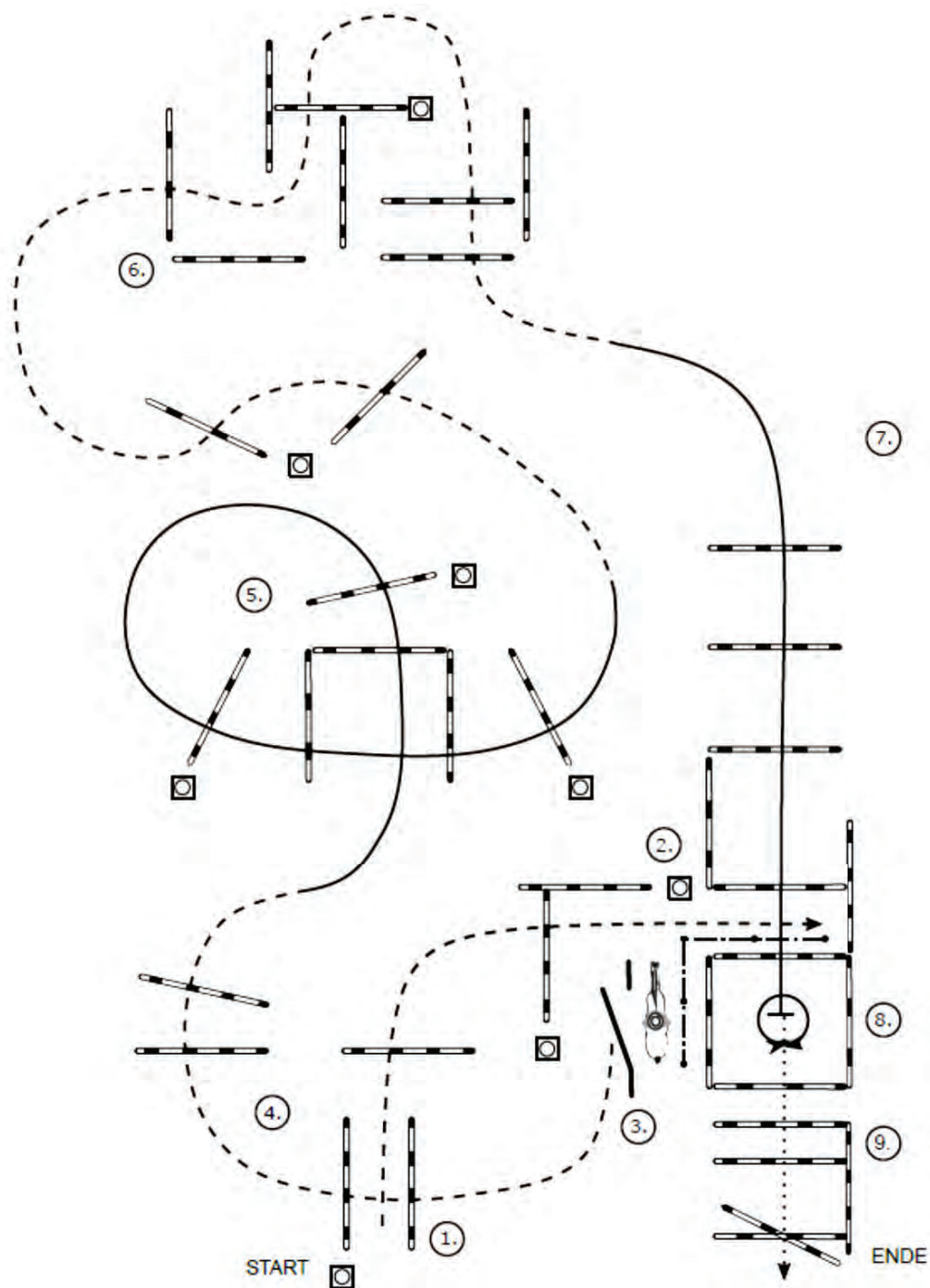

- (1) Jog over, Stop
- (2) Back up
- (3) Tor (linke Hand), Jog out
- (4) Jog over
- (5) Lope over (Linksgalopp)
- (6) Jog over
- (7) Lope over (Rechtsgalopp)
- (8) Lope in (Rechtsgalopp), Stop, 360° Turn (rechts oder links)
- (9) Walk over

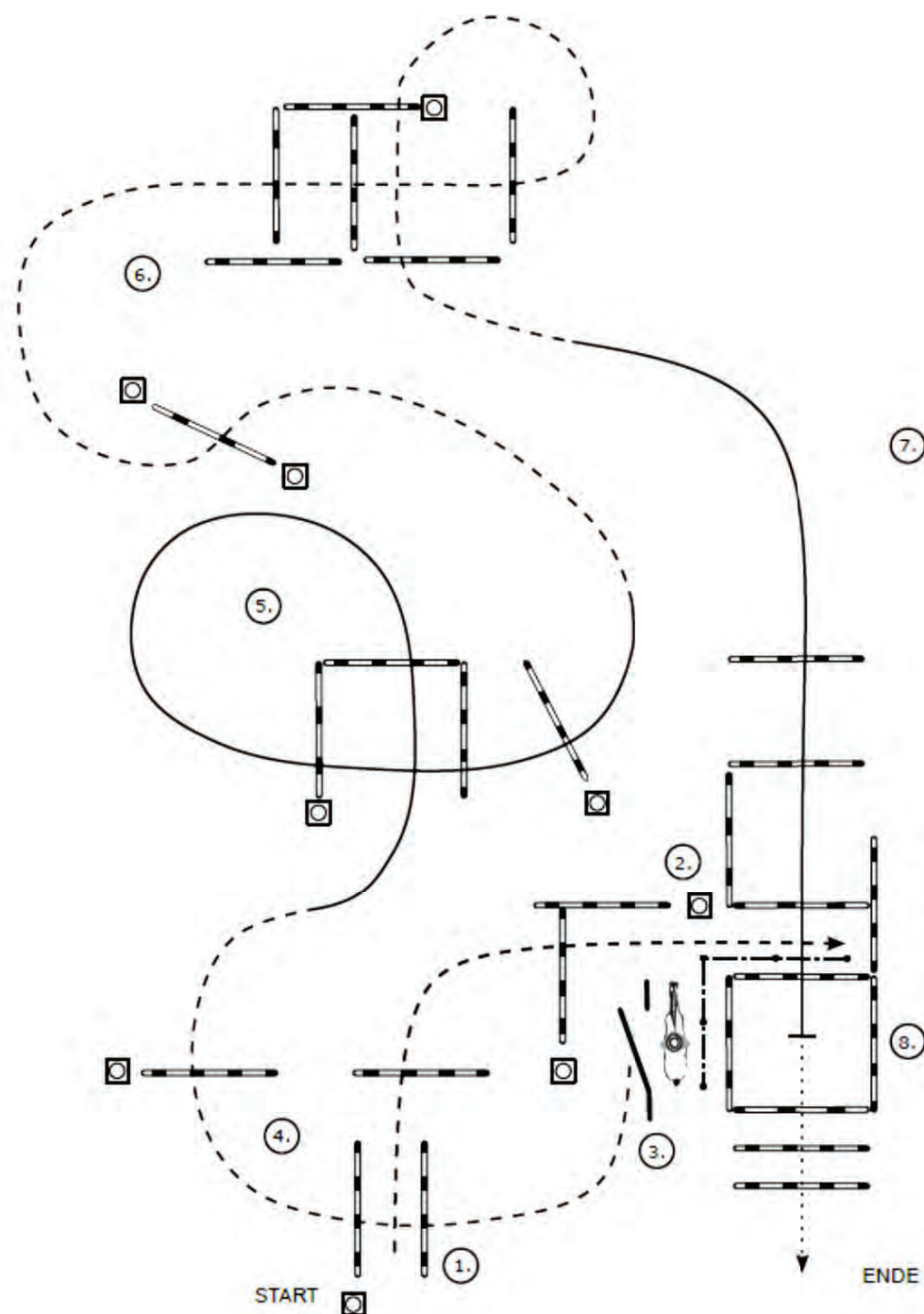

# Pattern Trail – Set 5 - #5 - Q LK 1/2 jun.

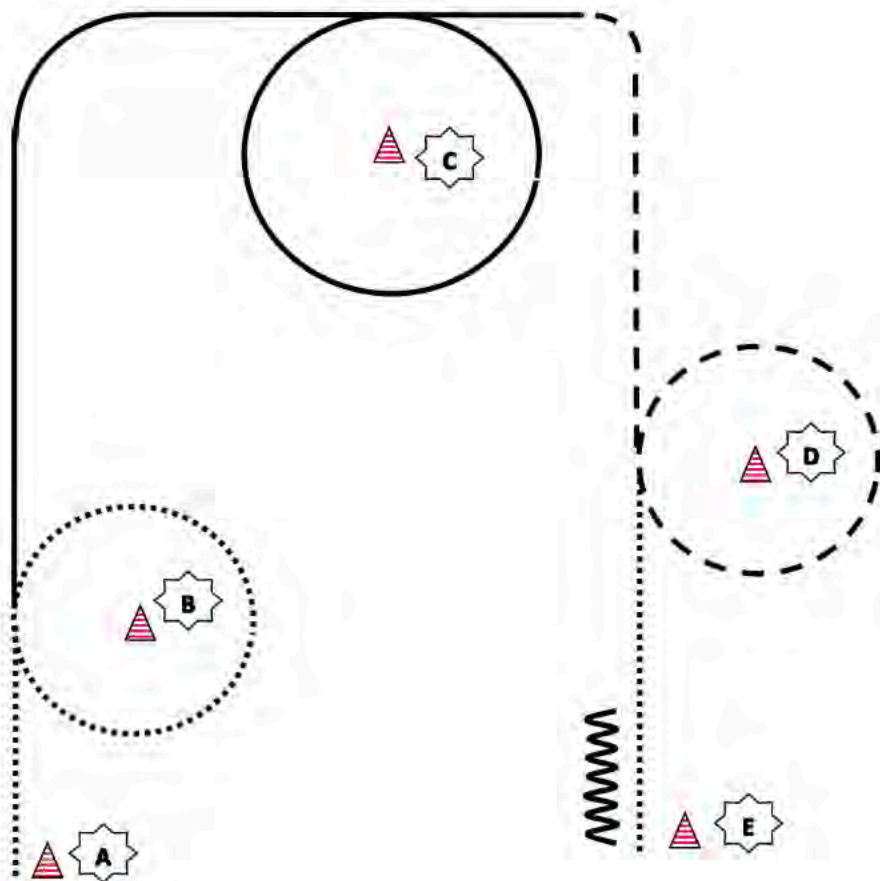

- (1) Jog over, Stop
- (2) Back up
- (3) Tor (linke Hand), Jog out
- (4) Jog over
- (5) Lope over (Linksgalopp)
- (6) Jog over
- (7) Lope over (Rechtsgalopp)
- (8) Lope in (Rechtsgalopp), Stop, Walk over



1. Schritt ab A  
Schritt um B  
angaloppieren
2. Galopp um C  
Übergang in Trab
3. Trab um D  
Schritt bis E  
Stopp  
Back up mindestens 1 Pferdelänge

.....	Walk / Schritt
-----	Jog / Trab
- . - . - .	extended Jog / Lope / Galopp
—————	Backup / rückwärts
	
	Pylone

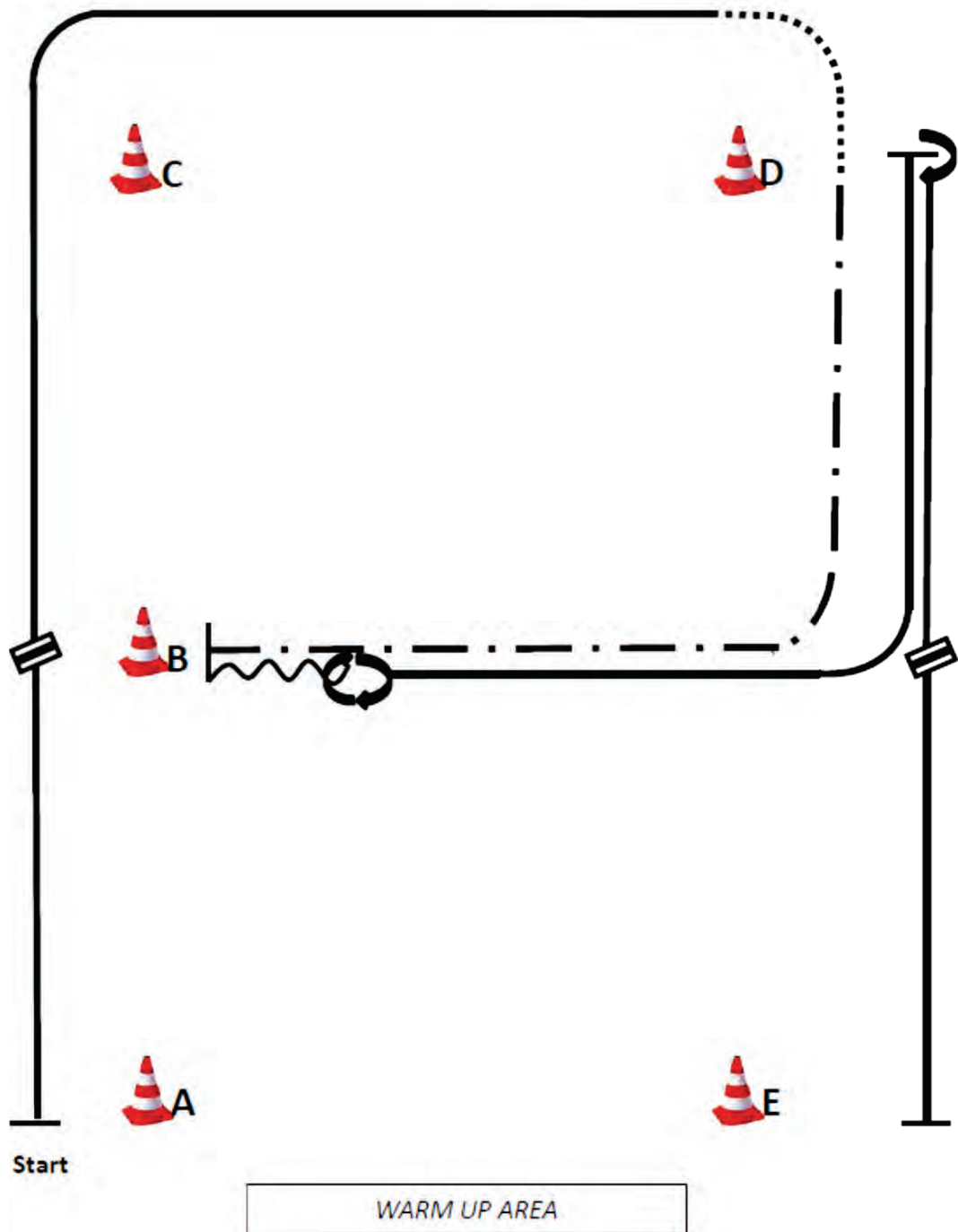

- (1) Start bei A, Linksgalopp
  - (2) Galoppwechsel (fliegend oder einfach bei B)
  - (3) Rechtsgalopp
  - (4) Walk um D, Extended Jog bis B
  - (5) Stop, Back up eine Pferdelänge,
  - (6) 540° Turn (rechts oder links)
  - (7) Linksgalopp zu D
  - (8) Stop, 180° Turn (rechts oder links)
  - (9) Rechtsgalopp, Galoppwechsel (fliegend oder einfach),
  - (10) Linksgalopp, Stop
- Im Walk in den Warm-Up-Bereich

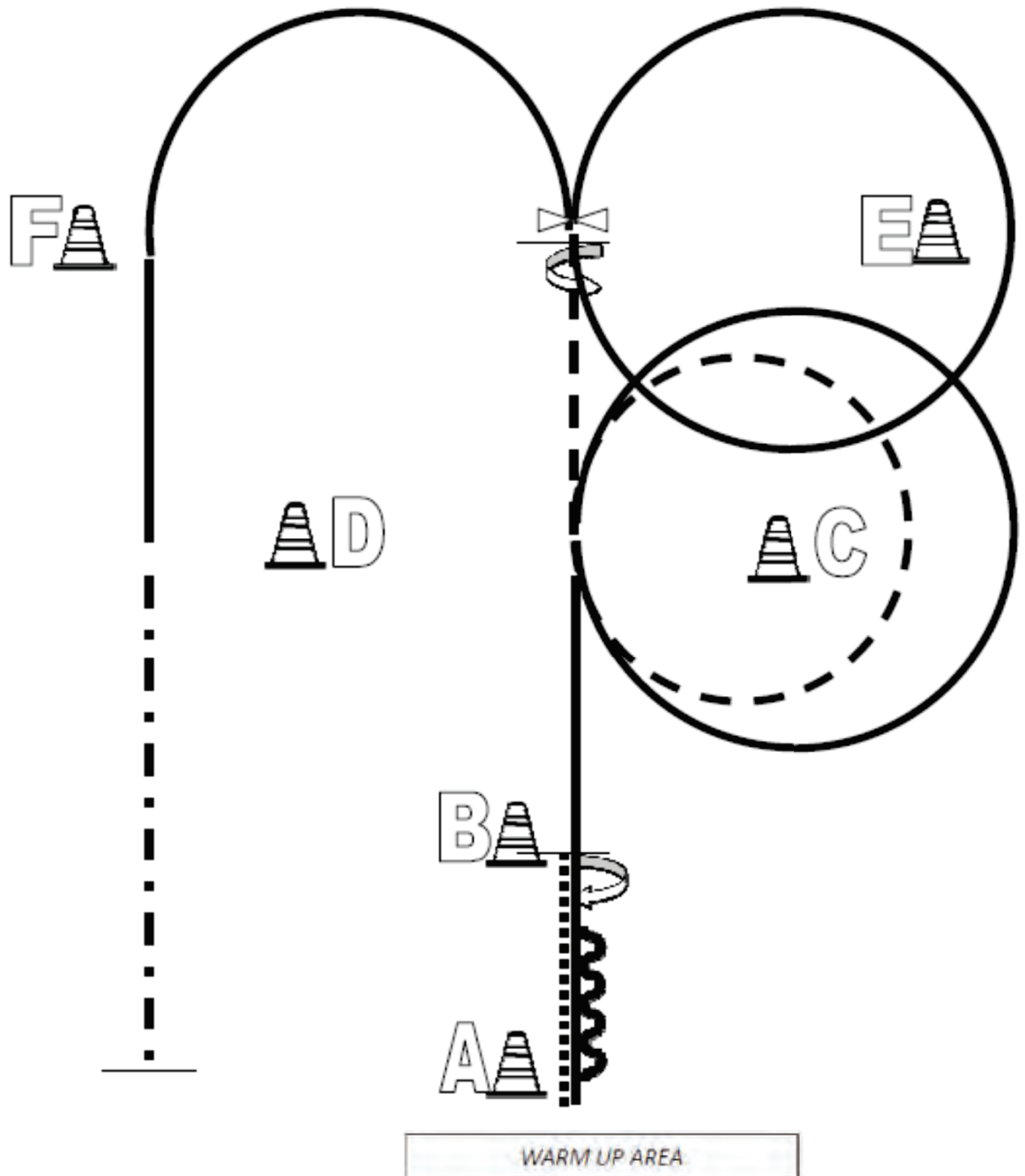

- (1) Beginnend bei A aus dem Stand im Walk, Walk zu B
  - (2) Stop, 360° Turn rechts
  - (3) Back up bis A
  - (4) Rechtsgalopp, Volte um C
  - (5) Jogvolte um C und weiter bis zwischen F und E
  - (6) Stop, 360° Turn links
  - (7) Rechtsgalopp und Volte um E
  - (8) Galoppwechsel (fliegend oder einfach)
  - (9) Linksgalopp bis D
  - (10) Extended Jog bis A, Stop
- Im Walk in den Warm-Up-Bereich



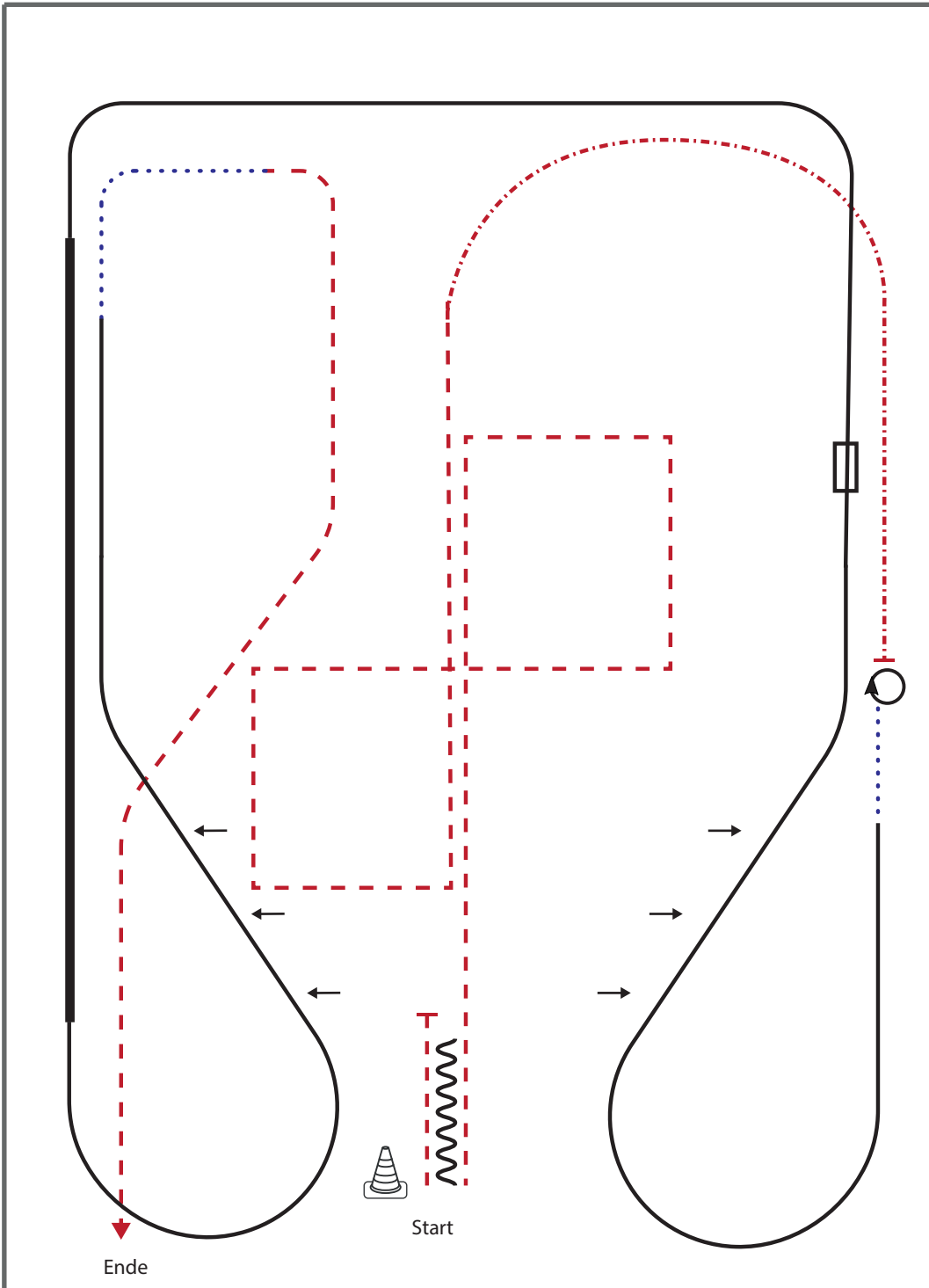

BE READY AT MARKER

- 1) JOG, STOP, BACK UP (AT LEAST ONE HORSE LENGTH)
- 2) JOG
- 3) EXTENDED JOG
- 4) STOP, TURN 360° (LEFT OR RIGHT)
- 5) WALK, LOPE RL
- 6) TWO TRACK RIGHT
- 7) CHANGE LEADS (SIMPLE OR FLYING)
- 8) LOPE LL, EXTENDED LOPE LL, COLLECTED LOPE LL
- 9) TWO TRACK LEFT
- 10) WALK, JOG OUT

Walk (Schritt)	
Extended Walk	
Trot/Jog (Trab)	
Extended Trot	
Lope (Galopp)	
Extended Lope	
Back Up (Rückwärtsrichten)	
Lead Change (Galoppwechsel)	
Turn	

## Western Riding Pattern 4

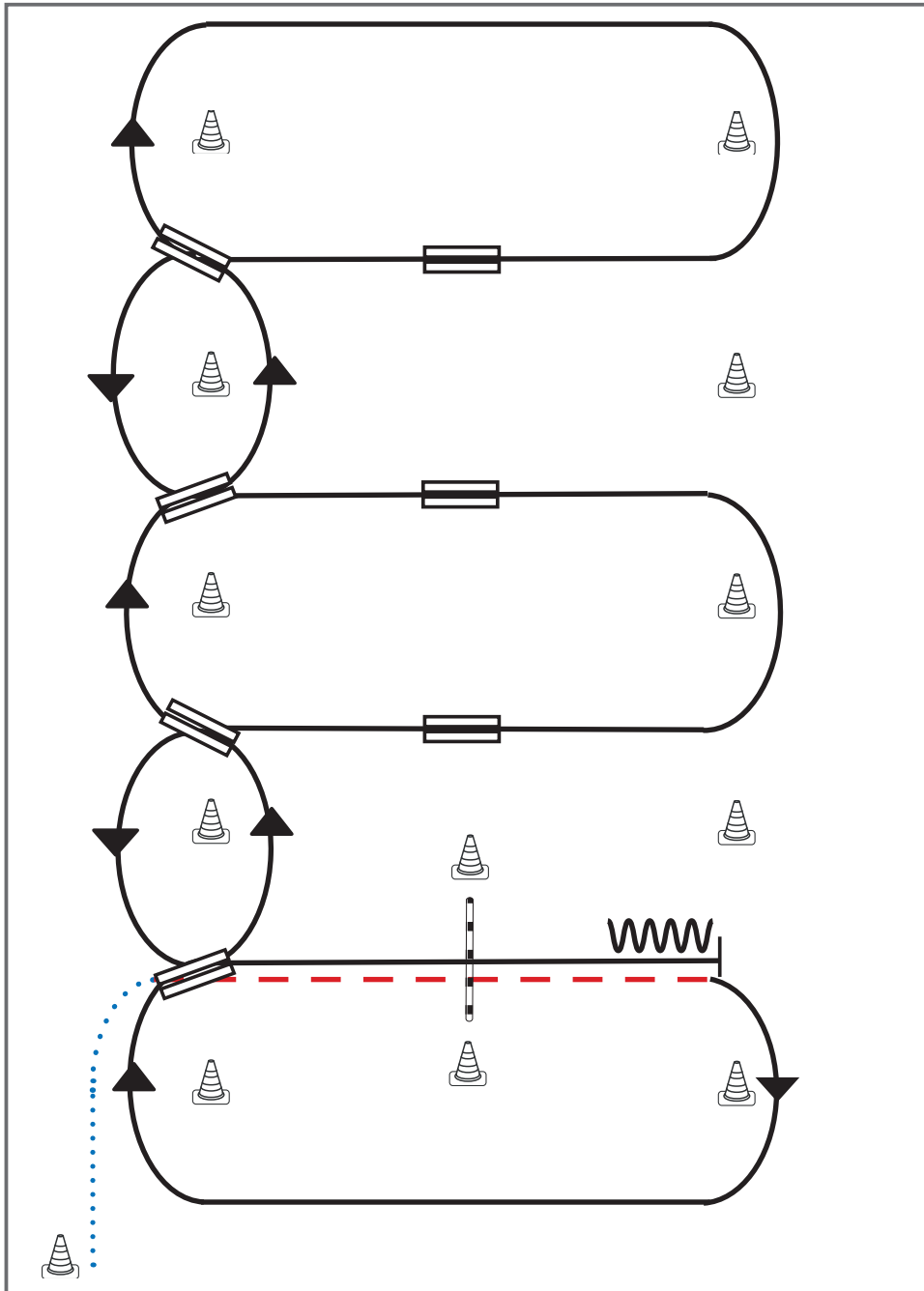

- 1) Schritt vom Start-Pylon, Übergang zum Trab zwischen den Markern, Trab über die Stange
- 2) Übergang zum Rechtsgalopp zwischen den Markern, Galopp an der kurzen Seite
- 3) 1. Galoppwechsel auf der Linie
- 4) 2. Galoppwechsel auf der Linie
- 5) 3. Galoppwechsel auf der Linie
- 6) 4. Galoppwechsel auf der Linie
- 7) 1. Galoppwechsel mit Seitenwechsel
- 8) 2. Galoppwechsel mit Seitenwechsel
- 9) 3. Galoppwechsel mit Seitenwechsel
- 10) Galopp über die Stange
- 11) Stop zwischen den Markern, Rückwärtsrichten

**Legende:**

Schritt	
Trab	
Galopp	
Wechselzone	
Rückwärts	

## Western Riding Pattern 2

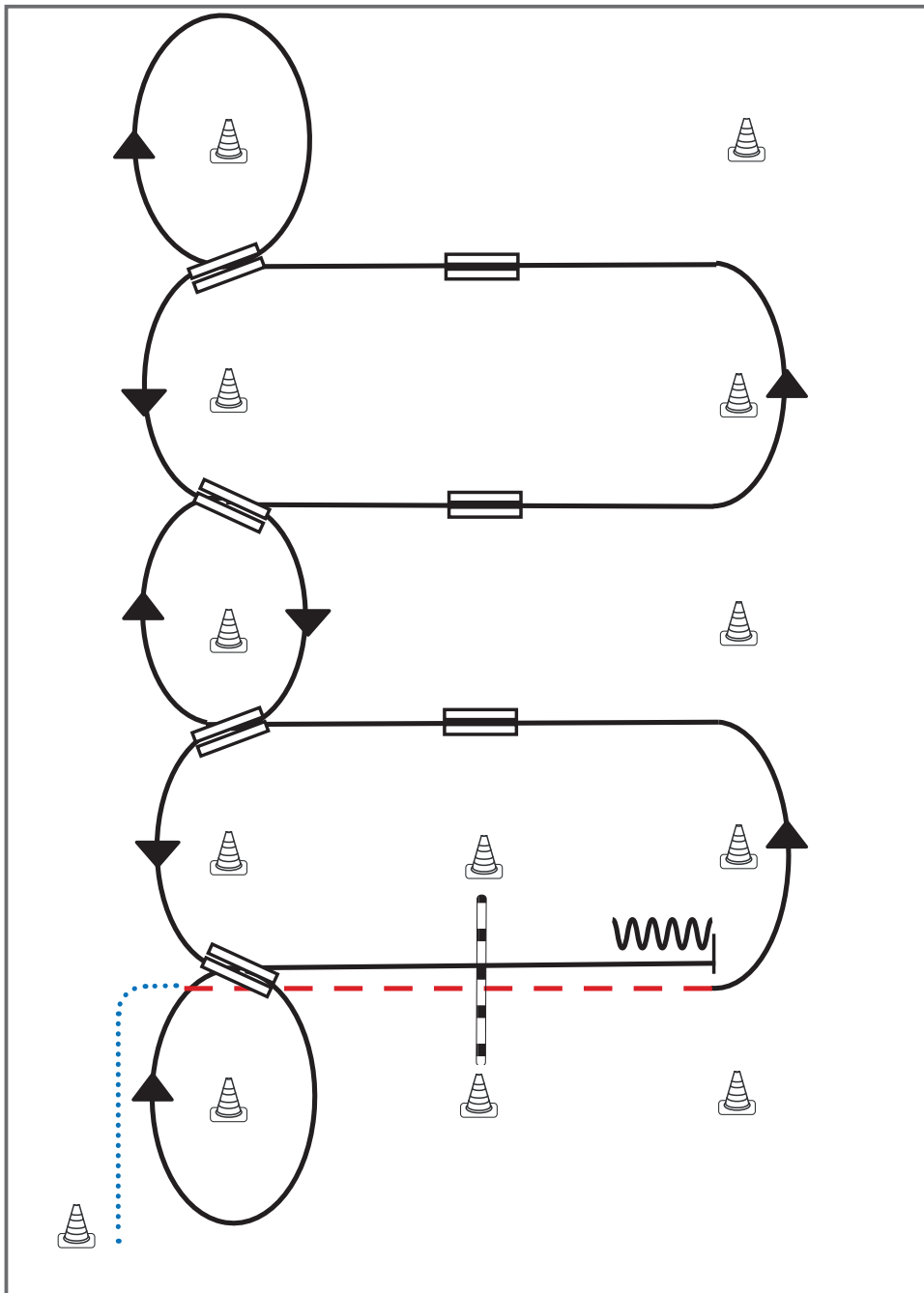

- 1) Schritt vom Start-Pylon, Übergang zum Trab zwischen den Markern, Trab über die Stange
- 2) Übergang zum Linksgalopp zwischen den Markern
- 3) 1. Galoppwechsel mit Seitenwechsel
- 4) 2. Galoppwechsel mit Seitenwechsel
- 5) 3. Galoppwechsel mit Seitenwechsel
- 6) Volte, 1. Galoppwechsel auf der Linie
- 7) 2. Galoppwechsel auf der Linie
- 8) 3. Galoppwechsel auf der Linie
- 9) 4. Galoppwechsel auf der Linie, Volte
- 10) Galopp über die Stange
- 11) Stop zwischen den Markern, Rückwärtsrichten

Legende:	
Schritt	.....
Trab	- - - - -
Galopp	—————
Wechselzone	▬▬▬▬
Rückwärts	~~~~~

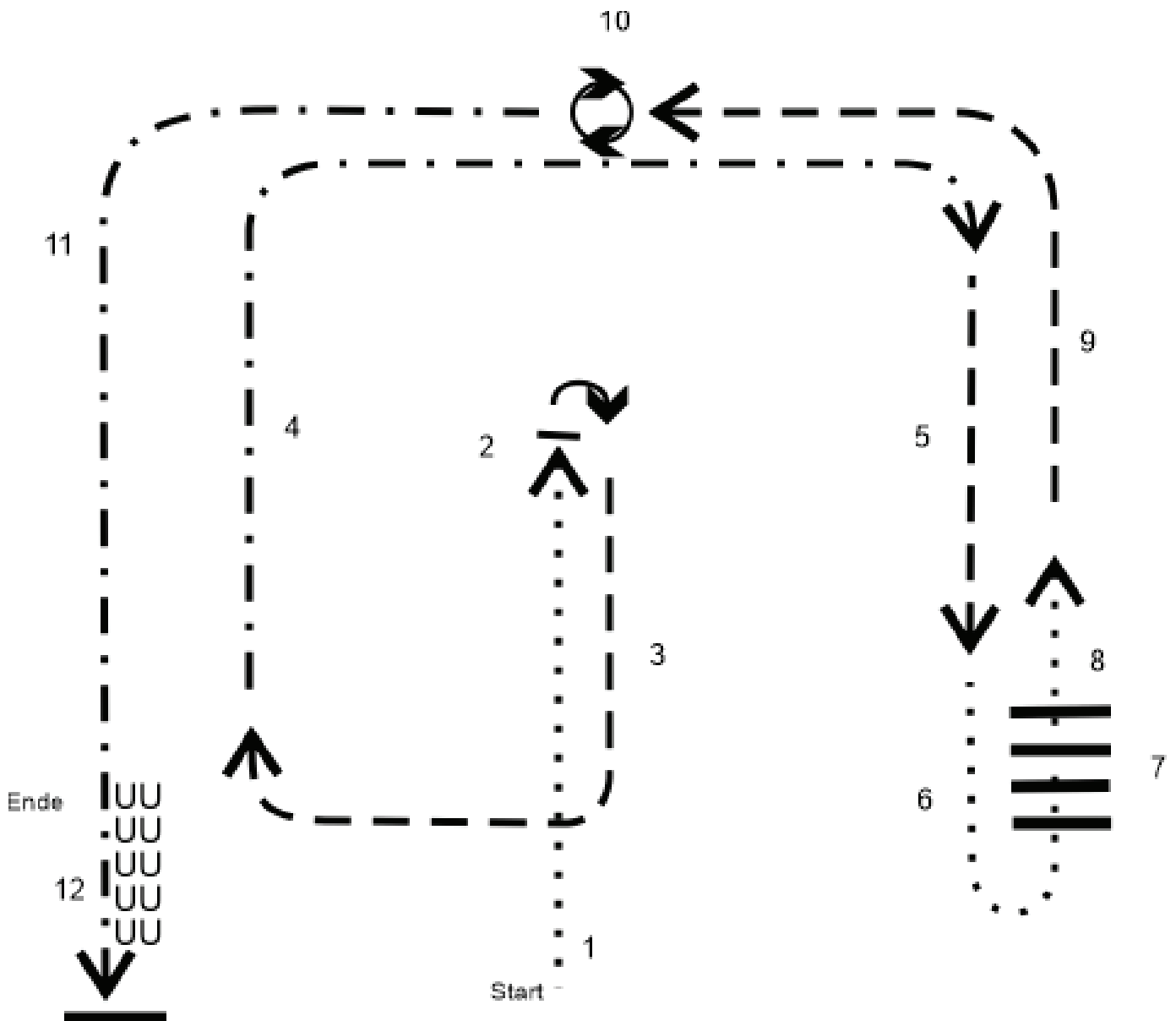

1. Schritt
2. Stop, 180° Hinterhandwendung rechts
3. Trab
4. verstärkter Trab
5. Trab
6. Schritt
7. Schritt über Stangen
8. Schritt
9. Trab
10. Stop, 360° Hinterhandwendung links
11. verstärkter Trab
12. Stop, Rückwärtsrichten

# # Trail WALK-TROT Arenagröße min. 25x50 Meter

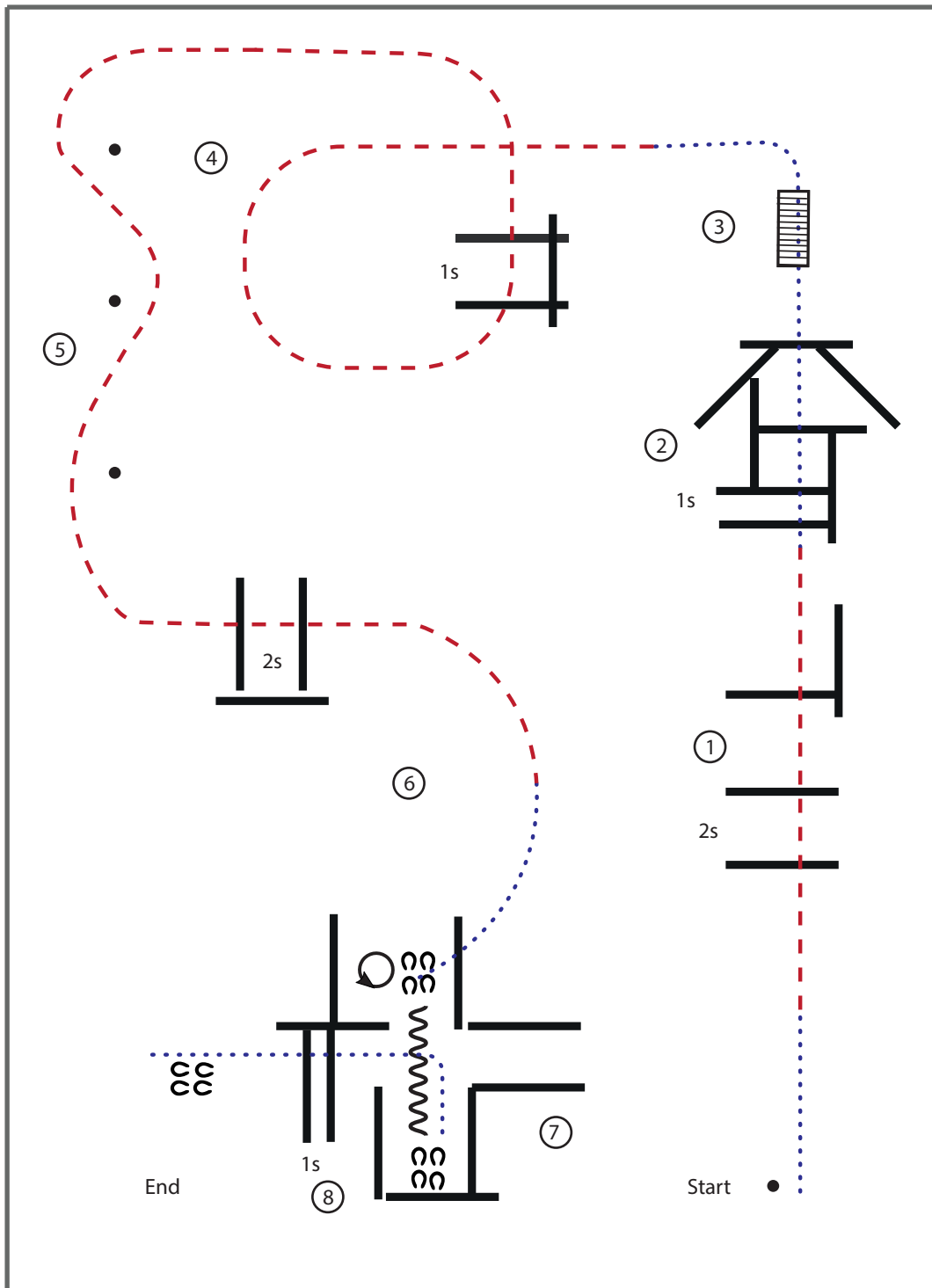

- 1) WALK, JOG OVERS
  - 2) WALK OVERS THRU BOX
  - 3) WALK ON/OFF BRIDGE
  - 4) JOG OVER
  - 5) JOG SERPENTINE AND JOG OVER
  - 6) WALK IN BOX, TURN 270° LEFT
  - 7) BACK INTO CHUTE
  - 8) WALK OVERS
- IM WALK DIE ARENA VERLASSEN

# Walk Trot Horsemanship

A/B

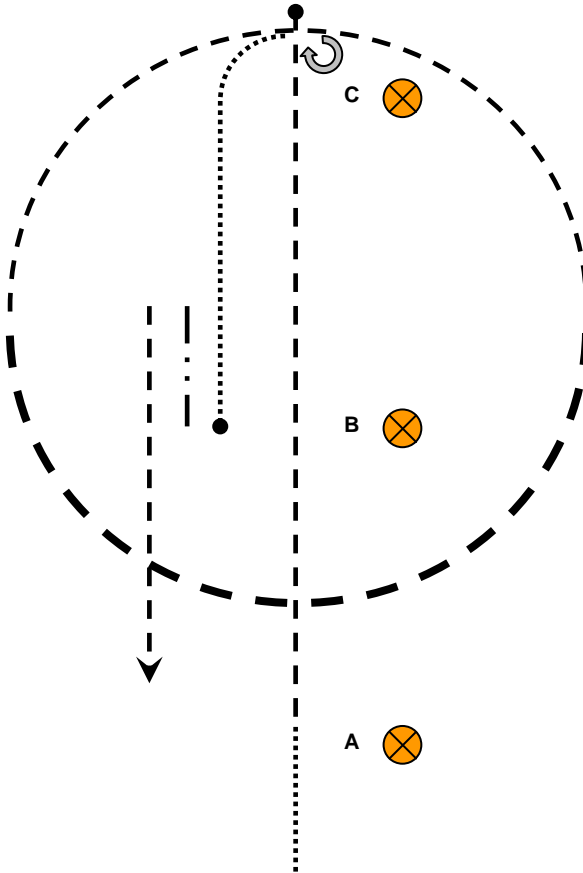

1. Walk bis A
2. Jog bis hinter C - Stop
3. 270° Drehung rechts
4. 1/4 Zirkel Jog, 1/2 Zirkel extended Jog, 1/4 Zirkel Jog
5. bei C Walk bis B - Stop
6. Back Up
7. Jog zurück in die Warm Up Area



Marker



Walk



Jog



Ext. Jog



Lope



Ext. Lope



Back Up

## Youngstars Challenge Pattern 1 (6 u 7 j)

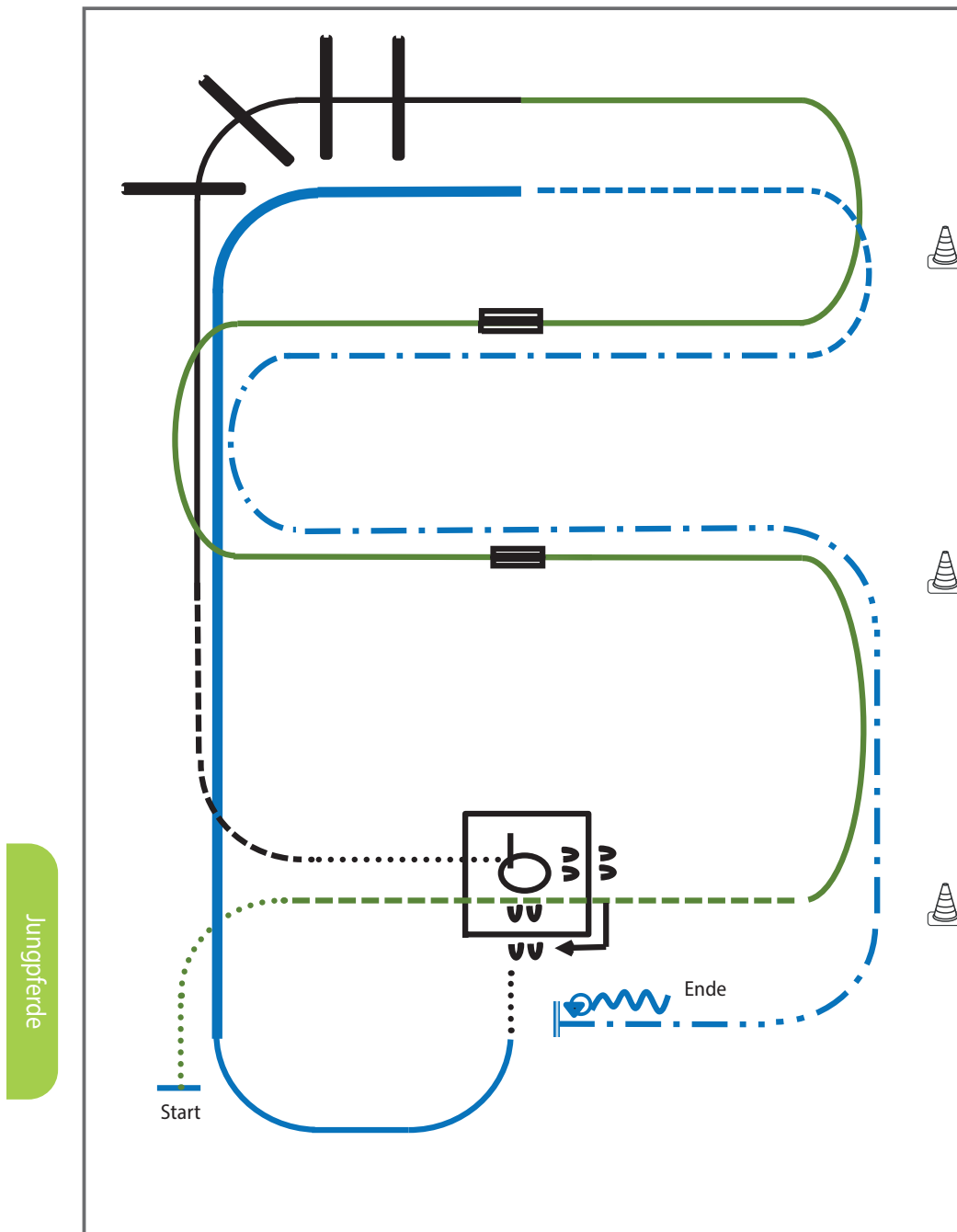

- 1) Walk, Jog, Jog over (WR)
- 2) Linksgalopp, 1. Galoppwechsel mit Seitenwechsel (WR)
- 3) 2. Galoppwechsel mit Seitenwechsel (WR)
- 4) Lope over (TH)
- 5) Jog, Walk, Box 360° (re. oder li.) (TH)
- 6) Sidepass rechts, Walk (TH)
- 7) Lope (rechts), Extended Lope entlang der langen Seite bis zur Mitte der kurzen Seite (RR)
- 8) Trot, Extended Trot bis Mitte der kurzen Seite (RR)
- 9) Stop, Turn 360° (each direction either way first), Back up (RR)

Legende:	
Schritt	.....
Trab	--- --
Galopp	————
Wechselzone	=====
Rückwärts	~~~~~

Verharren, um das Ende der Prüfung anzuzeigen.

## Reining Pattern 8

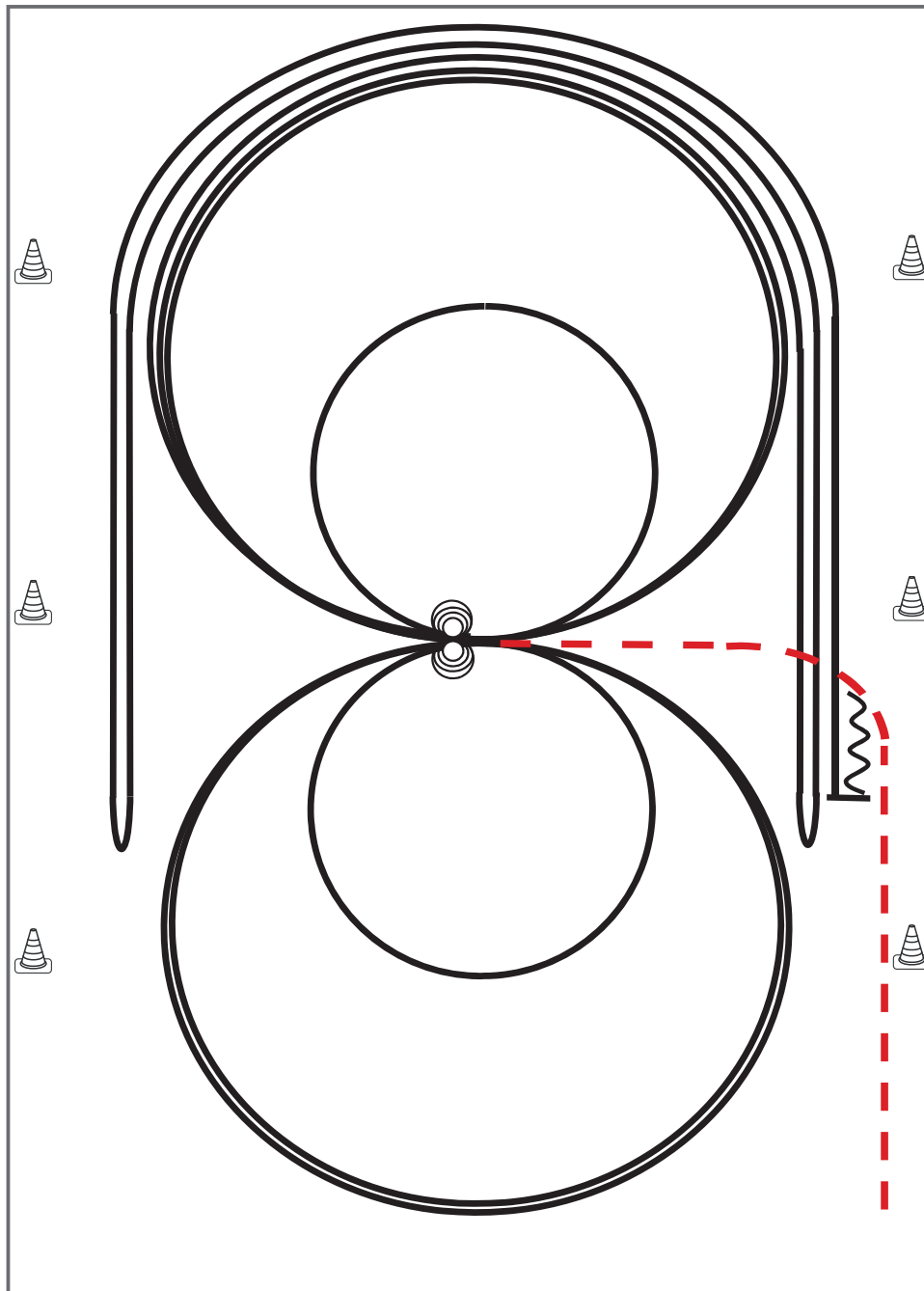

Reining

Im Trab zur Mitte der Bahn. Beginn der Aufgabe aus dem Schritt oder aus dem Stand.

- 1) 4 Spins **links**, Verharren
  - 2) 4 Spins **rechts**, Verharren
  - 3) 3 Zirkel Galopp (**rechts**), 1. groß und schnell, **2. klein** und langsam, 3. groß und schnell, Galoppwechsel bei X
  - 4) 3 Zirkel Galopp (**links**), 1. groß und schnell, **2. klein** und langsam, 3. groß und schnell, Galoppwechsel bei X
  - 5) Galopp (**rechts**) auf dem Zirkel, der nicht geschlossen wird, Run Down entlang der langen Seite, Sliding Stop mind. 6,00 m von der Bande entfernt hinter dem **Mittelmarker**, Rollback **links**, kein Verharren
  - 6) Galopp (**links**) auf dem Zirkel, der nicht geschlossen wird, Run Down entlang der langen Seite, Sliding Stop mind. 6,00 m von der Bande entfernt hinter dem **Mittelmarker**, Rollback **rechts**, kein Verharren
  - 7) Galopp (**rechts**) auf dem Zirkel, der nicht geschlossen wird, Run Down entlang der langen Seite, Sliding Stop mind. 6,00 m von der Bande entfernt hinter dem **Mittelmarker**, Rückwärtsrichten mind. 3,00 m, Verharren
- Der Reiter muss das Kopfstück zur Gebisskontrolle vor dem Richter abnehmen.

Trab	---
Galopp	—
Rückwärts	⋈