

Patternliste EWU AQ C - Zeiskam 2024

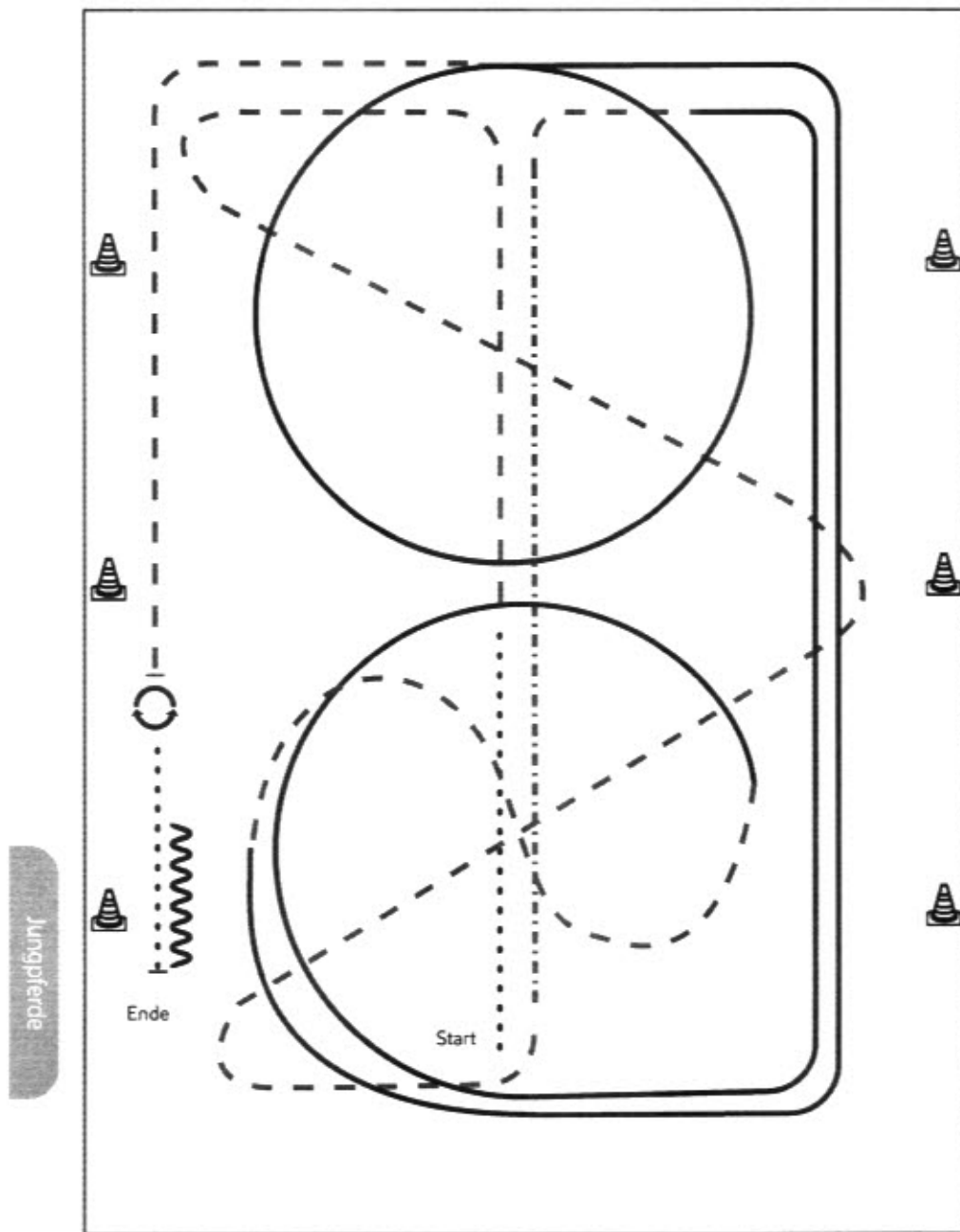

Teil II

Jungpferde Basis 4 jährig	#7
Jungpferde Basis 5 jährig	#8
Jungpferde Trail 4 jährig	#7
Jungpferde Trail 5 jährig	#8
Jungpferde RR 4 jährig	#11
Jungpferde RR 5 jährig	#12
Jungpferde Reining 4 jährig	#5
Jungpferde Reining 5 jährig	#6
Youngstar Challenge	#5
Youngstar Reining	#6
Reining LK 1/2	#12
Reining LK 1/2 jun	#13
Reining LK 3	#8
Reining LK 4	#14
Q Reining LK 2/1 jun	#4
Q Reining LK 2/1 A B sen	#7
Trail LK 1/2 A sen	Set 12#4
Trail LK 1/2 jun	Set 12#5
Trail LK 3	Set 12#6
Trail LK 1/2 B	Set 12#5
Trail LK 4/5	Set 9#7
Q Trail 2/1 B	Set 12#3
Q Trail 2/1 jun	Set 12#3
Q Trail 2/1 A B sen	Set 12#2
WT WHS	It. Anlage
Führzügel Trail	Set 9#8
Ranch Trail LK 1-3	It. Anlage
Ranch Trail LK 4/5	It. Anlage

Jungferde Basis Pattern 7 (4j.)



- 1) Schritt, Trab
- 2) zweimal durch die halbe Bahn wechseln
- 3) Auf der Mittellinie Tritte verlängern, Trab rechte Hand
- 4) Rechtsgalopp ganze Bahn, $\frac{3}{4}$ Zirkel,
- 5) Im Trab durch den Zirkel wechseln
- 6) Linksgalopp, $\frac{1}{4}$ Zirkel, ganze Bahn, Zirkel
- 7) Trab, Stopp
- 8) HHW 360° rechts oder links
- 9) Schritt, Anhalten, Rückwärts

Legende:	
Schritt
Trab	- - - - -
Galopp	— — — — —
Wechselzone	▬▬▬▬▬
Rückwärts	~~~~~
	

Jungferde Basis Pattern 8 (5j.)

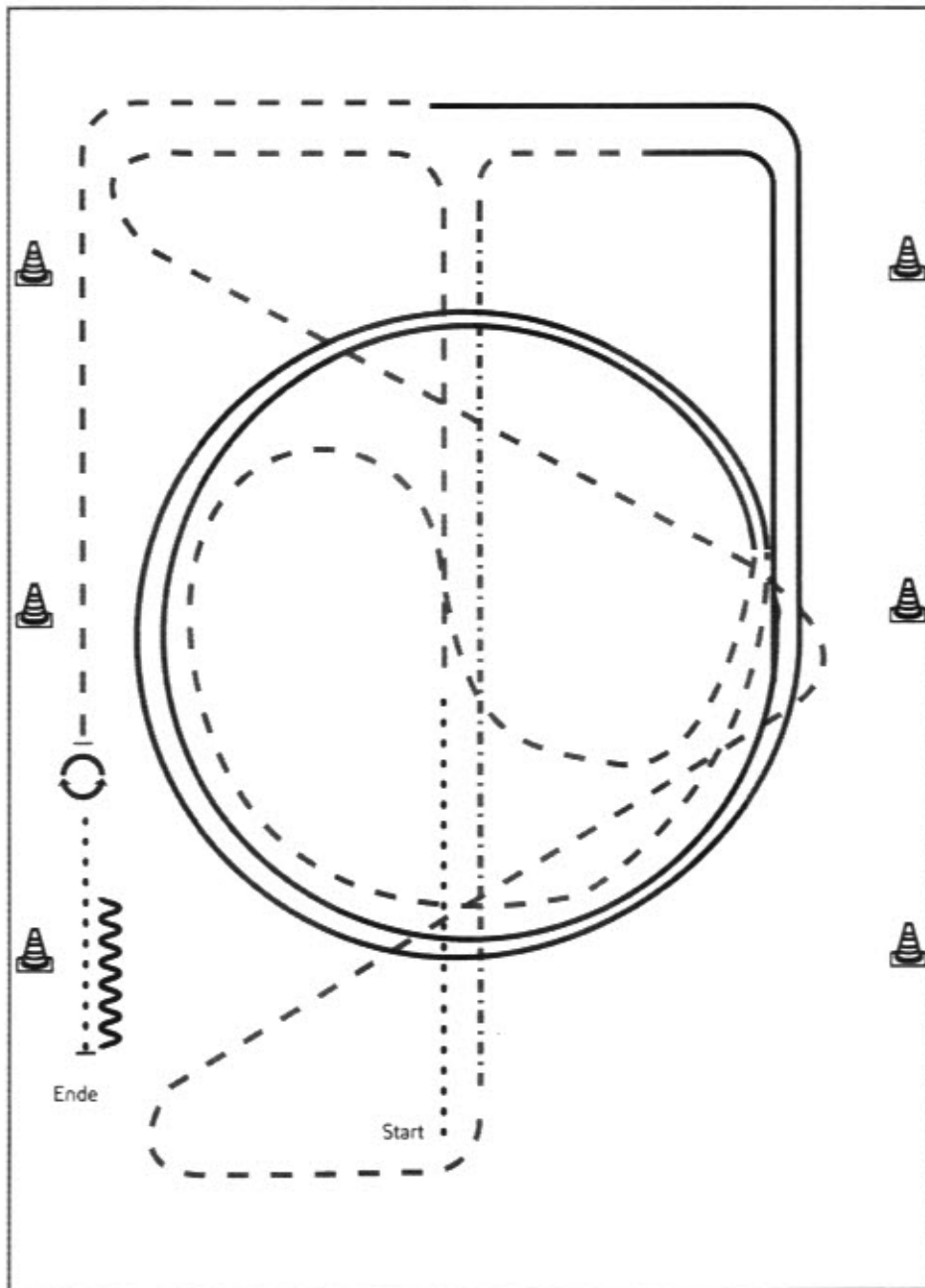

Jungferde

- 1) Schritt, Trab
- 2) zweimal durch die halbe Bahn wechseln
- 3) Auf der Mittellinie Tritte verlängern, Trab rechte Hand
- 4) Rechtsgalopp, ½ lange Seite, Mittelzirkel
- 5) Trab, im Trab durch den Zirkel wechseln
- 6) Linksgalopp, Mittelzirkel, weiter ganze Bahn
- 7) Mitte kurze Seite Trab, Stopp
- 8) HHW 360° rechts und links (beliebig beginnend)
- 9) Schritt, Anhalten, Rückwärts

Legende:

Schritt
Trab	- - - -
Galopp	— — — —
Wechselzone	▬▬▬▬
Rückwärts	〰〰〰〰

Jungpferde Trail Pattern 7 (4j.)

Jungpferde

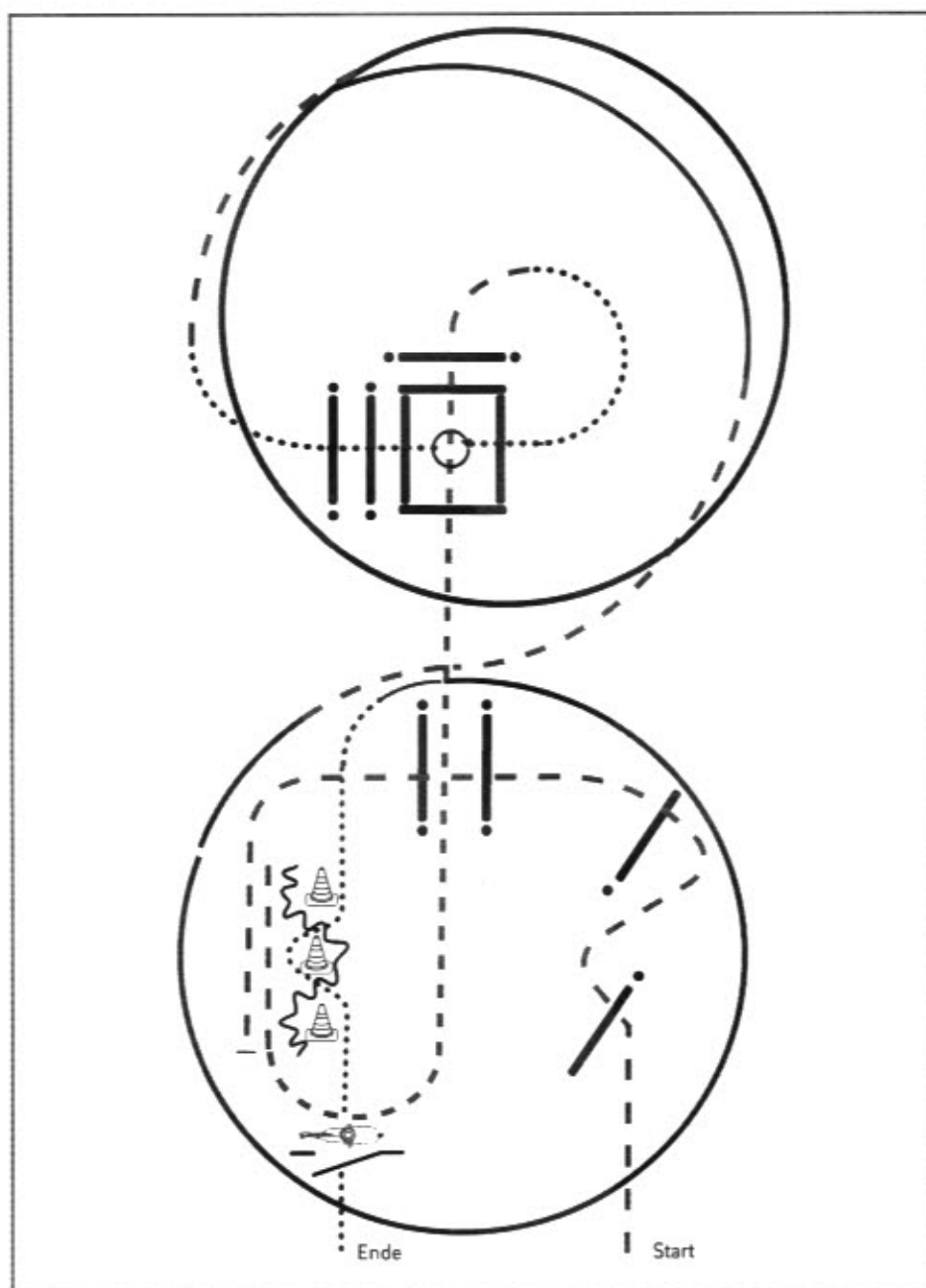

- 1) Trab, Trabserpentina, Trabstangen
- 2) Anhalten, Rückwärt durch Pylonen
- 3) Trab, Trabstangen
- 4) Schritt, im Schritt in die Box, 360° (links oder rechts)
- 5) Schrittstangen
- 6) Trab, Rechtsgalopp
- 7) Trab, Linksgalopp
- 8) Schritt, Slalom
- 9) Tor, im Schritt die Arena verlassen

Legende:	
Schritt
Trab	-----
Galopp	=====
Wechselzone	=====
Rückwärts	~~~~~

Jungpferde Trail Pattern 8 (5j.)

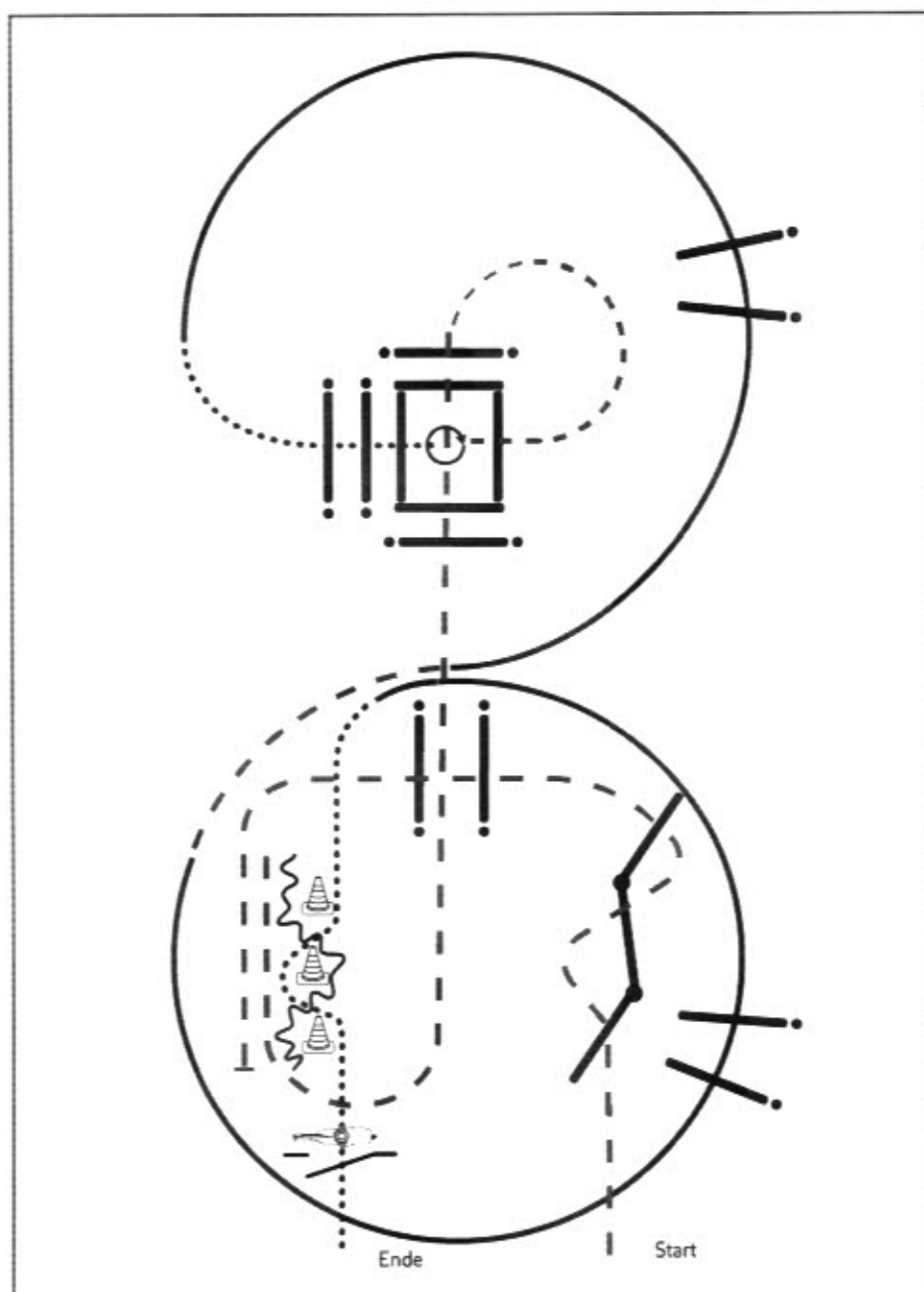

Jungpferde

- 1) Trab, Trabserpentina, Trabstangen
- 2) Anhalten, Rückwärts durch Pylonen
- 3) Trab, Trabstangen
- 4) Trab in die Box, 360° (links oder rechts)
- 5) Schrittstangen
- 6) Rechtsgalopp, Galoppstangen
- 7) Trab, Linksgalopp, Galoppstangen
- 8) Schritt, Slalom
- 9) Tor, im Schritt die Arena verlassen

Legende:	
Schritt
Trab	-----
Galopp	=====
Wechselzone	=====
Rückwärts	~~~~~

Jungferde Ranch Riding Pattern 11 (4j.)

Jungferde

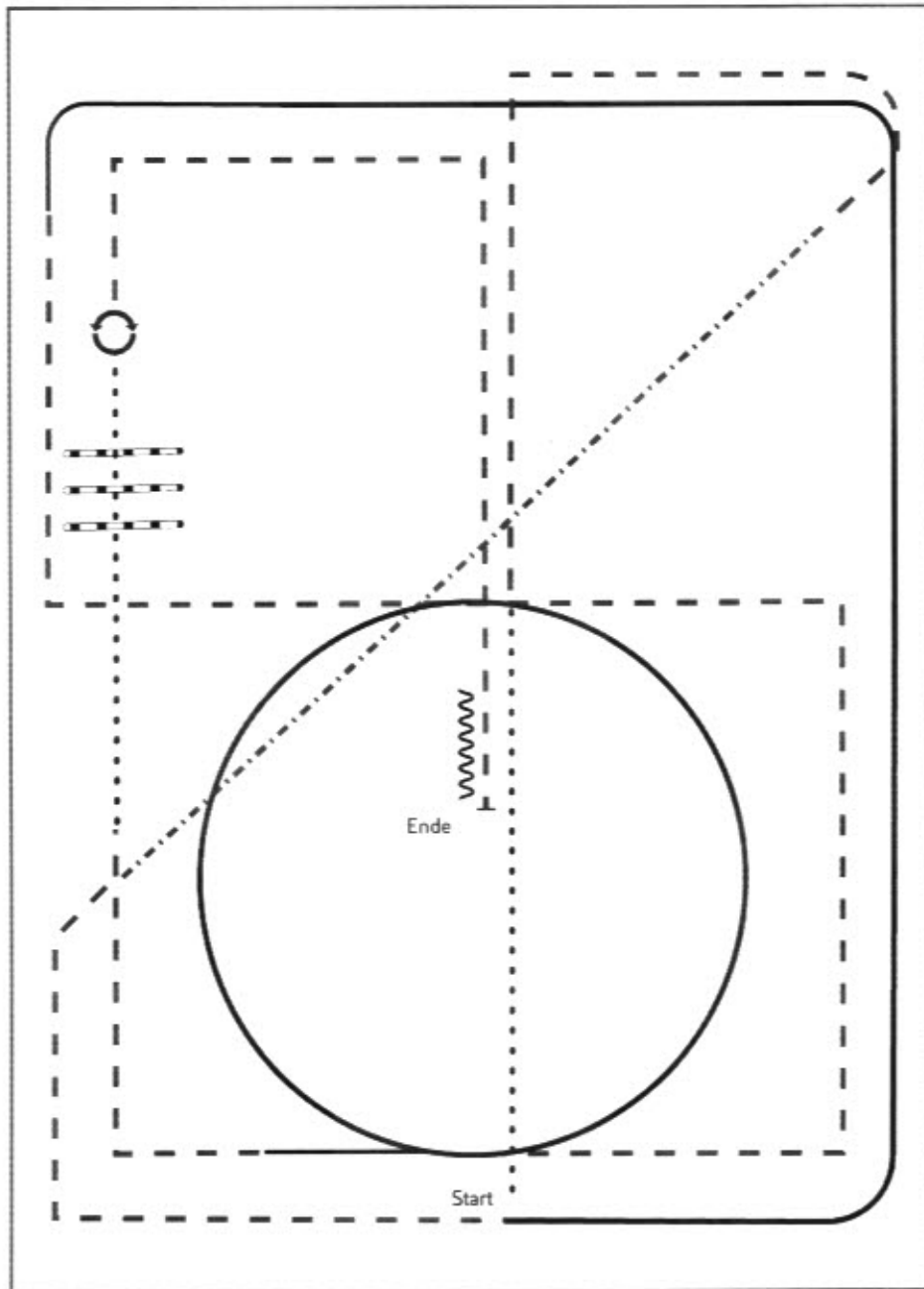

- 1) Walk, Trot
- 2) Extended Trot, Trot
- 3) Lope LL
- 4) Trot corners
- 5) Lope circle RL
- 6) Trot
- 7) Walk over
- 8) Turns 360° each direction
- 9) Trot, Stop, Back up

Legende:	
Schritt
Trab	-----
Galopp	-----
Wechselzone	=====
Ruckwärts	~~~~~

Jungferde Ranch Riding Pattern 12 (5j.)

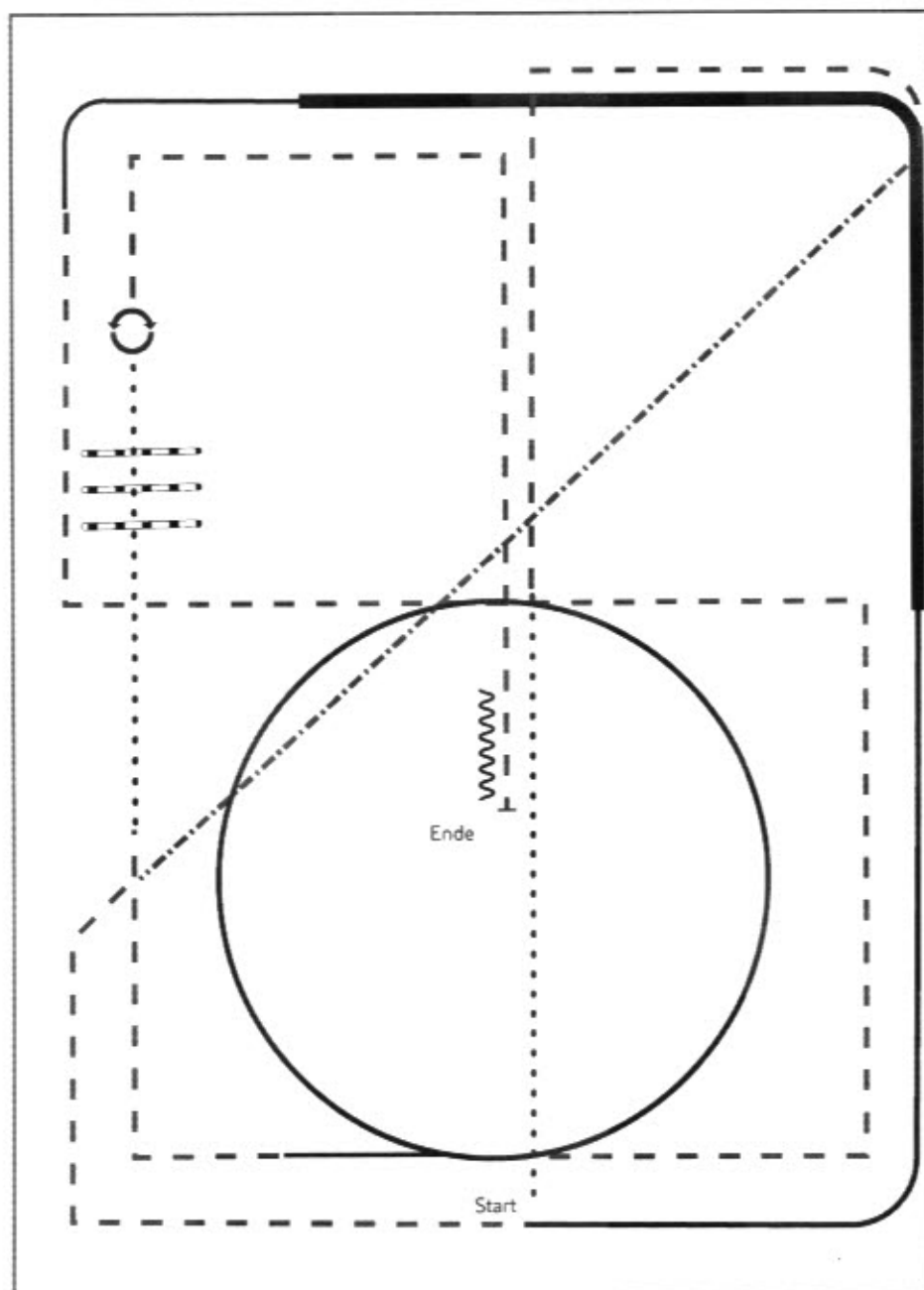

Jungferde

- 1) Walk, Trot
- 2) Extended Trot, Trot
- 3) Lope LL, extended Lope, Lope
- 4) Trot corners
- 5) Lope circle RL
- 6) Trot
- 7) Walk over
- 8) Turns 360° each direction
- 9) Trot, Stop, Back up

Legende:	
Schritt
Trab	- . - .
Galopp	—
Wechselzone	▬▬▬▬
Rückwärts	W

 © 2007 CWU, www.cwu.de

Jungferde Reining Pattern 5 (4j.)

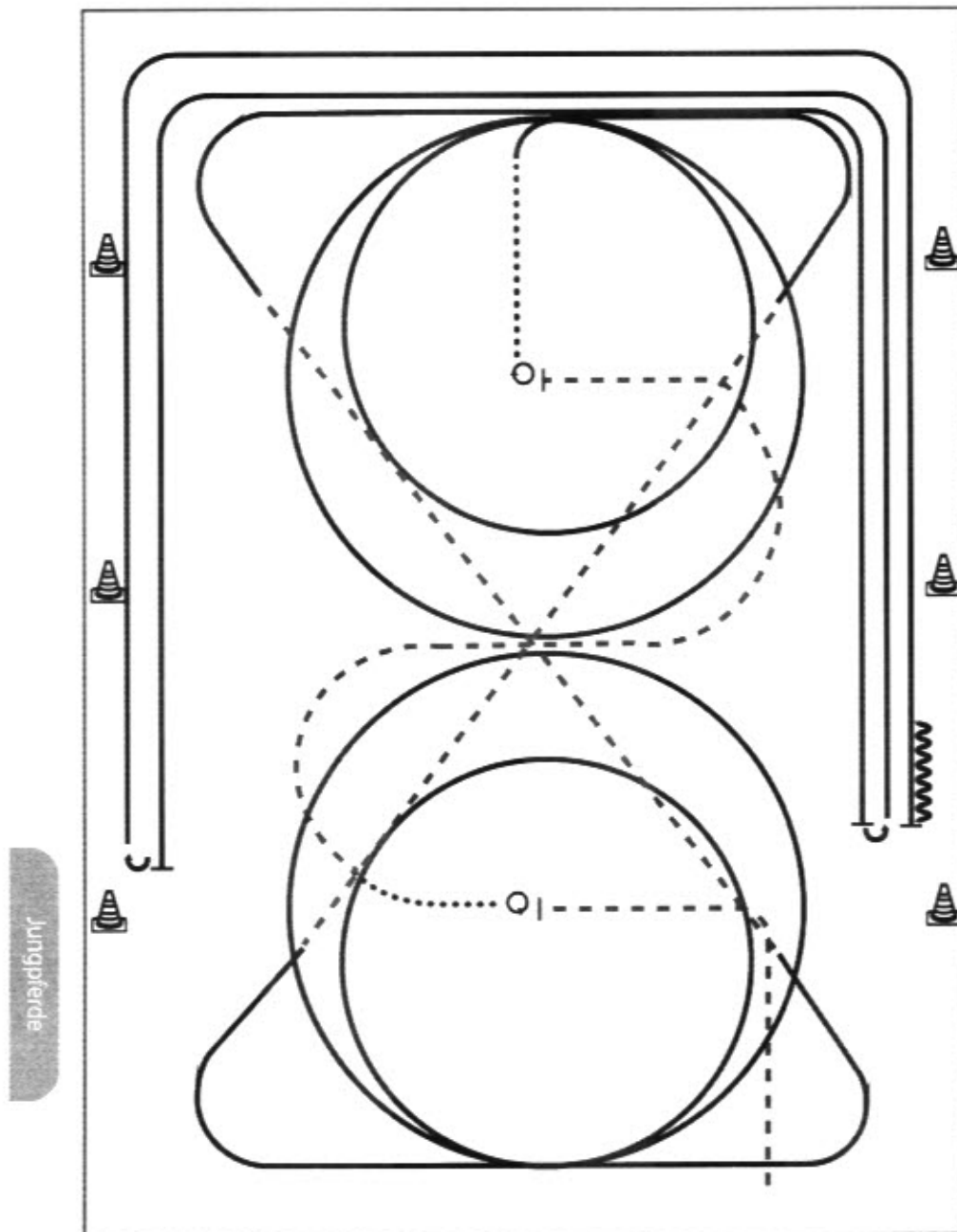

- 1) Trab, Stop, 4 Spins **links**
- 2) Schritt, Trab, Stop, 4 1/4 Spins **rechts**, Schritt
- 3) Galopp (**rechts**) 2 Zirkel, 1. groß, **2. klein**
- 4) Weiter im Galopp durch die Diagonale, Trab
- 5) Galopp (**links**) 2 Zirkel, 1. groß, **2. klein**
- 6) Weiter im Galopp durch die Diagonale, Trab
- 7) Rechtsgalopp, Run Down entlang der langen Seite, Sliding Stop mind. 6 m von der Bande entfernt hinter dem **Mittelmacher**, Roll Back **links**, kein Verharren
- 8) Galopp, Run Down entlang der langen Seite, Sliding Stop mind. 6 m von der Bande entfernt hinter dem **Mittelmacher**, Roll Back **rechts**, kein Verharren
- 9) Galopp, Run Down auf der Mittellinie, Stop hinter dem **Mittelmacher**, Back up mind. 3 m, Verharren

Trab	-----
Galopp	—————
Rückwärts	~~~~~

Der Reiter muss das Kopfstück zur Gebisskontrolle vor dem Richter abnehmen.

Jungferde Reining Pattern 6 (5j.)

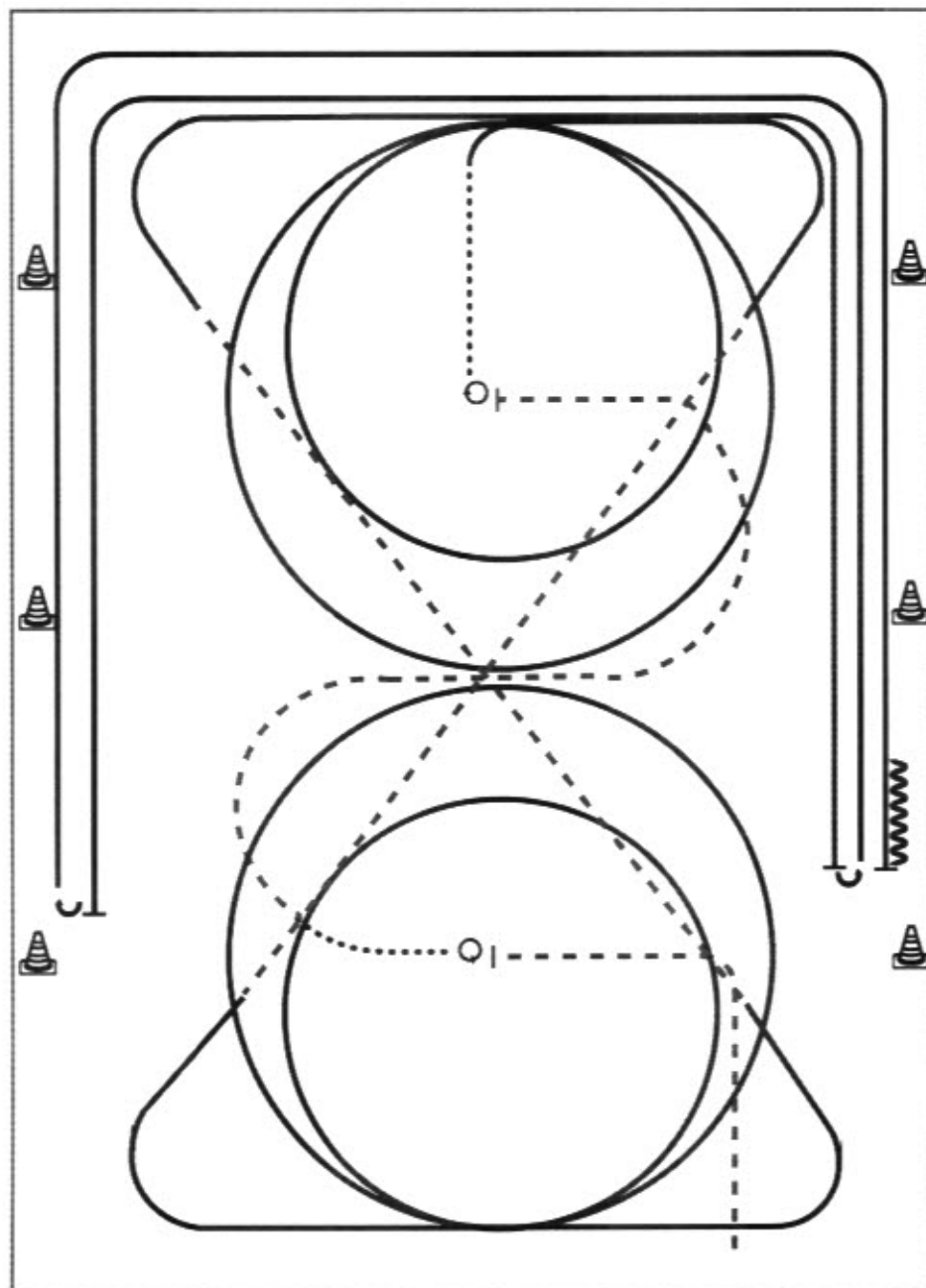

- 1) Trab, Stop, 4 Spins **links**
- 2) Schritt, Trab, Stop, 4 1/4 Spins **rechts**, Schritt
- 3) Galopp (rechts) 2 Zirkel, 1. groß und schnell, **2. klein und langsam**
- 4) Weiter im Galopp durch die Diagonale, Trab
- 5) Galopp (**links**) 2 Zirkel, 1. groß und schnell, **2. klein und langsam**
- 6) Weiter im Galopp durch die Diagonale, Trab
- 7) Rechtsgalopp, Run Down entlang der langen Seite, Sliding Stop mind. 6 m von der Bande entfernt hinter dem **Mittelmarker**, Roll Back **links**, kein Verharren
- 8) Galopp, Run Down entlang der langen Seite, Sliding Stop mind. 6 m von der Bande entfernt hinter dem **Mittelmarker**, Roll Back **rechts**, kein Verharren
- 9) Galopp, Run Down auf der Mittellinie, Stop hinter dem **Mittelmarker**, Back up mind. 3 m, Verharren

Trab	-----
Galopp	—————
Rückwärts	~~~~~

Der Reiter muss das Kopfstück zur Gebisskontrolle vor dem Richter abnehmen.

Youngstars Challenge Pattern 5 (6j.) (Empfohlen für Hallen oder Plätze ab 30x60m)

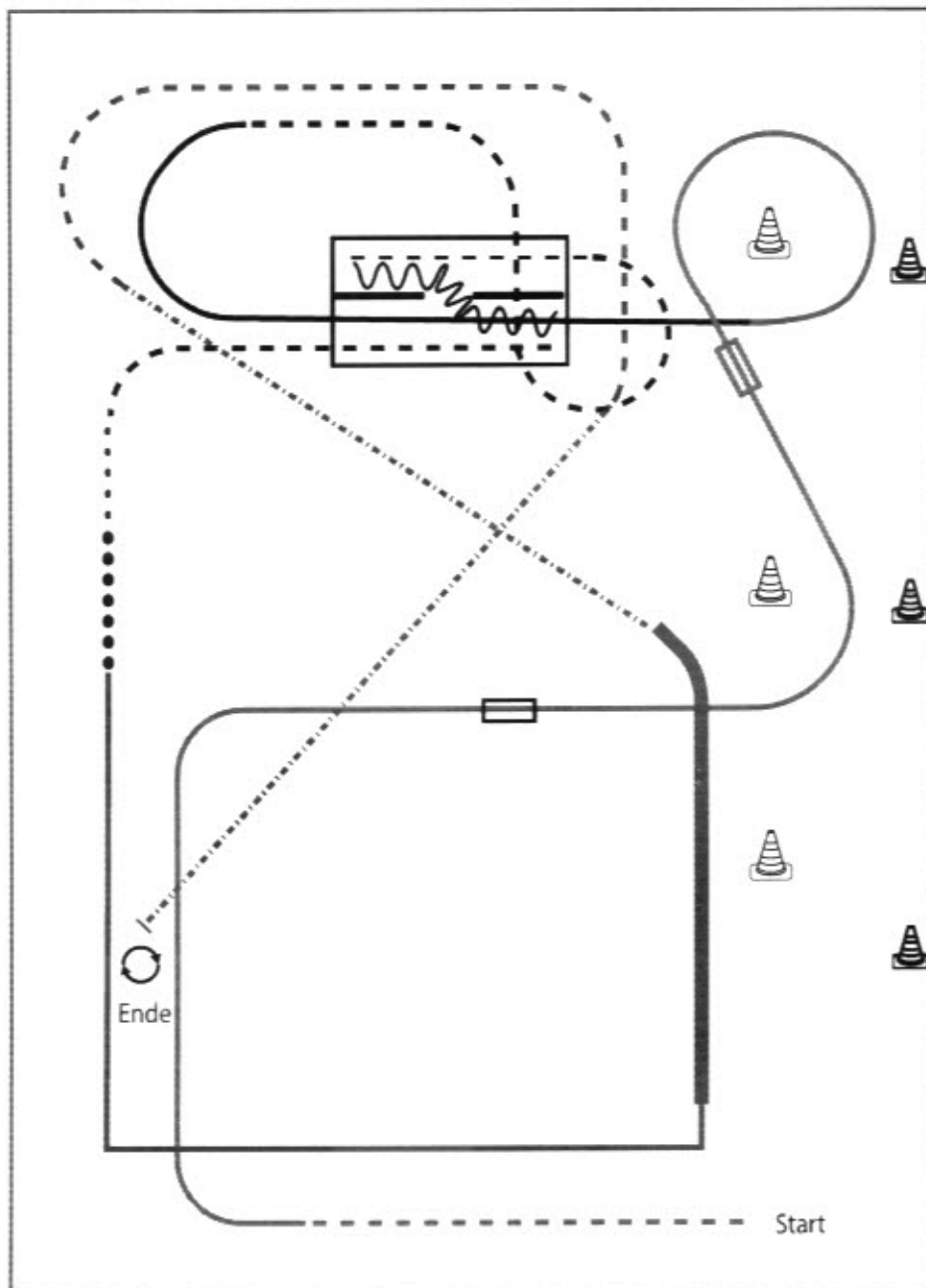

- 1) Jog, Übergang Rechtsgalopp (WR)
- 2) Galoppwechsel mit Seitenwechsel (WR)
- 3) Galoppwechsel auf der Linie (WR)
- 4) Lope over (TH)
- 5) Jog over, Jog in (TH)
- 6) Back up, Jog out (TH)
- 7) Walk, Extended walk (RR)
- 8) Lope Corners, Extended Lope (RR)
- 9) Extended Trot, Trot, Extended Trot, Stop, Turn 360° right or left (RR)

Legende:	
Schritt
Trab	- - - -
Galopp	———
Wechselzone	▭
Rückwärts	~~~~~

Reining Pattern 6

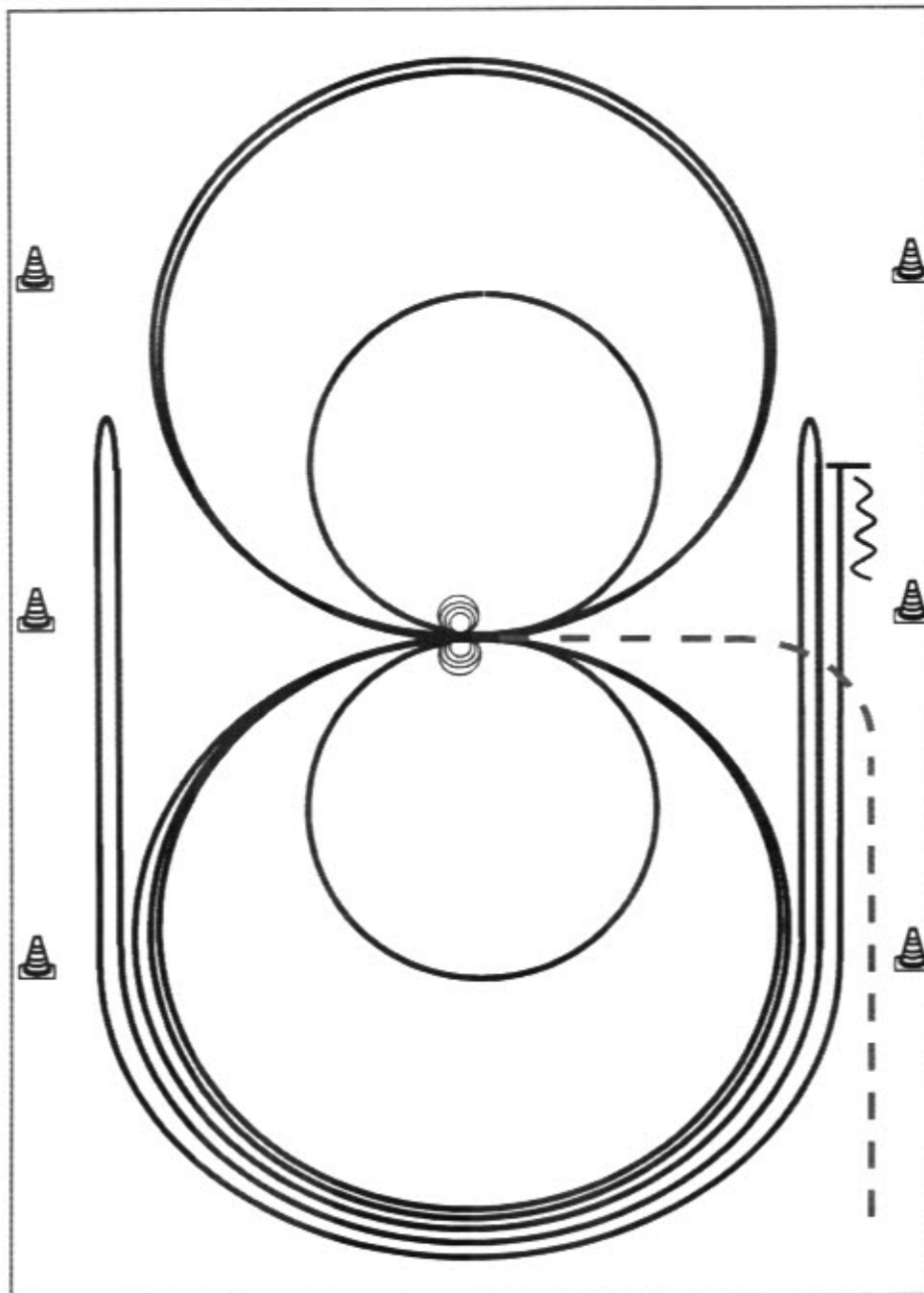

Im Trab zur Mitte der Bahn. Beginn der Aufgabe aus dem Schritt oder aus dem Stand.

- 1) 4 Spins **rechts**, Verharren
 - 2) 4 Spins **links**, Verharren
 - 3) 3 Zirkel Galopp (**links**), 1. + 2. groß und schnell, **3. klein** und langsam, Galoppwechsel bei X
 - 4) 3 Zirkel Galopp (**rechts**), 1. + 2. groß und schnell, **3. klein** und langsam, Galoppwechsel bei X
 - 5) Galopp (**links**) auf dem Zirkel, der nicht geschlossen wird, Run Down entlang der langen Seite, Sliding Stop mind. 6,00 m von der Bande entfernt hinter dem **Mittelmarker**, Rollback **rechts**, kein Verharren
 - 6) Galopp (**rechts**) auf dem Zirkel, der nicht geschlossen wird, Run Down entlang der langen Seite, Sliding Stop mind. 6,00 m von der Bande entfernt hinter dem **Mittelmarker**, Rollback **links**, kein Verharren
 - 7) Galopp (**links**) auf dem Zirkel, der nicht geschlossen wird, Run Down entlang der langen Seite, Sliding Stop mind. 6,00 m von der Bande entfernt hinter dem **Mittelmarker**, Rückwärtsrichten mind. 3,00 m, Verharren
- Der Reiter muss das Kopfstück zur Gebisskontrolle vor dem Richter abnehmen.

Trab	-----
Galopp	—————
Rückwärts	MMM

Reining Pattern 4

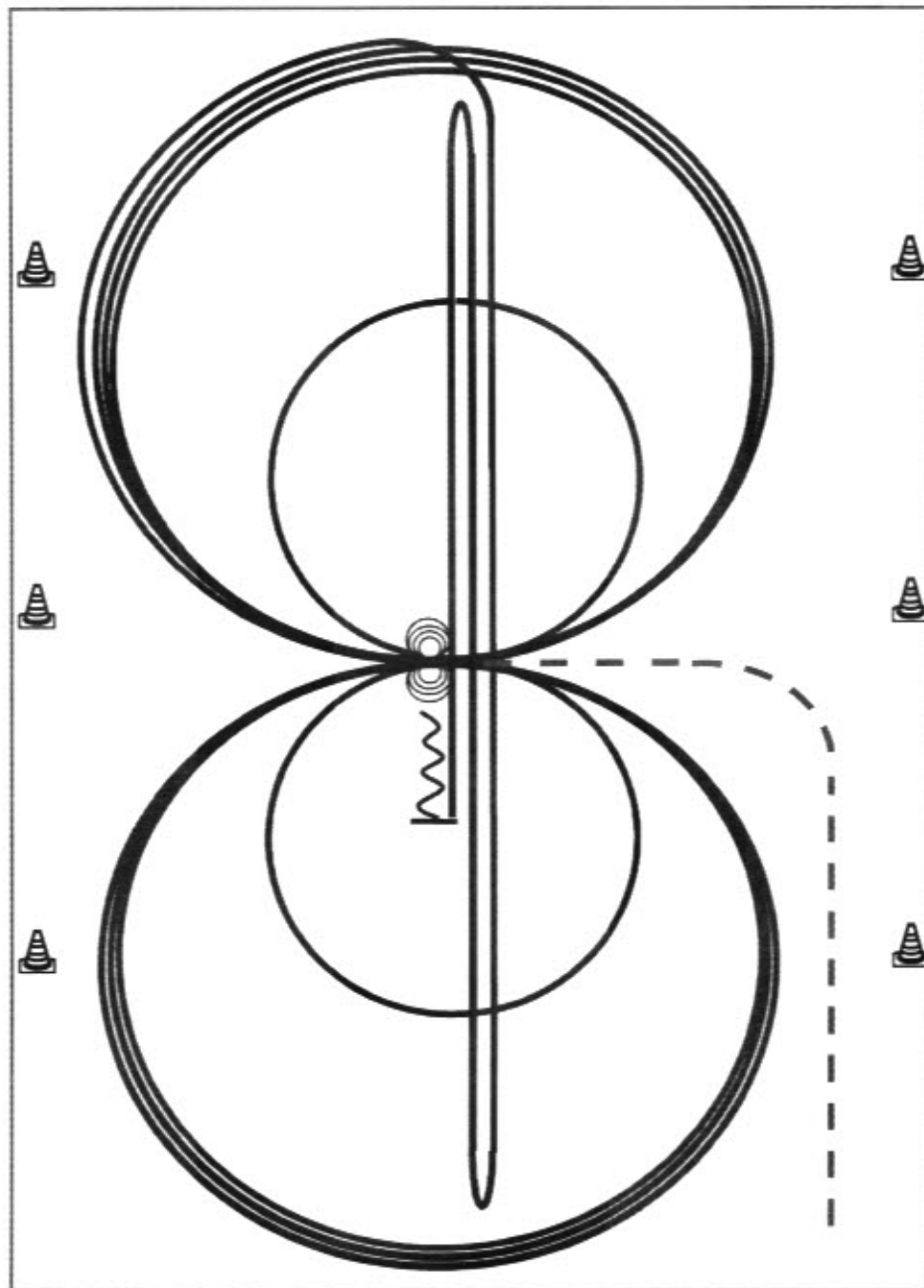

Reining

Im Trab zur Mitte der Bahn.

Beginn der Aufgabe aus dem Schritt oder aus dem Stand.

- 1) 3 Zirkel Galopp (**rechts**), 1. + 2. groß und schnell, **3. klein** und langsam, Stop bei X
 - 2) 4 Spins rechts, Verharren
 - 3) 3 Zirkel Galopp (**links**), 1. + 2. groß und schnell, **3. klein** und langsam, Stop bei X
 - 4) 4 Spins **links**, Verharren
 - 5) 1 Zirkel Galopp (**rechts**) groß und schnell, Galoppwechsel bei X, 1 Zirkel Galopp (**links**) groß und schnell, Galoppwechsel bei X (figure 8)
 - 6) Galopp (**rechts**) auf dem Zirkel, der nicht geschlossen wird, Run Down auf der Mittellinie, Sliding Stop hinter dem **Endmarker**, Rollback **rechts**, kein Verharren
 - 7) Run Down auf der Mittellinie, Sliding Stop hinter dem **Endmarker**, Rollback **links**, kein Verharren
 - 8) Run Down auf der Mittellinie, Sliding Stop hinter dem **Mittelmarker**, Rückwärtsrichten bis zur Mitte der Bahn oder mind. 3,00 m, Verharren
- Der Reiter muss das Kopfstück zur Gebisskontrolle vor dem Richter abnehmen.

Trab	----
Galopp	————
Rückwärts	MMM

Reining Pattern 7

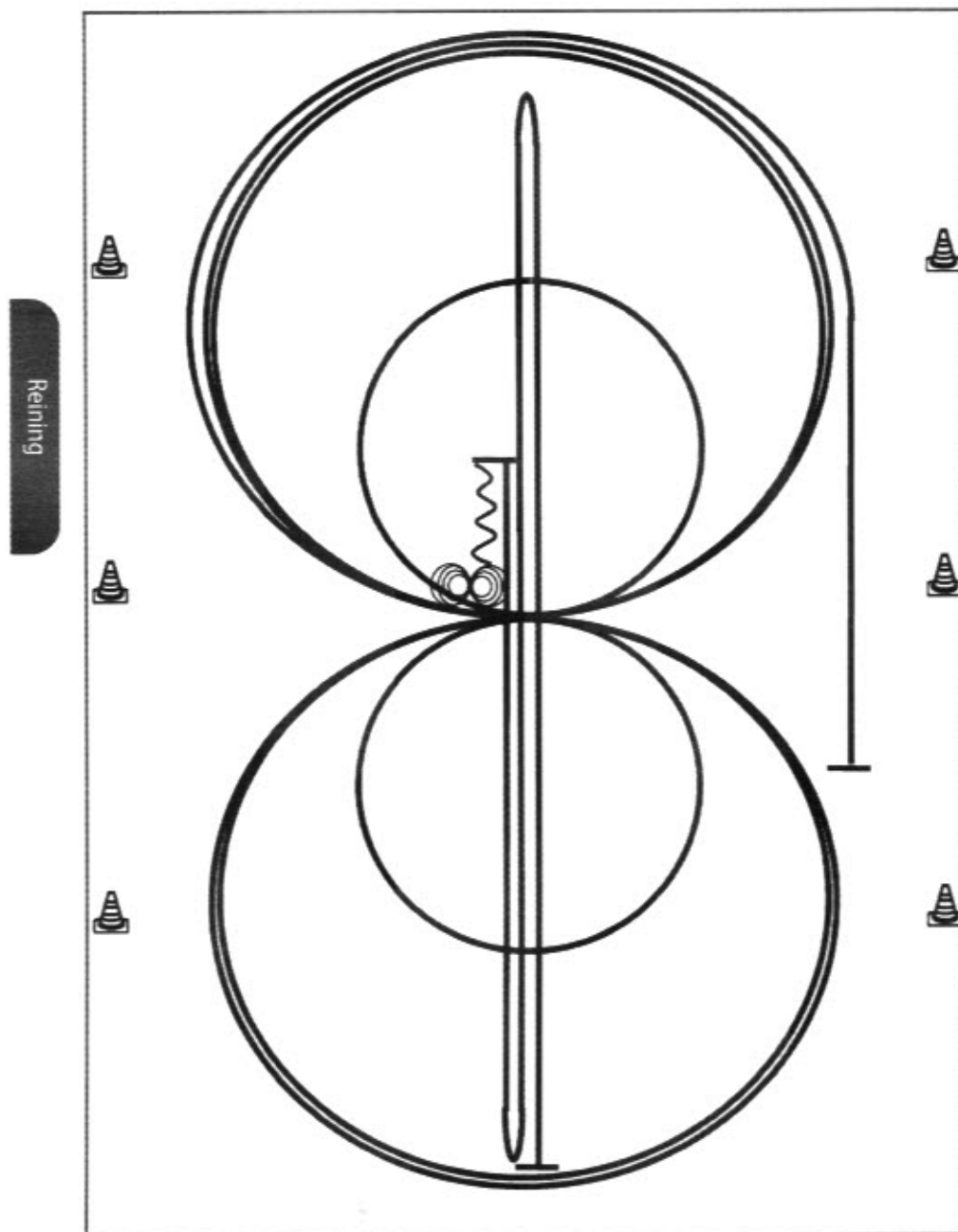

- 1) Run Down auf der Mittellinie, Sliding Stop hinter dem **Endmarker**, Rollback **links**, kein Verharren
 - 2) Run Down auf der Mittellinie, Sliding Stop hinter dem **Endmarker**, Rollback **rechts**, kein Verharren
 - 3) Run Down auf der Mittellinie, Sliding Stop hinter dem **Mittelmarker**, Rückwärtsrichten bis zur Mitte der Bahn oder mind. 3,00 m, Verharren
 - 4) 4 Spins **rechts**, Verharren
 - 5) 4¼ Spins **links**, Verharren
 - 6) 3 Zirkel Galopp (**rechts**), 1. + 2. groß und schnell, **3. klein** und langsam, Galoppwechsel bei X
 - 7) 3 Zirkel Galopp (**links**), 1. + 2. groß und schnell, **3. klein** und langsam, Galoppwechsel bei X
 - 8) Galopp (**rechts**) auf dem Zirkel, der nicht geschlossen wird, Run Down entlang der langen Seite, Sliding Stop mind. 6,00 m von der Bande entfernt hinter dem **Mittelmarker**, Verharren
- Der Reiter muss das Kopfstück zur Gebisskontrolle vor dem Richter abnehmen.

Trab	----
Galopp	—
Rückwärts	W

Reining Pattern 8

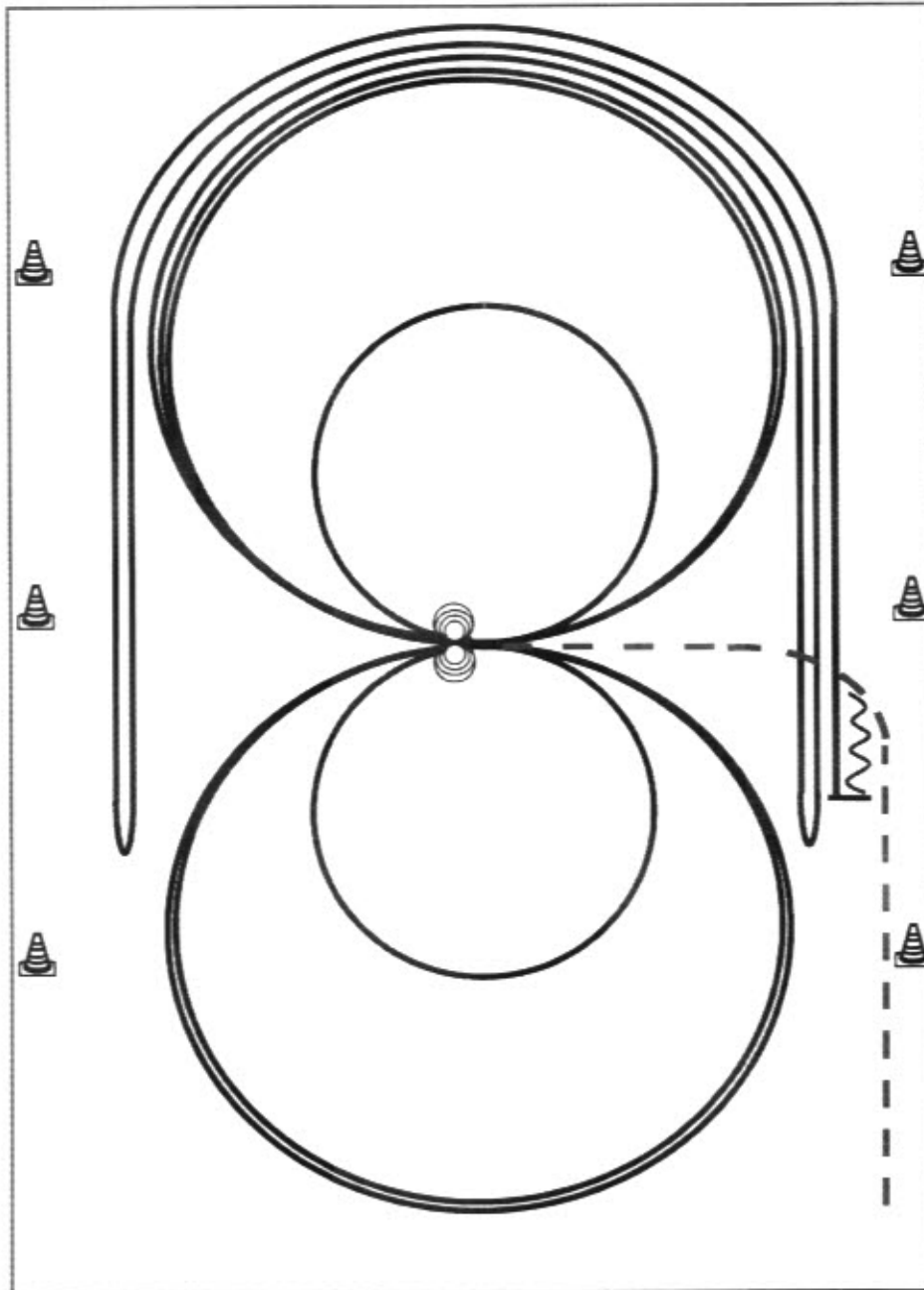

Im Trab zur Mitte der Bahn. Beginn der Aufgabe aus dem Schritt oder aus dem Stand.

- 1) 4 Spins **links**, Verharren
 - 2) 4 Spins **rechts**, Verharren
 - 3) 3 Zirkel Galopp (**rechts**), 1. groß und schnell, **2. klein** und langsam, 3. groß und schnell, Galoppwechsel bei X
 - 4) 3 Zirkel Galopp (**links**), 1. groß und schnell, **2. klein** und langsam, 3. groß und schnell, Galoppwechsel bei X
 - 5) Galopp (**rechts**) auf dem Zirkel, der nicht geschlossen wird, Run Down entlang der langen Seite, Sliding Stop mind. 6,00 m von der Bande entfernt hinter dem **Mittelmarker**, Rollback **links**, kein Verharren
 - 6) Galopp (**links**) auf dem Zirkel, der nicht geschlossen wird, Run Down entlang der langen Seite, Sliding Stop mind. 6,00 m von der Bande entfernt hinter dem **Mittelmarker**, Rollback **rechts**, kein Verharren
 - 7) Galopp (**rechts**) auf dem Zirkel, der nicht geschlossen wird, Run Down entlang der langen Seite, Sliding Stop mind. 6,00 m von der Bande entfernt hinter dem **Mittelmarker**, Rückwärtsrichten mind. 3,00 m, Verharren
- Der Reiter muss das Kopfstück zur Gebisskontrolle vor dem Richter abnehmen.

Trab	-----
Galopp	—————
Rückwärts	MMM

Reining Pattern 12

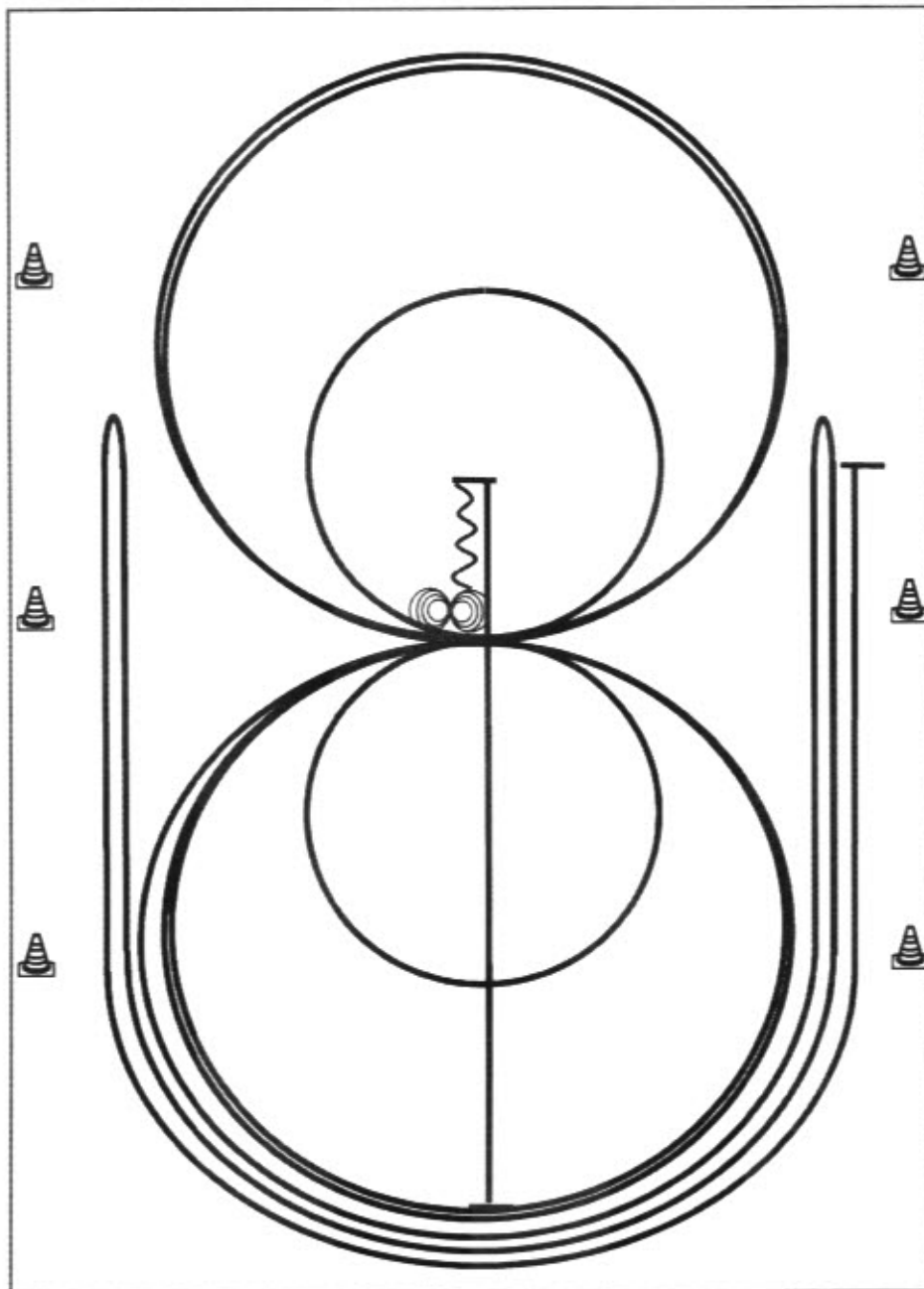

- | | |
|-----------|-------|
| Trab | ---- |
| Galopp | ——— |
| Rückwärts | W W W |
- 1) Run Down auf der Mittellinie, Sliding Stop hinter dem **Mittelmarker**, Rückwärtsrichten bis zur Mitte der Bahn oder mind. 3,00 m, Verharren
 - 2) 4 Spins **rechts**, Verharren
 - 3) 4¼ Spins **links**, Verharren
 - 4) 3 Zirkel Galopp (**links**), 1. + 2. groß und schnell, **3. klein** und langsam, Galoppwechsel bei X
 - 5) 3 Zirkel Galopp (**rechts**), 1. + 2. groß und schnell, **3. klein** und langsam, Galoppwechsel bei X
 - 6) Galopp (**links**) auf dem Zirkel, der nicht geschlossen wird, Run Down entlang der langen Seite, Sliding Stop mind. 6,00 m von der Bande entfernt hinter dem **Mittelmarker**, Rollback **rechts**, kein Verharren
 - 7) Galopp (**rechts**) auf dem Zirkel, der nicht geschlossen wird, Run Down entlang der langen Seite, Sliding Stop mind. 6,00 m von der Bande entfernt hinter dem **Mittelmarker**, Rollback **links**, kein Verharren
 - 8) Galopp (**links**) auf dem Zirkel, der nicht geschlossen wird, Run Down entlang der langen Seite, Sliding Stop mind. 6,00 m von der Bande entfernt hinter dem **Mittelmarker**, Verharren
- Der Reiter muss das Kopfstück zur Gebisskontrolle vor dem Richter abnehmen.

Reining Pattern 13

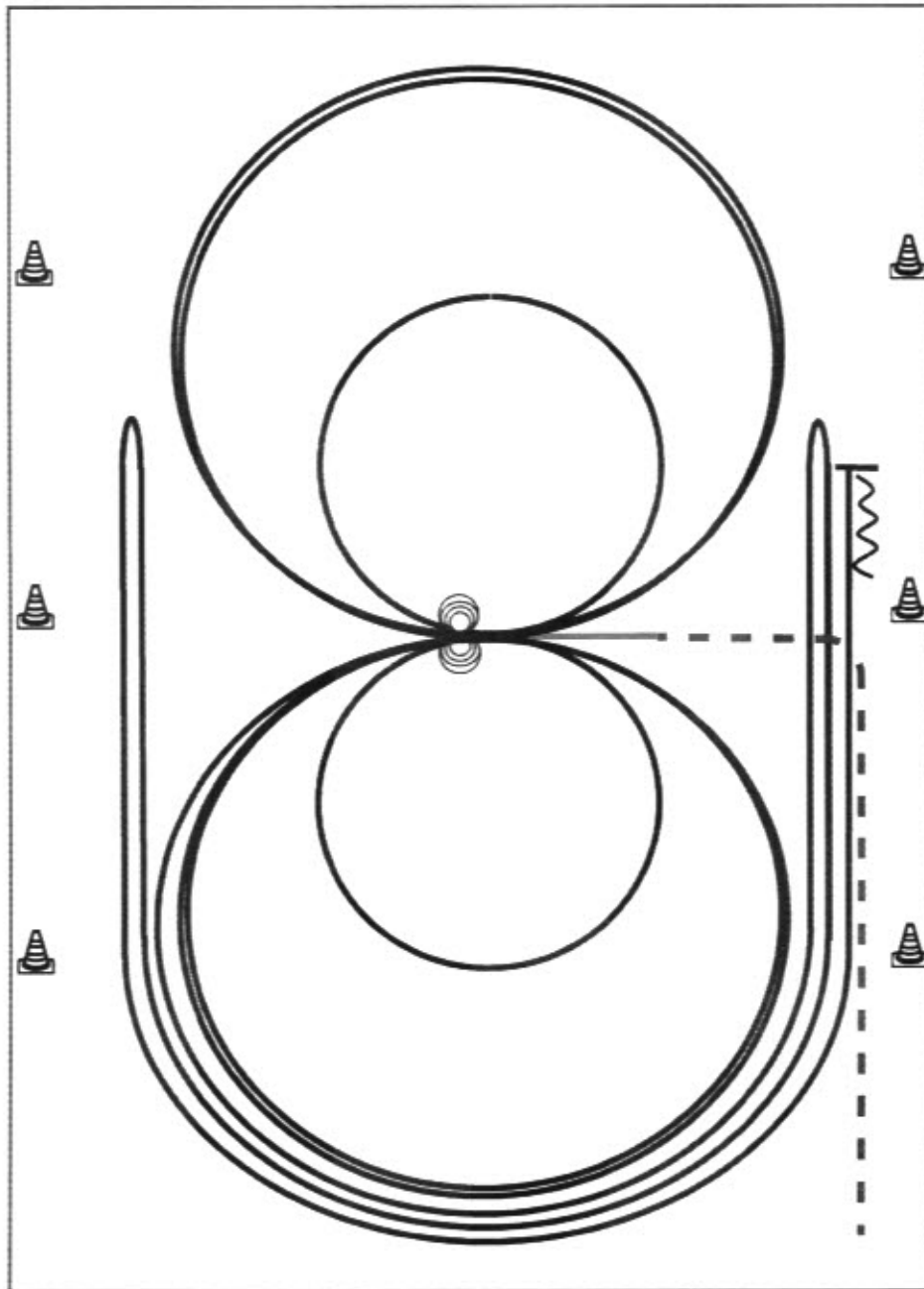

Im Trab zur Mitte der Bahn. Beginn der Aufgabe aus dem Schritt oder aus dem Stand.

- 1) 2 Zirkel Galopp (**links**), 1. groß und schnell, **2. klein** und langsam, Stop bei X
- 2) 4 Spins **links**, Verharren
- 3) 2 Zirkel Galopp (**rechts**), 1. groß und schnell, **2. klein** und langsam, Stop bei X
- 4) 4 Spins **rechts**, Verharren
- 5) 1 Zirkel Galopp (**links**) groß und schnell, Galoppwechsel bei X, 1 Zirkel Galopp (**rechts**) groß und schnell, Galoppwechsel bei X (figure 8)
- 6) Galopp (**links**) auf dem Zirkel, der nicht geschlossen wird, Run Down entlang der langen Seite, Sliding Stop mind. 6,00 m von der Bande entfernt hinter dem **Mittelmarker**, Rollback **rechts**, kein Verharren
- 7) Galopp (**rechts**) auf dem Zirkel, der nicht geschlossen wird, Run Down entlang der langen Seite, Sliding Stop mind. 6,00 m von der Bande entfernt hinter dem **Mittelmarker**, Rollback **links**, kein Verharren
- 8) Galopp (**links**) auf dem Zirkel, der nicht geschlossen wird, Run Down entlang der langen Seite, Sliding Stop mind. 6,00 m von der Bande entfernt hinter dem **Mittelmarker**, Rückwärtsrichten mind. 3,00 m, Verharren

Der Reiter muss das Kopfstück zur Gebisskontrolle vor dem Richter abnehmen.

Trab	----
Galopp	———
Rückwärts	~~~~~

Reining Pattern 14 (nur für LK 4)

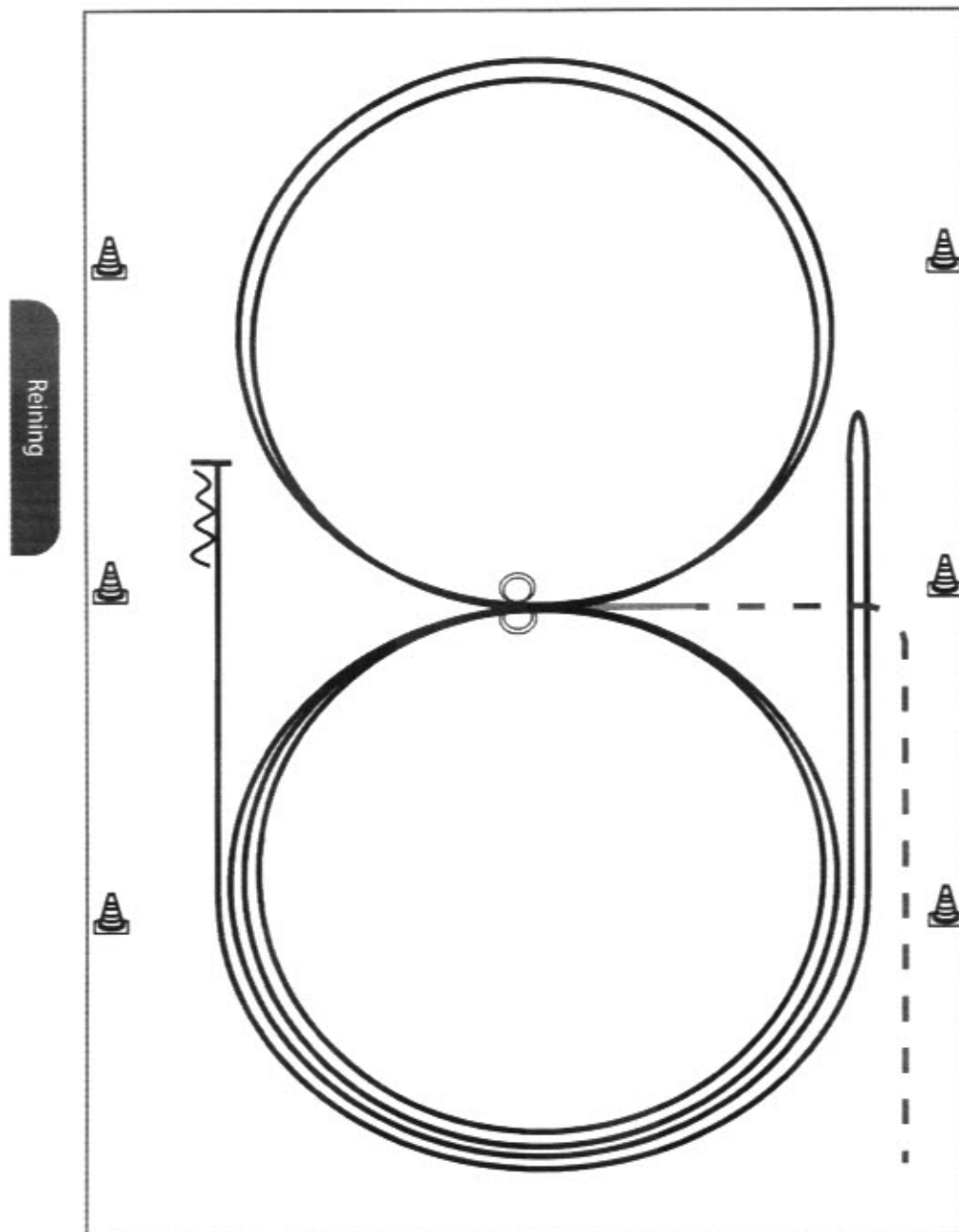

Im Trab zur Mitte der Bahn.

Beginn der Aufgabe aus dem Schritt oder aus dem Stand.

- 1) 2 Zirkel Galopp (**links**), Stop bei X, Verharren
- 2) 2 Spins **links**, Verharren
- 3) 2 Zirkel Galopp (**rechts**), Stop bei X, Verharren
- 4) 2 Spins **rechts**, Verharren
- 5) Galopp (**links**) auf dem Zirkel, der nicht geschlossen wird, Run Down entlang der langen Seite, Stop mind. 6,00 m von der Bande entfernt hinter dem **Mittelmarker**, Rollback **rechts**, kein Verharren
- 6) Galopp (**rechts**) auf dem Zirkel, der nicht geschlossen wird, Run Down entlang der langen Seite, Stop mind. 6,00 m von der Bande entfernt hinter dem **Mittelmarker**, Rückwärtsrichten mind. 3,00 m, Verharren

Trab	-----
Galopp	—————
Rückwärts	~~~~~

Der Reiter muss das Kopfstück zur Gebisskontrolle vor dem Richter abnehmen.

GERMAN OPEN

DEUTSCHE MEISTERSCHAFT
WESTERNREITEN
ERWACHSENE
JUGEND
MANNSCHAFT



€ 150.000

EWU SPORT AWARD SHOWMANSHIP
HIGH PRIZE DISZIPLIN WESTERN HORSEMANSHIP
GOCON VORTRÄGE

04.-15.09.2024

KREUTH

ERSTE WESTERNREITER UNION
DEUTSCHLAND e.V.

ERSTE
WESTERNREITER
UNION

EWU
Erste Westernreiter Union
Deutschland e.V.

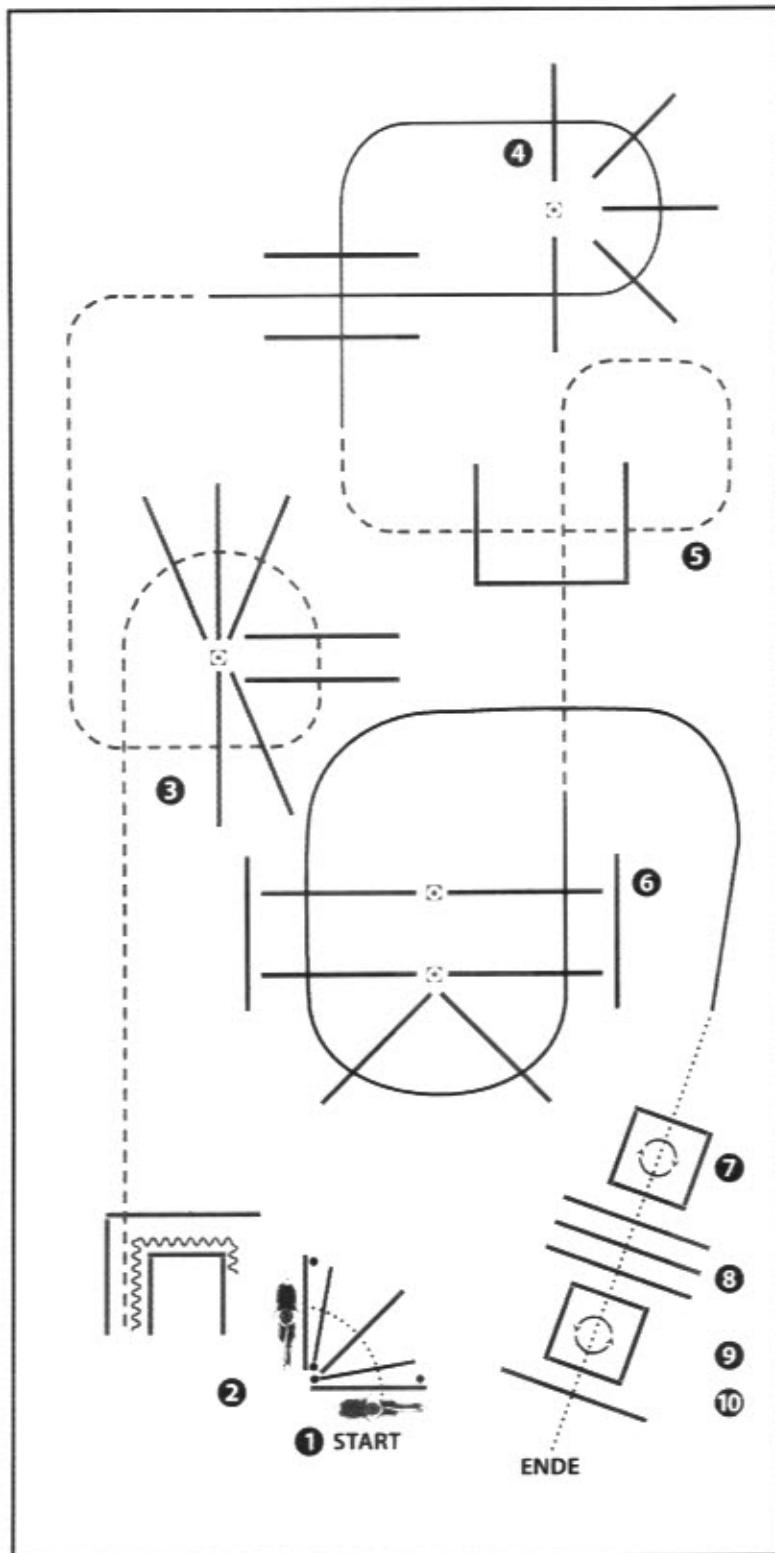

(Erhöhungen optional)

- 1) GATE LEFT HAND OPEN, WALK OVER, CLOSE GATE
- 2) BACK UP, JOG OUT
- 3) JOG OVER
- 4) LOPE OVER (LL)
- 5) JOG OVER
- 6) LOPE OVER (RL)
- 7) WALK INTO BOX, TURN 360° LEFT
- 8) WALK OVER
- 9) WALK INTO BOX, TURN 360° RIGHT
- 10) WALK OUT, WALK OVER

WALK (SCHRITT)
EXTENDED WALK
JOG/TROT (TRAB)	-----
EXTENDED TROT	-----
LOPE (GALOPP)	=====
EXTENDED LOPE	=====
BACK UP (RÜCKWÄRTS)	~~~~~
LEAD CHANGE (GALOPPWECHSEL)	=====
TURN (DREHUNG)	⊙

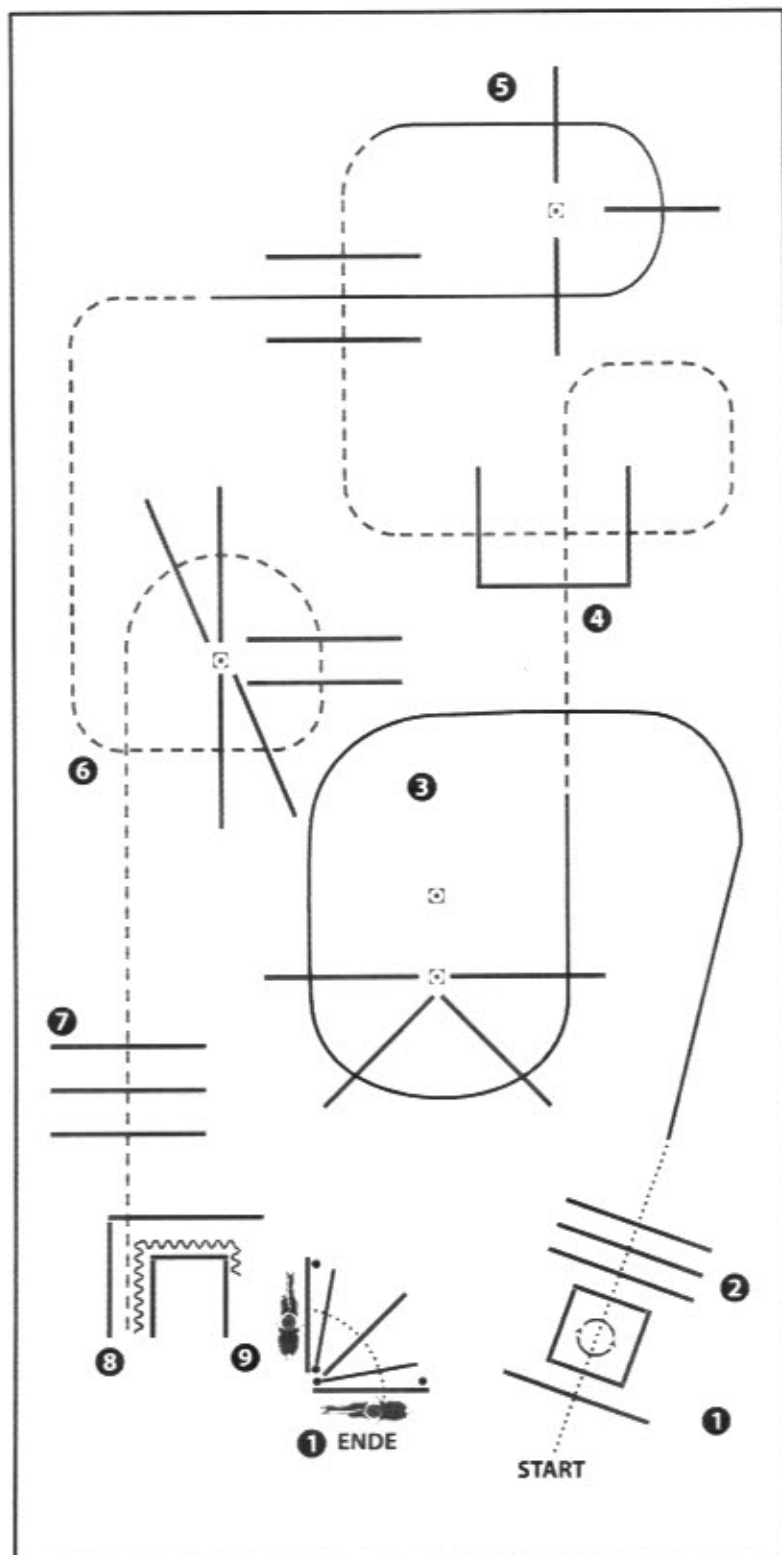

(Erhöhungen optional)

- 1) WALK OVER, INTO BOX,
TURN 360° EITHER WAY (LEFT OR RIGHT)
- 2) WALK OUT, WALK OVER
- 3) LOPE OVER (LL)
- 4) JOG OVER
- 5) LOPE OVER (RL)
- 6) JOG OVER
- 7) JOG OVER
- 8) JOG IN, BACK UP
- 9) GATE RIGHT HAND OPEN, WALK OVER, CLOSE GATE

WALK (SCHRIIT)
EXTENDED WALK	-----
JOG/TROT (TRAB)	-----
EXTENDED TROT	-----
LOPE (GALOPP)	-----
EXTENDED LOPE	-----
BACK UP (RÜCKWÄRTS)	~~~~~
LEAD CHANGE (GALOPPWECHSEL)	=====
TURN (DREHUNG)	⦿
ERÖFFNEN (RECHTSHAND)	=====
SCHLIESSEN (LINKSHAND)	=====

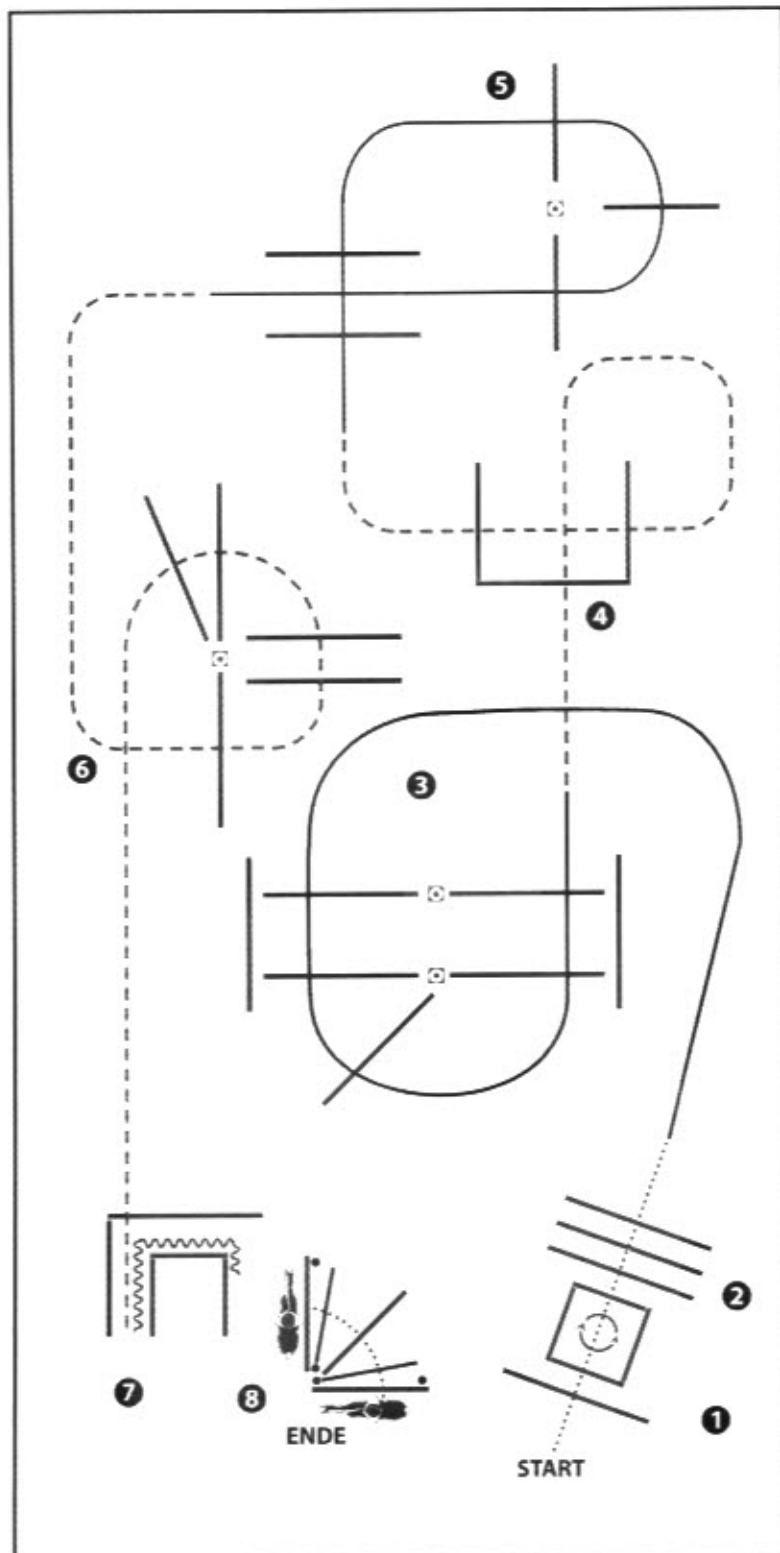

(Erhöhungen optional)

- 1) WALK OVER, INTO BOX,
TURN 360° EITHER WAY (LEFT OR RIGHT)
- 2) WALK OUT, WALK OVER
- 3) LOPE OVER (LL)
- 4) JOG OVER
- 5) LOPE OVER (RL)
- 6) JOG OVER
- 7) JOG IN, BACK UP
- 8) GATE RIGHT HAND OPEN, WALK OVER, CLOSE GATE

WALK (SCHRITT)
EXTENDED WALK	-----
JOG/TROT (TRAB)	-----
EXTENDED TROT	-----
LOPE (GALOPP)	-----
EXTENDED LOPE	-----
BACK UP (RÜCKWÄRTS)	~~~~~
LEAD CHANGE (GALOPPWECHSEL)	=====
TURN (DREHUNG)	⊙

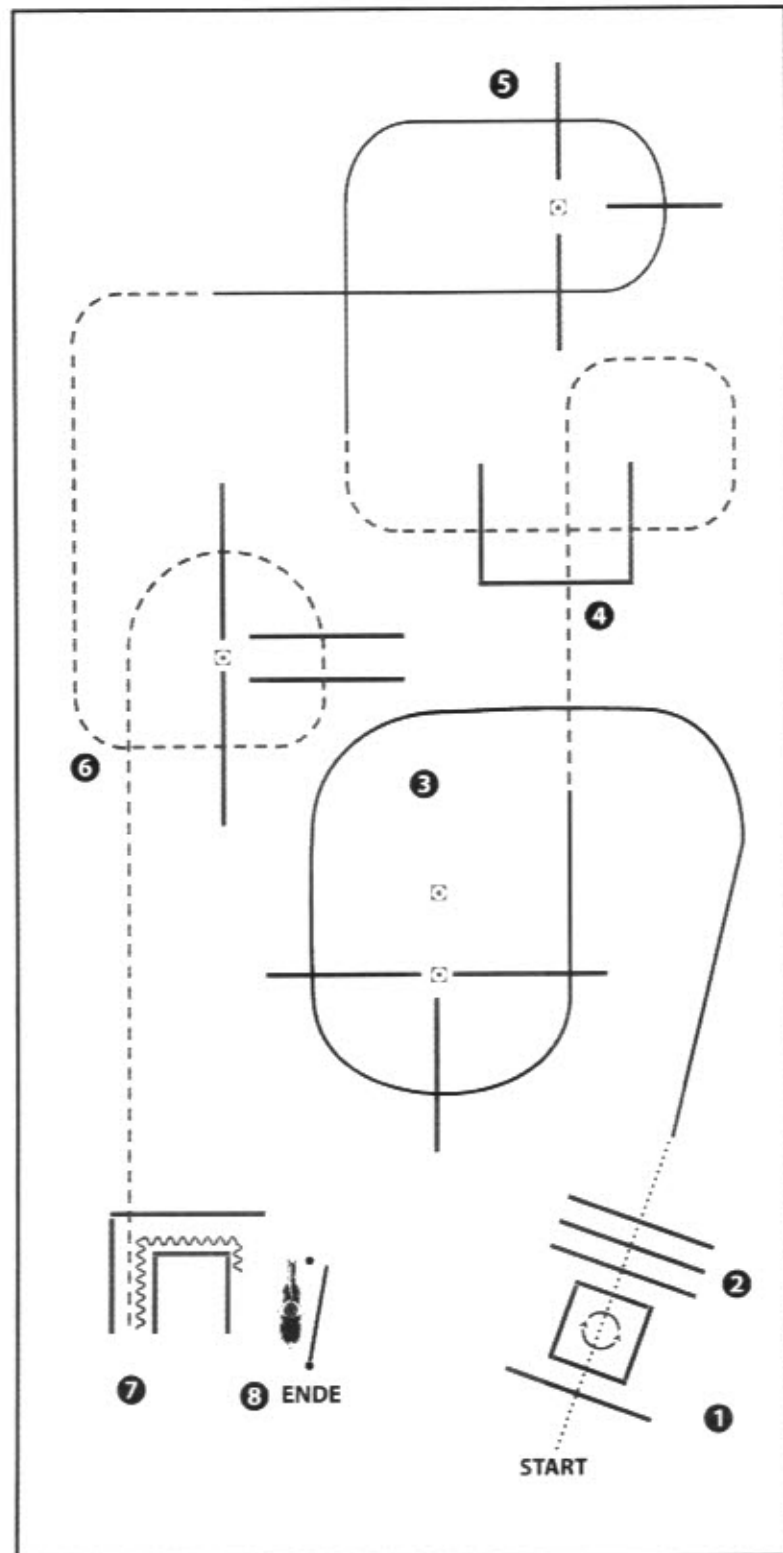

(Erhöhungen optional)

- 1) WALK OVER, INTO BOX,
TURN 360° EITHER WAY (LEFT OR RIGHT)
- 2) WALK OUT, WALK OVER
- 3) LOPE OVER (LL)
- 4) JOG OVER
- 5) LOPE OVER (RL)
- 6) JOG OVER
- 7) JOG IN, BACK UP
- 8) GATE RIGHT HAND

WALK (SCHRITT)
EXTENDED WALK	-----
JOG/TROT (TRAB)	-----
EXTENDED TROT	-----
LOPE (GALOPP)	-----
EXTENDED LOPE	-----
BACK UP (RÜCKWÄRTS)	WUUUUUUU
LEAD CHANGE (GALOPPWECHSEL)	=====
TURN (DREHUNG)	

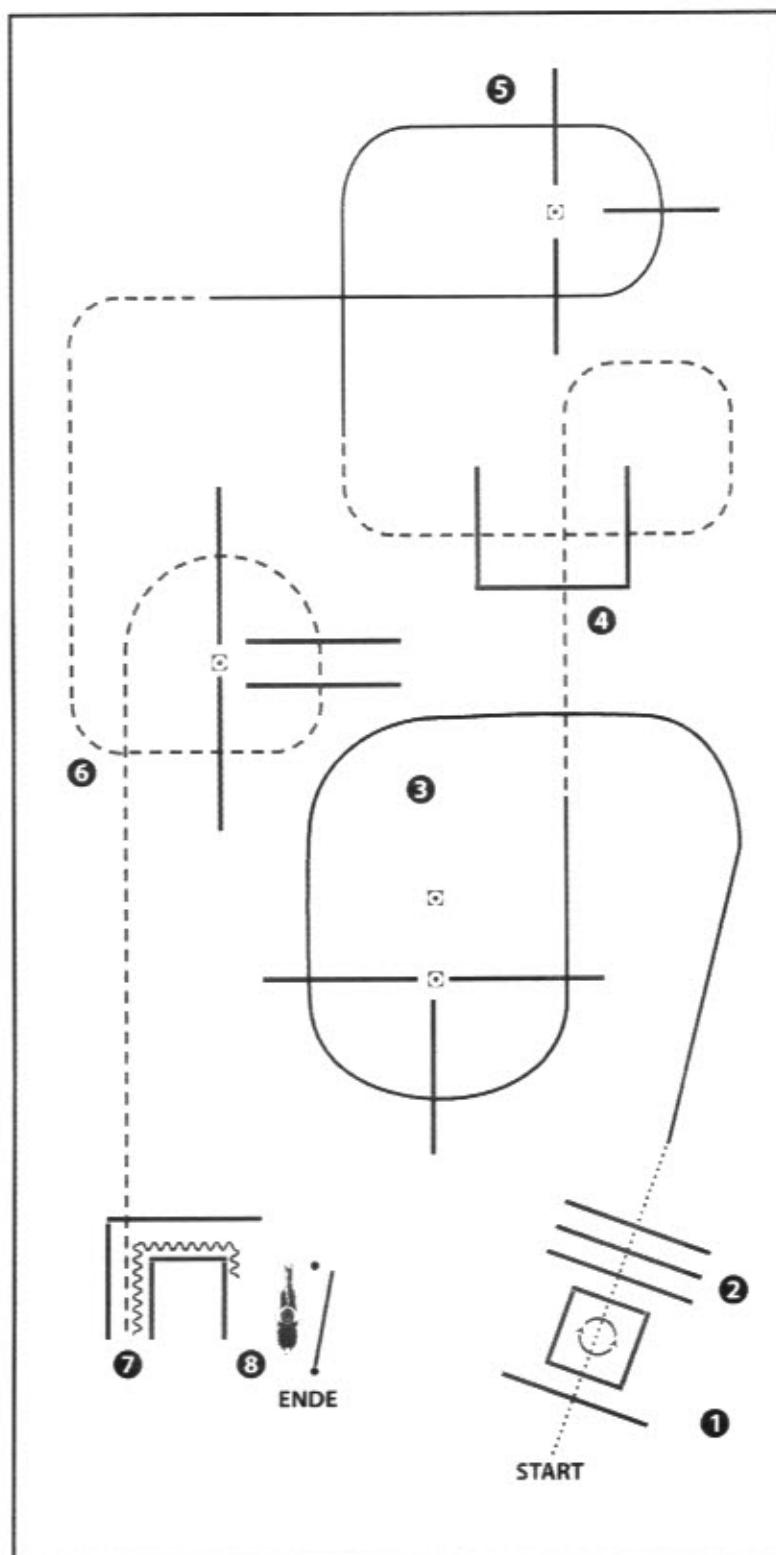

(Erhöhungen optional)

- 1) WALK OVER, INTO BOX,
TURN 360° EITHER WAY (LEFT OR RIGHT)
- 2) WALK OUT, WALK OVER
- 3) LOPE OVER (LL)
- 4) JOG OVER
- 5) LOPE OVER (RL)
- 6) JOG OVER
- 7) JOG IN, BACK UP
- 8) GATE RIGHT HAND

WALK (SCHRITT)
EXTENDED WALK
JOG/TROT (TRAB)	-----
EXTENDED TROT	-----
LOPE (GALOPP)	=====
EXTENDED LOPE	=====
BACK UP (RÜCKWÄRTS)	~~~~~
LEAD CHANGE (GALOPPWECHSEL)	=====
TURN (DREHUNG)	⊙
	<small> LÖSUNG WECHSELWEITER LÖSUNG WECHSELWEITER LÖSUNG WECHSELWEITER </small>

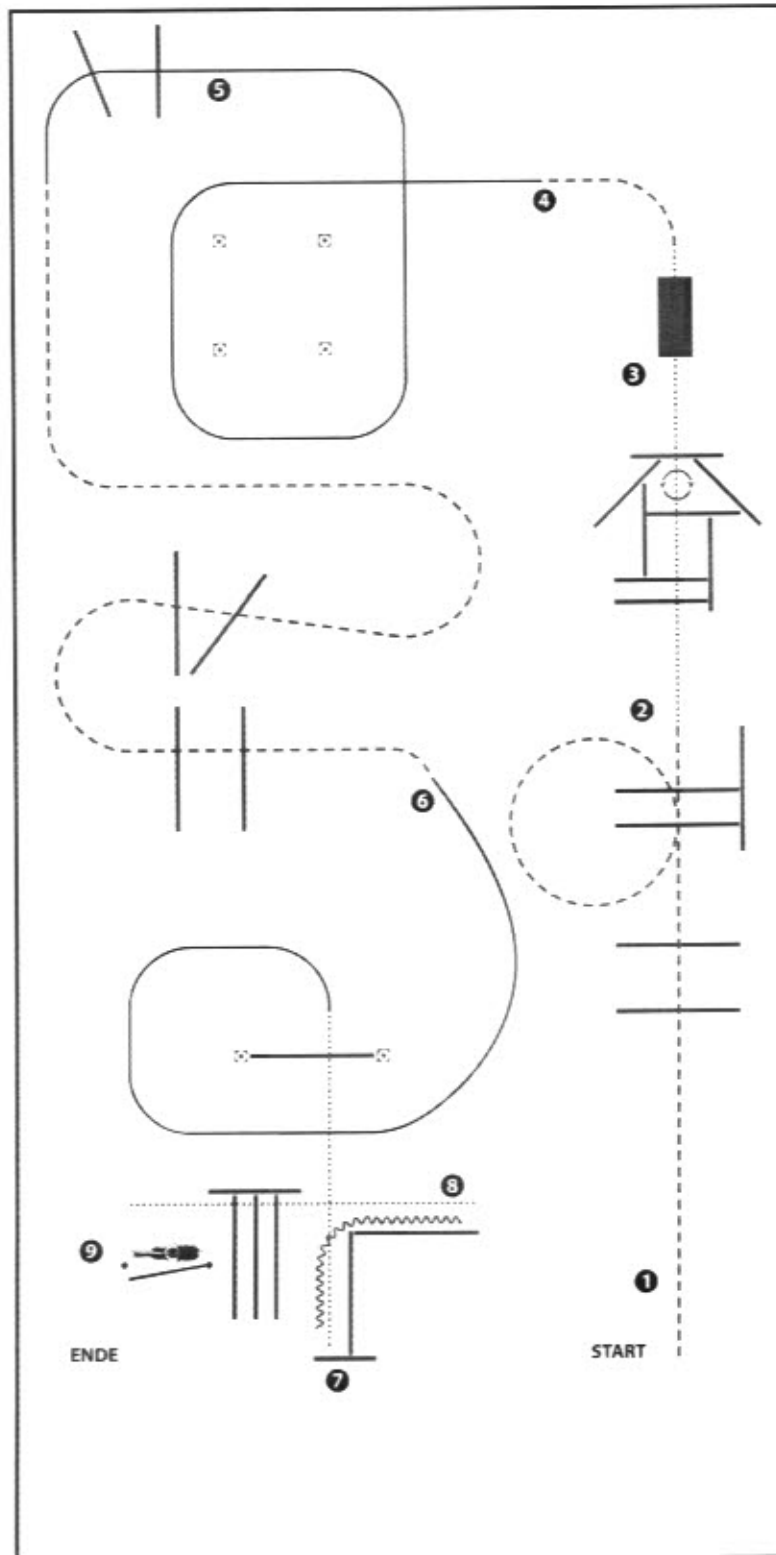

- 1) JOG OVER
- 2) WALK OVER, WALK INTO TRIANGLE,
360° TURN EITHER WAY (LEFT OR RIGHT), WALK OUT
- 3) WALK OVER BRIDGE
- 4) JOG, LOPE OVER (LL)
- 5) JOG OVER
- 6) LOPE (RL), WALK OVER INTO CHUTE, STOP
- 7) BACK UP
- 8) WALK OVER
- 9) GATE LH

WALK (SCHRITT)
EXTENDED WALK	-----
JOG/TROT (TRABI)	- - - - -
EXTENDED TROT	-----
LOPE (GALOPP)	=====
EXTENDED LOPE	=====
BACK UP (RÜCKWÄRTS)	~~~~~
LEAD CHANGE (GALOPPWECHSEL)	=====
TURN (DREHUNG)	⊙
CRATE	▬
WALKWAY	▬
BRIDGE	▬
TRAP	▬

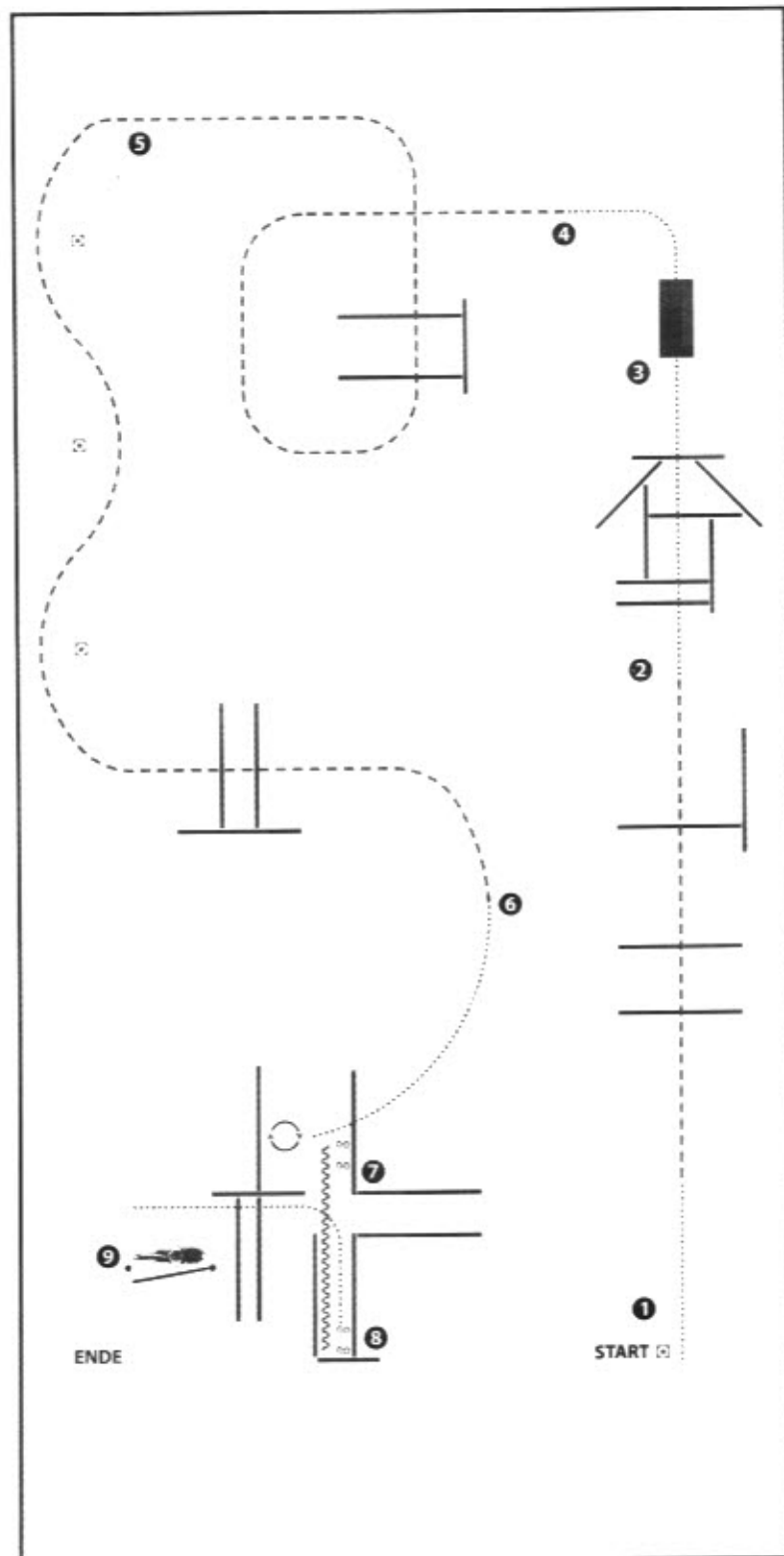

(Tor ist optional)

- 1) WALK, JOG OVER (Schritt, Trabstangen)
- 2) WALK OVER (Schrittstangen)
- 3) WALK OVER BRIDGE (Im Schritt über die Brücke)
- 4) JOG OVER (Trabstangen)
- 5) JOG SERPENTINE, JOG OVER (Slalom, Trabstangen)
- 6) WALK INTO BOX, 1 ¼ TURN RIGHT
(Im Schritt in die Box, 1 ¼ Wendung rechts)
- 7) BACK UP (Rückwärts)
- 8) WALK OVER (Schrittstangen)
- 9) GATE LH (Tor linke Hand)

WALK (SCHRI TT)
EXTENDED WALK
JOG/TROT (TRAB)	-----
EXTENDED TROT	-----
LOPE (GALOPP)	=====
EXTENDED LOPE	=====
BACK UP (RÜCKWÄRTS)	~~~~~
LEAD CHANGE (GALOPPWECHSEL)	=====
TURN (DREHUNG)	⊙
FRACT	=====
WALK/TROTTER	=====
JOG	=====
WALK/TROTTER	=====

Walk Trot Horsemanship

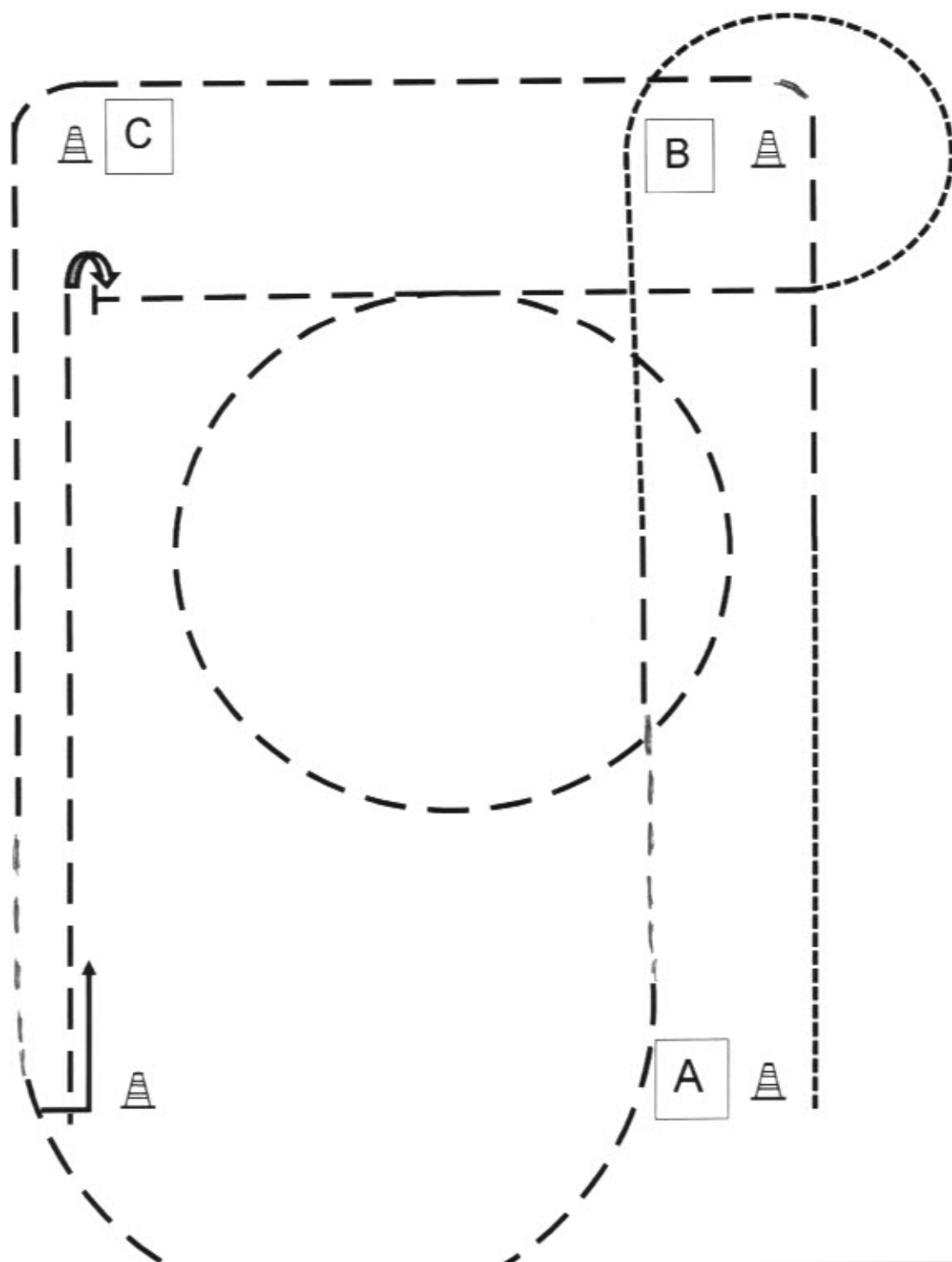

1. Schritt – zwischen A und B Jog
2. Weiter um C und halber Zirkel Jog
3. Schritt – Volte rechts im Schritt um B –
4. Jogvolte links – Stop
5. HHW rechts 270°
6. Jog bis Höhe A – Stop
7. Eine Pferdelänge backup

Ranch Trail LK1-3

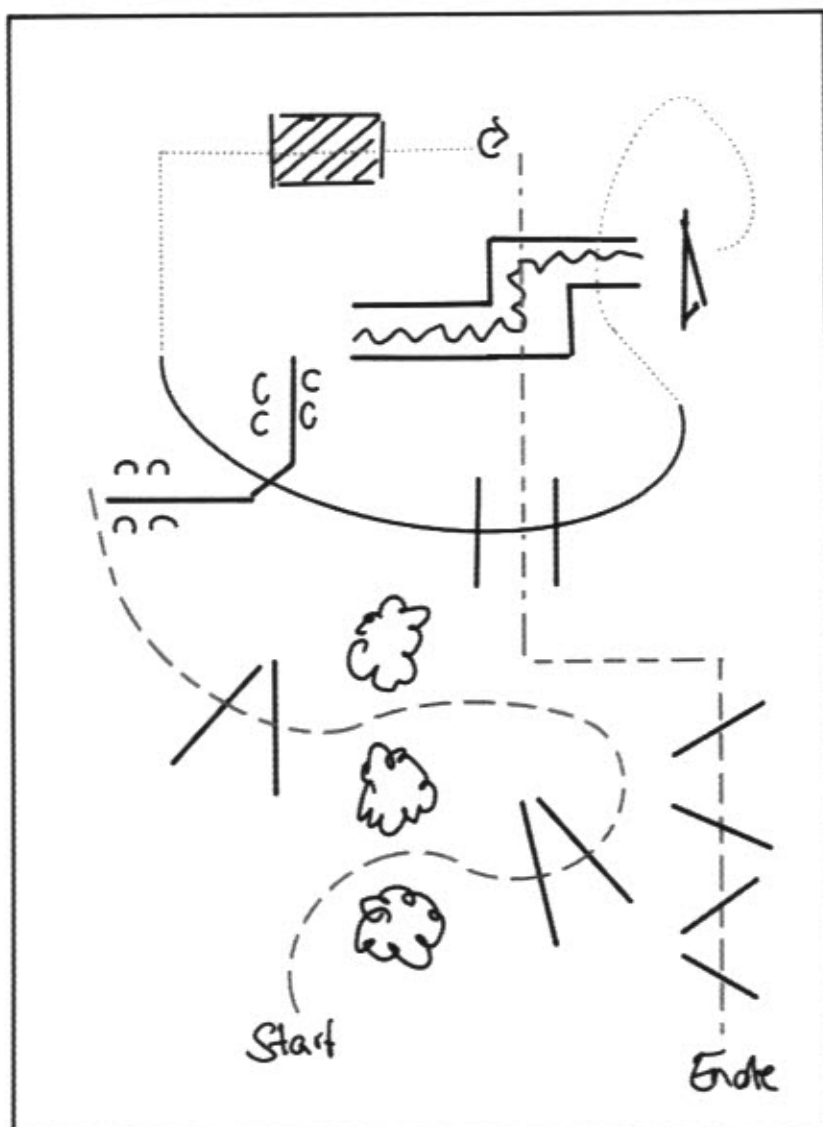

1. TROT OVER SERPENTINE
2. STOP, SIDEPASS RIGHT
3. BACK UP
4. GATE
5. WALK OVER
6. LOPE OVER
7. BRIDGE
8. 1 ¼ TURN LEFT
9. EXTENDED TROT OVER, TROT OVER

Ranch Trail LK 4-5

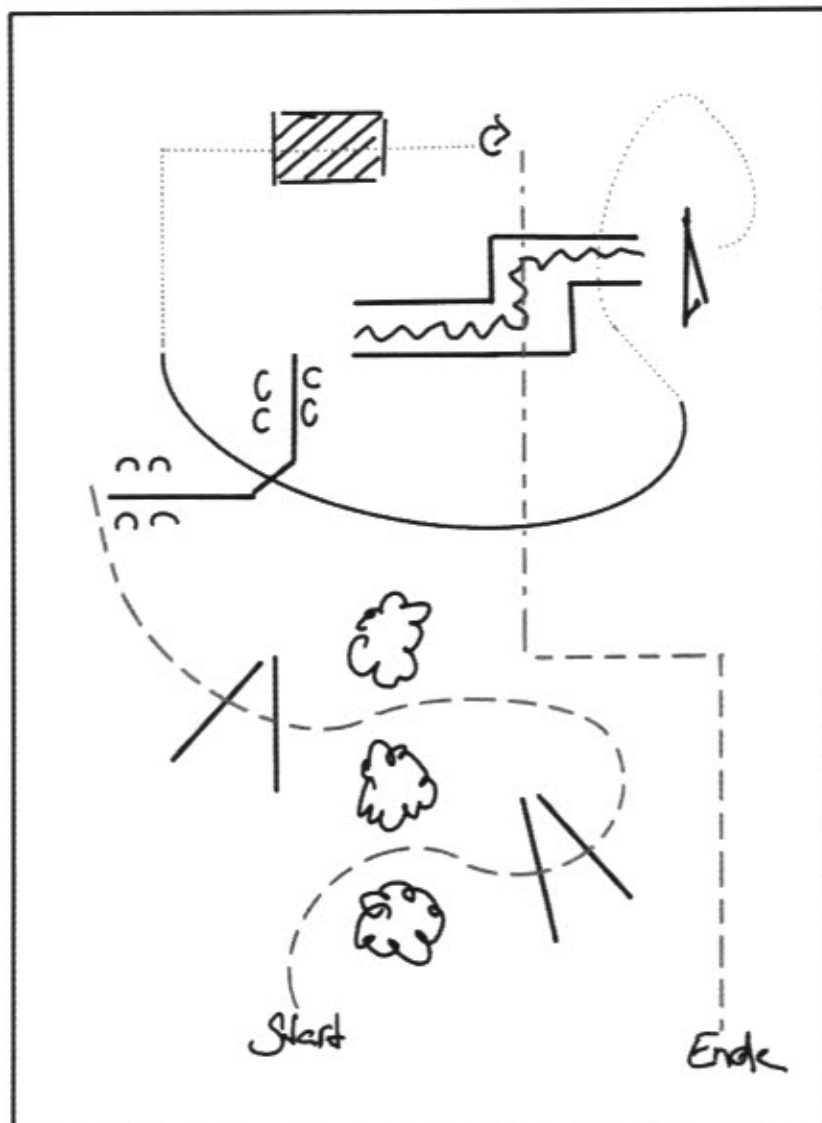

1. TROT OVER SERPENTINE
2. SIDEPASS RIGHT
3. BACK UP
4. GATE
5. WALK OVER
6. LOPE OVER
7. BRIDGE
8. $\frac{1}{4}$ TURN LEFT
9. EXTENDED TROT OVER, TROT OUT



✂ BESTICKUNG

✂ TEAMBEKLEIDUNG

WWW.CIBLU.EU

CIBLU Stich ✂ info@ciblu-stich.eu