

*Erste Westernreiter Union
Saarland e.V.*

Patternbook

**EWU C Turnier
RuFV Bliesen**

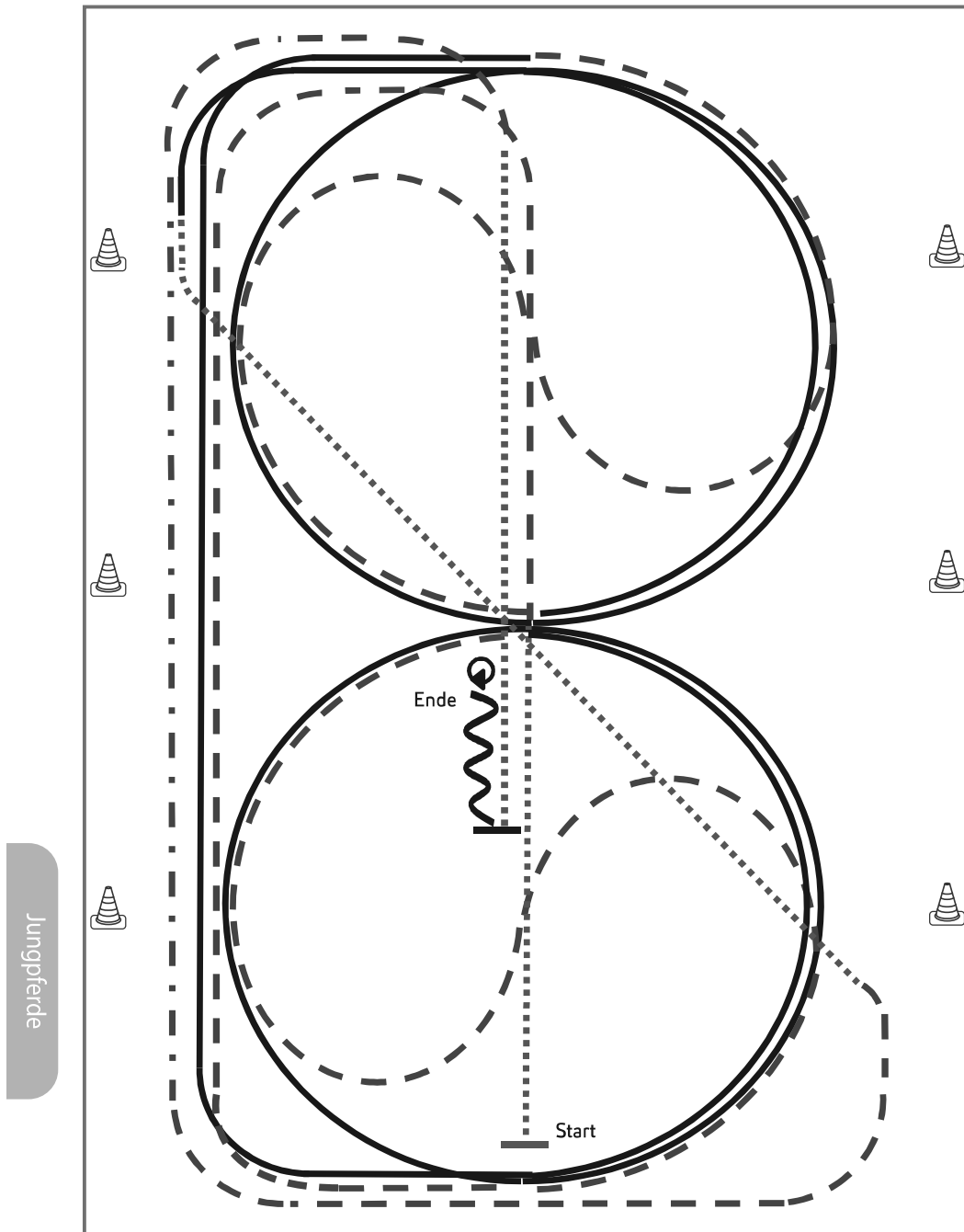

1./2. Juli 2023

Greenhorse Basics



- 1) Schritt durch die Länge der Bahn, bei X Antraben, ganze Bahn, Mitte der kurzen Seite auf dem Zirkel geritten, durch den Zirkel wechseln
- 2) Bei X Rechtsgalopp $1\frac{1}{2}$ Zirkel, Mitte der kurzen Seite ganze Bahn
- 3) Mitte der kurzen Seite Trab auf dem Zirkel geritten, durch den Zirkel wechseln
- 4) Bei X Linksgalopp $1\frac{1}{2}$ Zirkel, Mitte der kurzen Seite ganze Bahn, nach Durchreiten der Ecke Schritt, durch die ganze Bahn wechseln
- 5) Vor Erreichen des Hufschlags Trab, an der langen Seite Tritte verlängern (Leichttraben erlaubt), Trab, Mitte der kurzen Seite auf die Mittellinie abwenden, Schritt
- 6) Nach X Anhalten, Rückwärtsrichten bis X, HHW 360° **rechts**

Legende:	
Schritt
Trab	- - - - -
Galopp	— — — — —
Wechselzone	=====
Rückwärts	~~~~~

Verharren, um das Ende der Prüfung anzuzeigen.

Greenhorse Reining

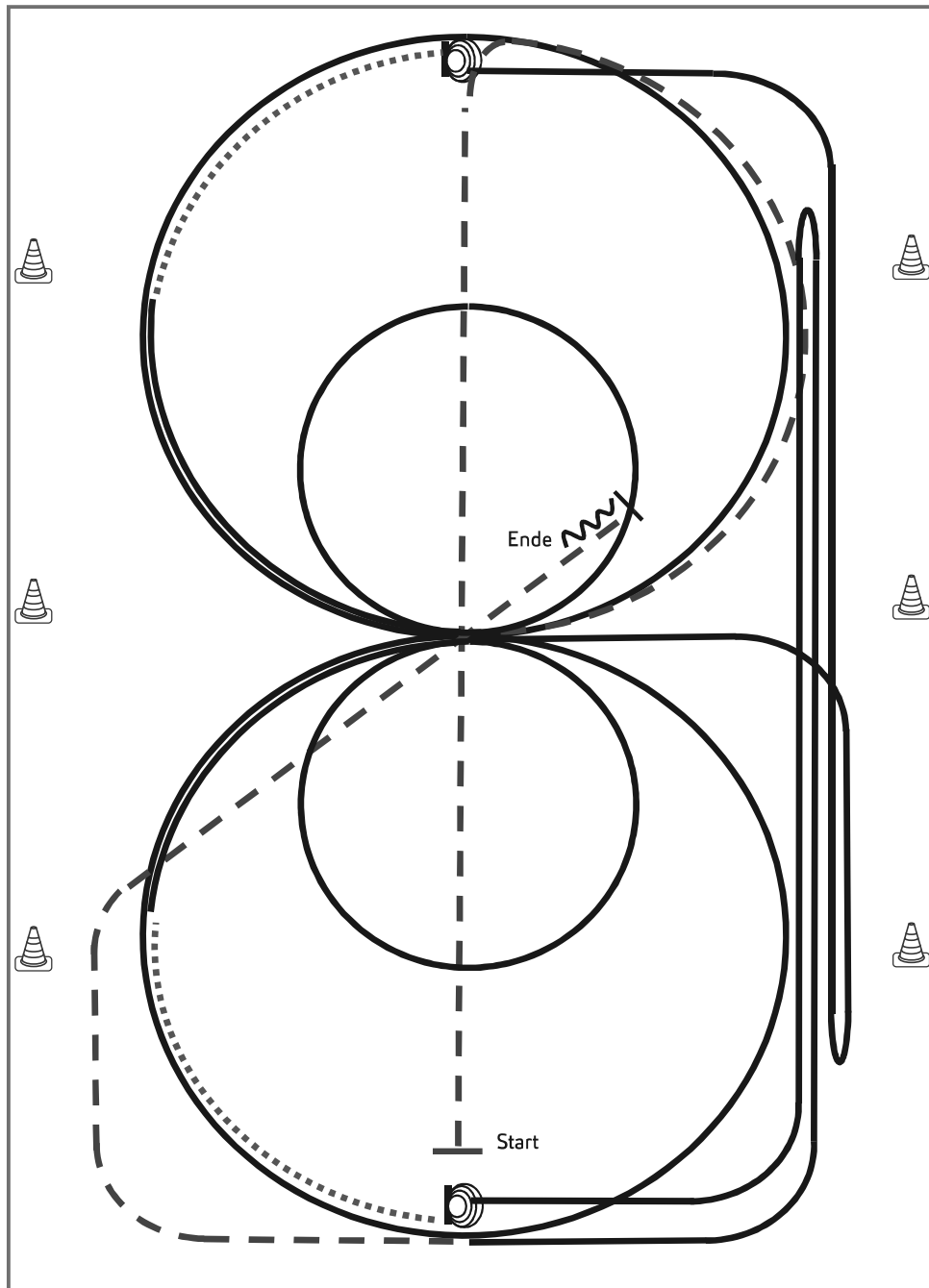

Jungpferde

- 1) Trab durch die Länge der Bahn, Trab $\frac{1}{2}$ Zirkel
 - 2) 2 Zirkel Galopp (**rechts**), 1. groß und schnell, **2. klein** und langsam, weiter $\frac{1}{4}$ Zirkel, Schritt bis Mitte kurze Seite, Stop
 - 3) 4 Spins **rechts**, Verharren
 - 4) Galopp (**rechts**) auf dem Zirkel, der nicht geschlossen wird, Run Down entlang der langen Seite, Sliding Stop mind. 6,00 m von der Bande entfernt hinter dem **Endmarker**, Rollback **links**, kein Verharren, Galopp bis X
 - 5) 2 Zirkel Galopp (**links**), 1. groß und schnell, **2. klein** und langsam, weiter $\frac{1}{4}$ Zirkel, Schritt bis Mitte kurze Seite, Stop
 - 6) 4 Spins **links**, Verharren
 - 7) Galopp (**links**) auf dem Zirkel, der nicht geschlossen wird, Run Down entlang der langen Seite, Sliding Stop mind. 6,00 m von der Bande entfernt hinter dem **Endmarker**, Rollback **rechts**, kein Verharren
 - 8) Galopp bis Mitte kurze Seite, Trab, auf der Diagonalen, hinter X Stop, Rückwärtsrichten mind. 3,00 m, Verharren
- Der Reiter muss das Kopfstück zur Gebisskontrolle vor dem Richter abnehmen.

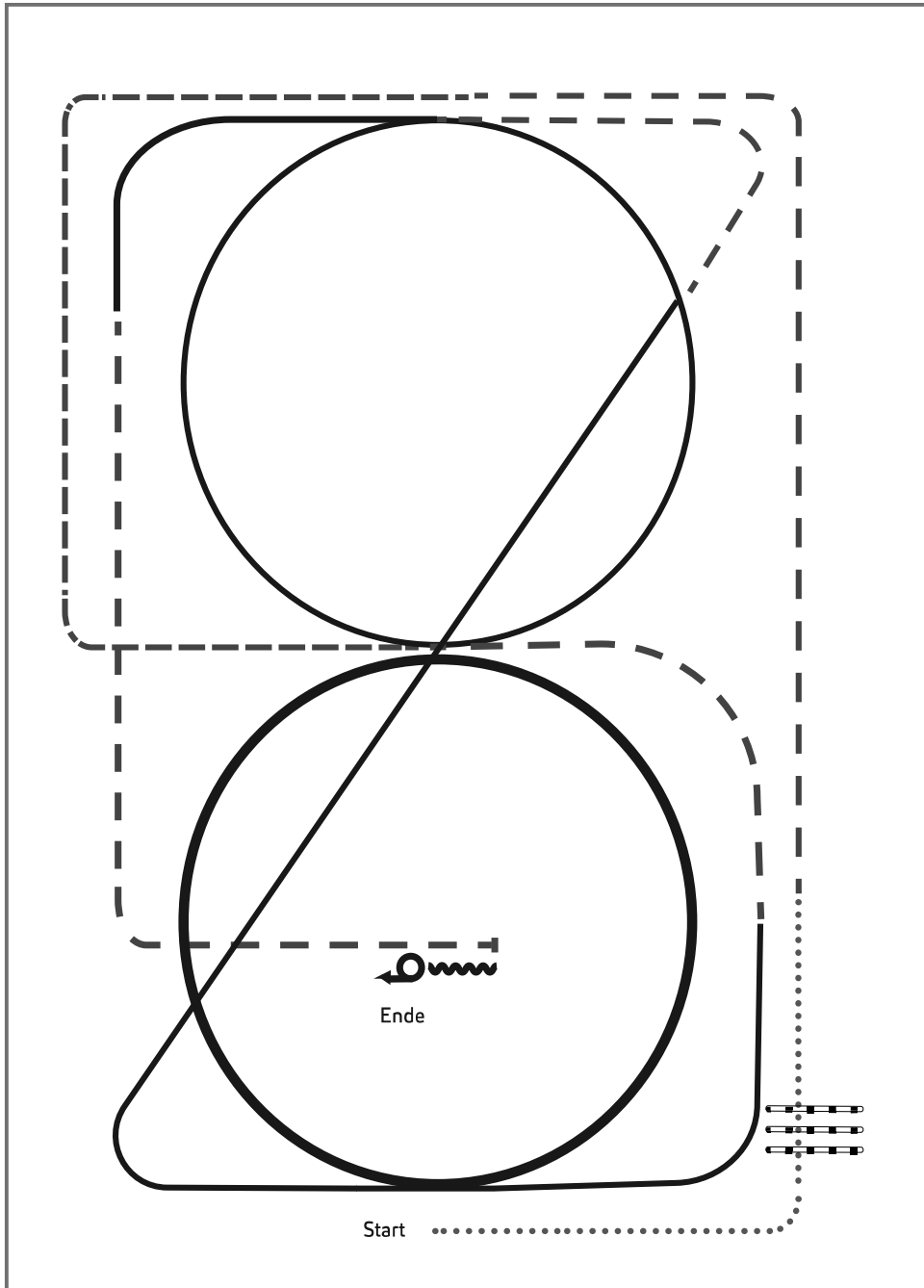

Trab	-----
Galopp	—————
Rückwärts	~~~~~

Greenhorse Ranch Riding



Jungpferde

- 1) Walk, Walk over, Walk
- 2) Trot, extended Trot corners, Trot
- 3) Lope RL, extended Lope circle, Lope
- 4) Trot, Lope LL circle, Trot
- 5) Stop, Back Up
- 6) Turn 360° left or right

Legende:	
Schritt
Trab	-----
Galopp	=====
Wechselzone	
Rückwärts	〰〰〰〰
	 

Western Horsemanship

LK 1 - 2 Z

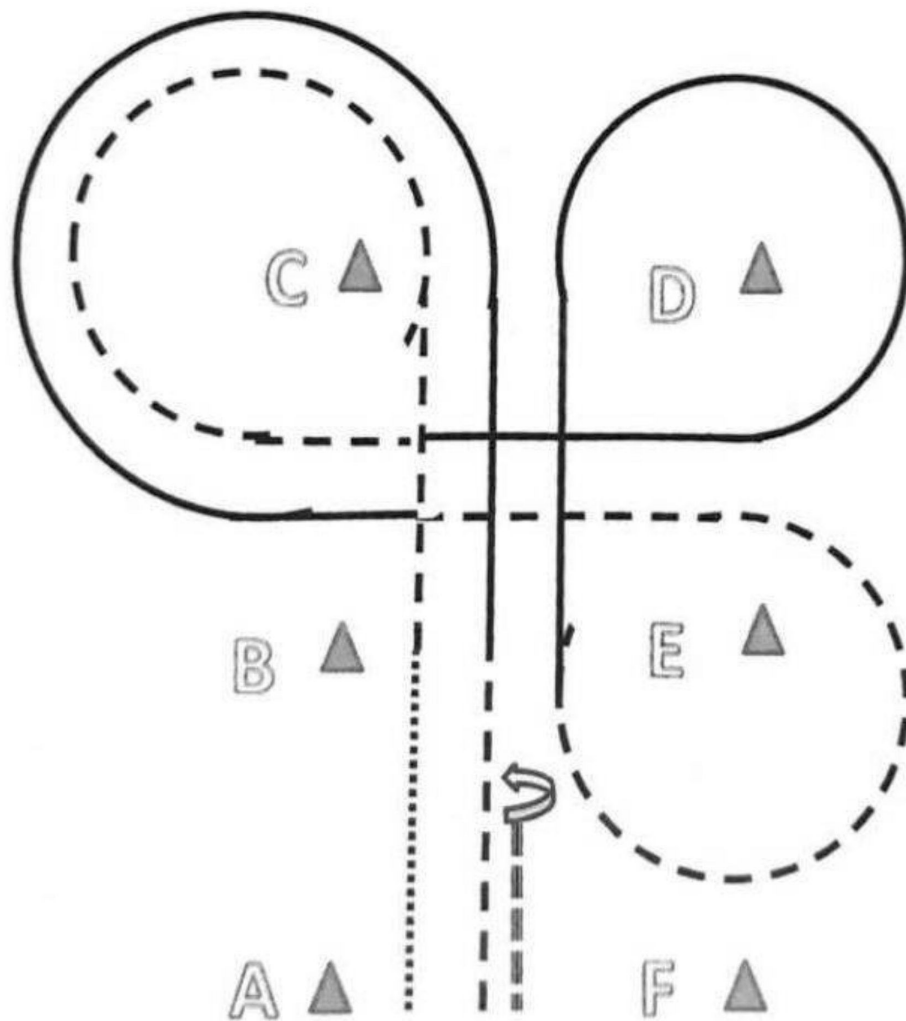

- 1) von A nach B Walk
von B nach C Jog, Jogvolte um C
- 2) zwischen B und C Lope links und weiter zu D
Lope Volte um D und weiter zu E
bei E Jog und Jogvolte um E und weiter bis zwischen B und C
- 3) bei C Lope rechts und Lope Volte um C
- 4) bei B Jog bis A, Stop, Back Up, 360°HHW links
- 5) im Walk in den Warm Up Bereich

Western Horsemanship

LK 1-2

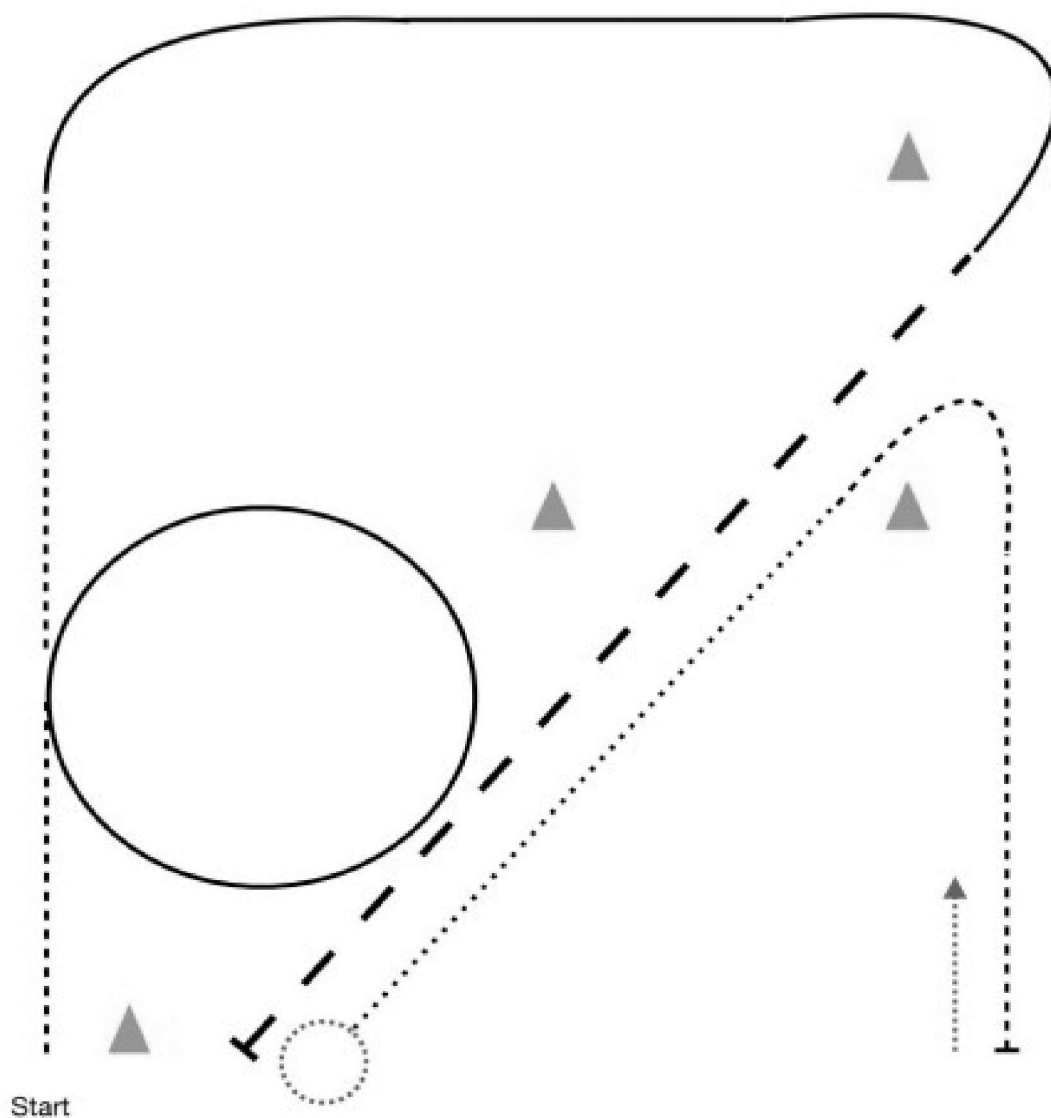

1. Be ready at marker; Jog
2. Lope right lead 2 small circle
3. Jog
4. Lope right lead
5. Extended Jog; Stop
6. 540° turn (r o. l)
7. Walk

8. Jog; Stop
9. Back up

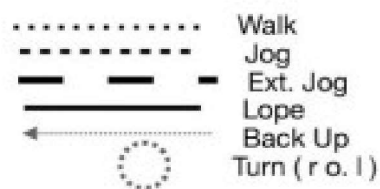

Western Horsemanship

LK 3 Z

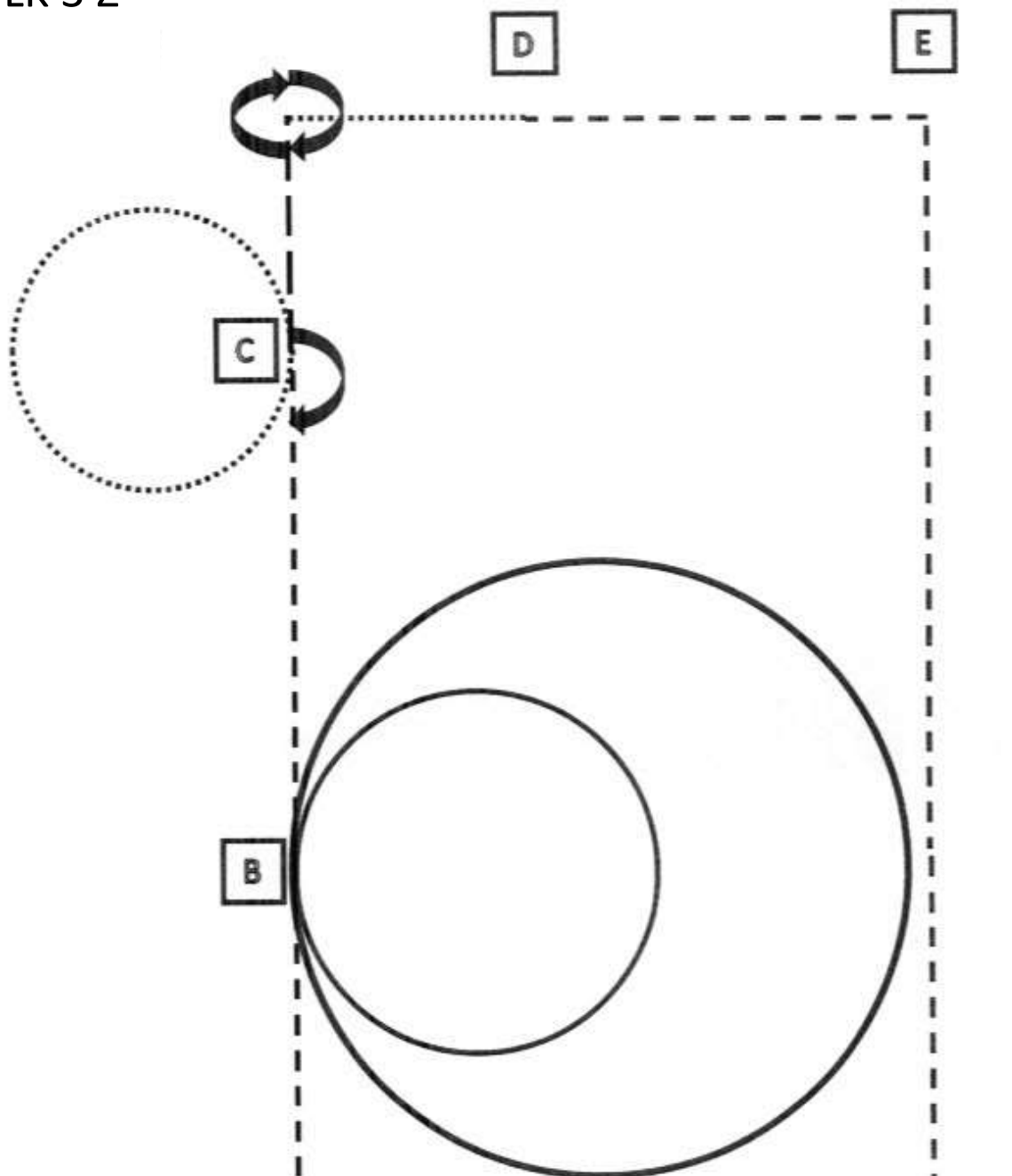

- 1) Jog
- 2) Lope Circles (RL)
first circle large
second circle small
- 3) Jog to C, Stop
- 4) 1/2 Turn right
- 5) Walk Circle
- 6) Backup
- 7) Turn 1 1/4 left
- 8) Walk
- 9) Jog Corner, Jog, Stop.

Legend: WALK JOG LOPE BACKUP

 - - - - - - - - - - - -

Western Horsemanship

LK 3

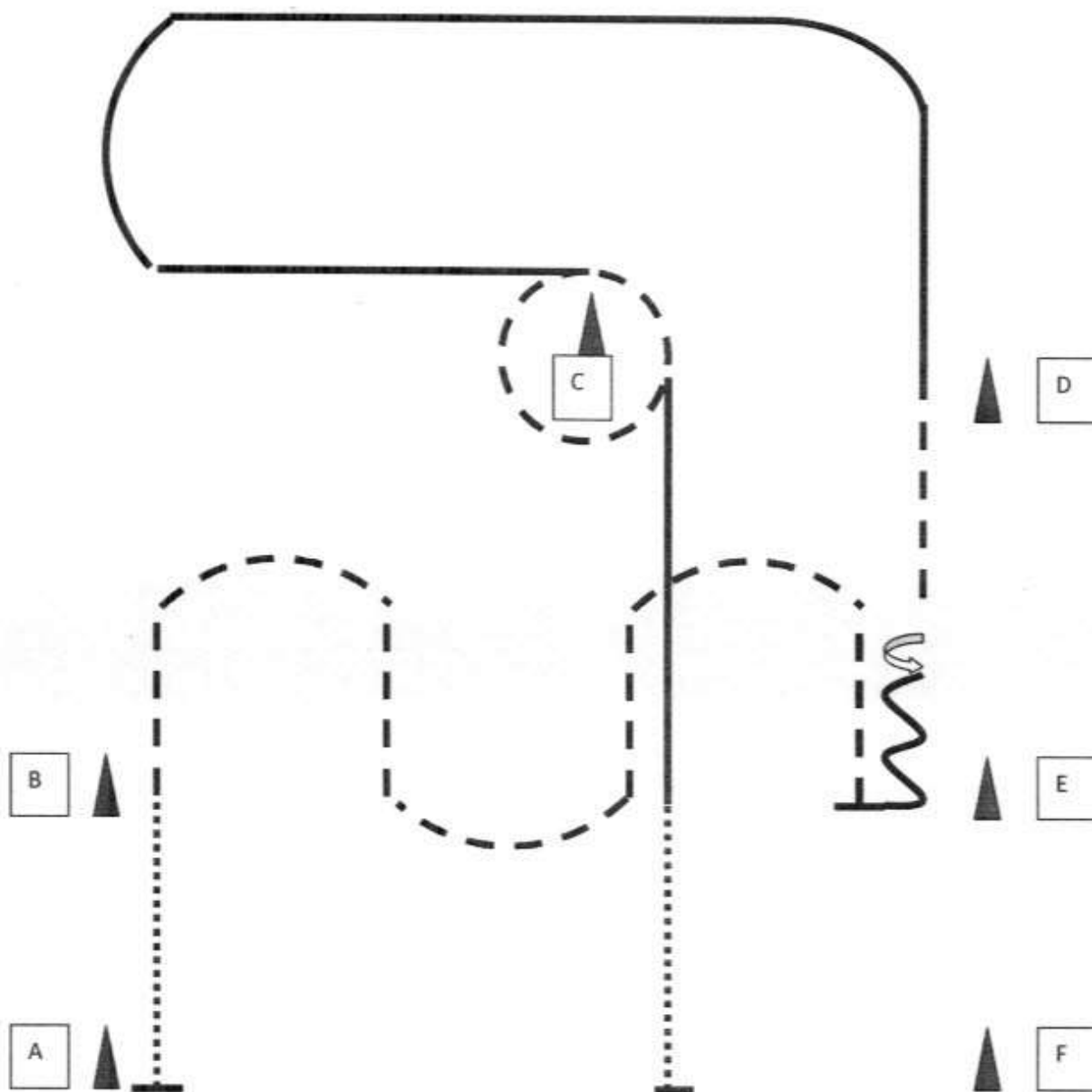

1. Bei A aus dem Stand Walk bis B
2. Jog Bögen bis E
3. Stop, Back
4. HHW 180° (opt. re/li)
5. Jog bis D, Lope left
6. Kleine Jogvolte um C
7. Lope right bis E
8. Walk bis F, Stop

Western Horsemanship LK 4/5 A /B

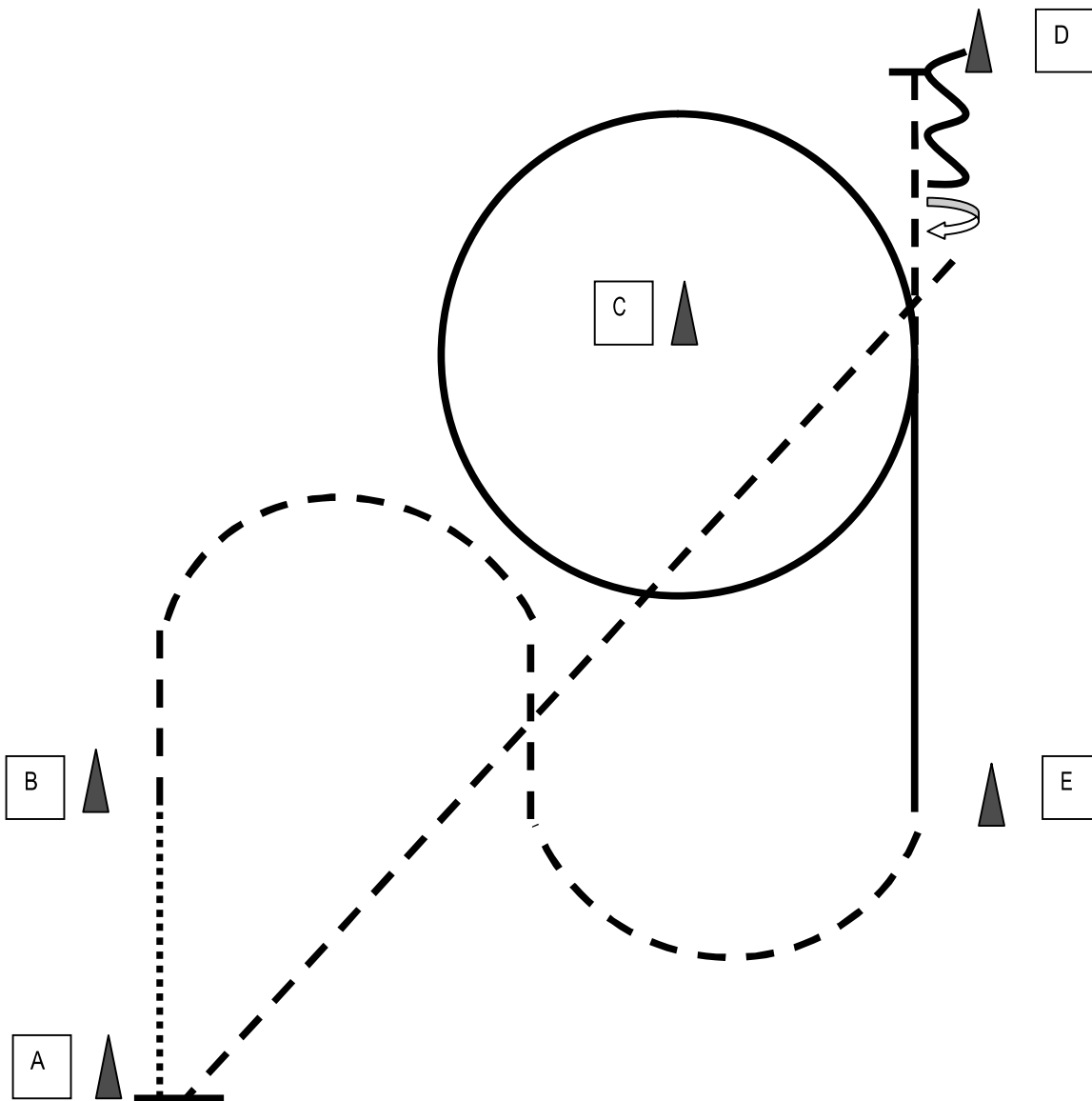

1. Bei A aus dem Stand Schritt bis B
2. 2 Bögen im Jog
3. Linksgalopp um C
4. Jog bis D
5. Back
6. HHW rechts
7. Jog bis A, Stop

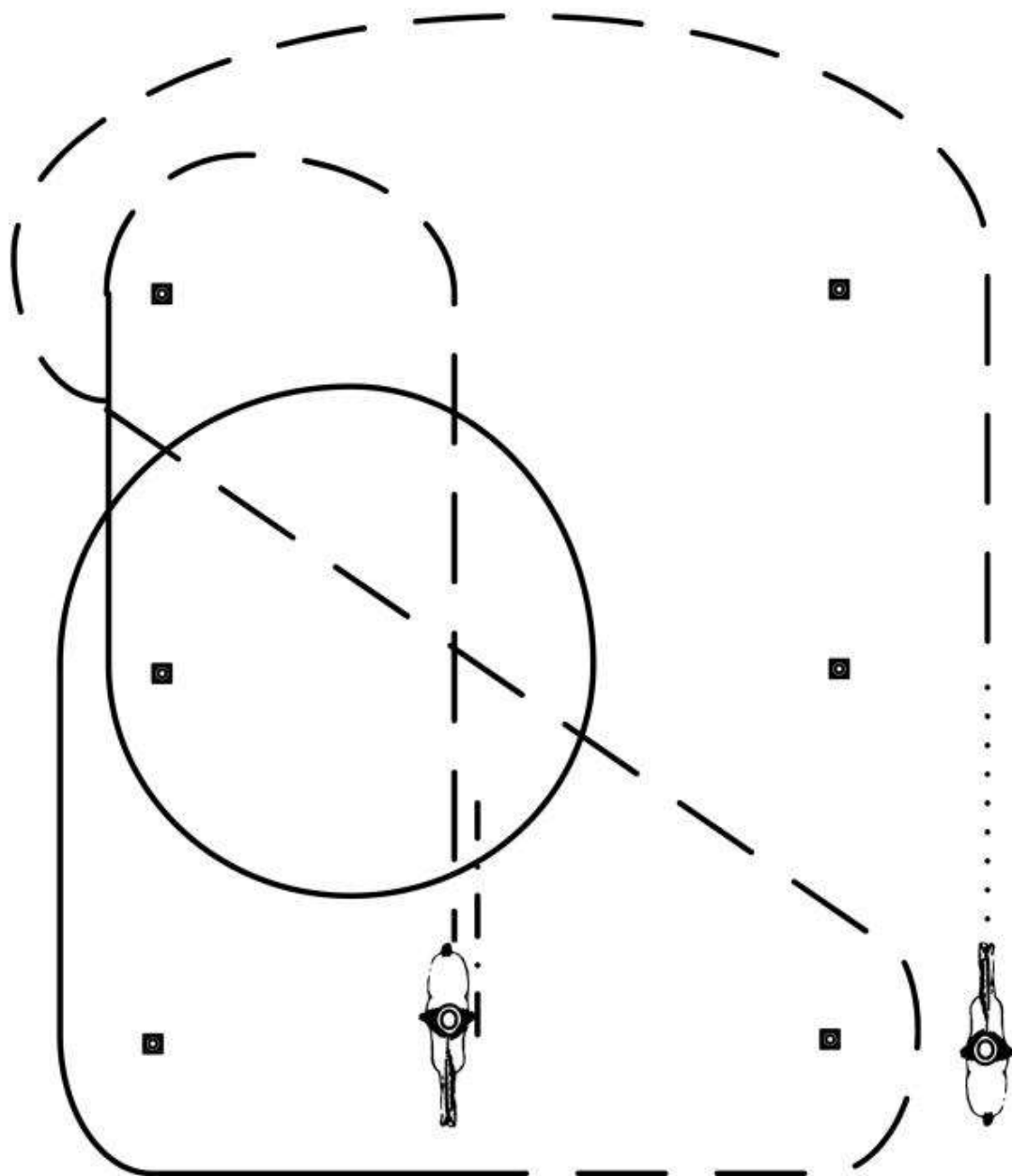

1. Aufstellen bei Marker, walk
2. Jog
3. Lope rechten Hand
4. Jog
5. Stop
6. Rückwärts 1 Pferdelänge

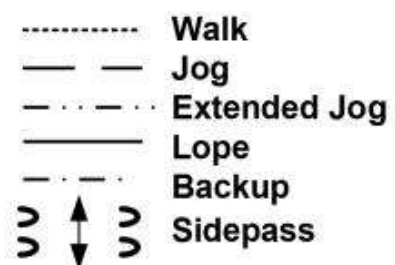

Walk Trot Horsemanship

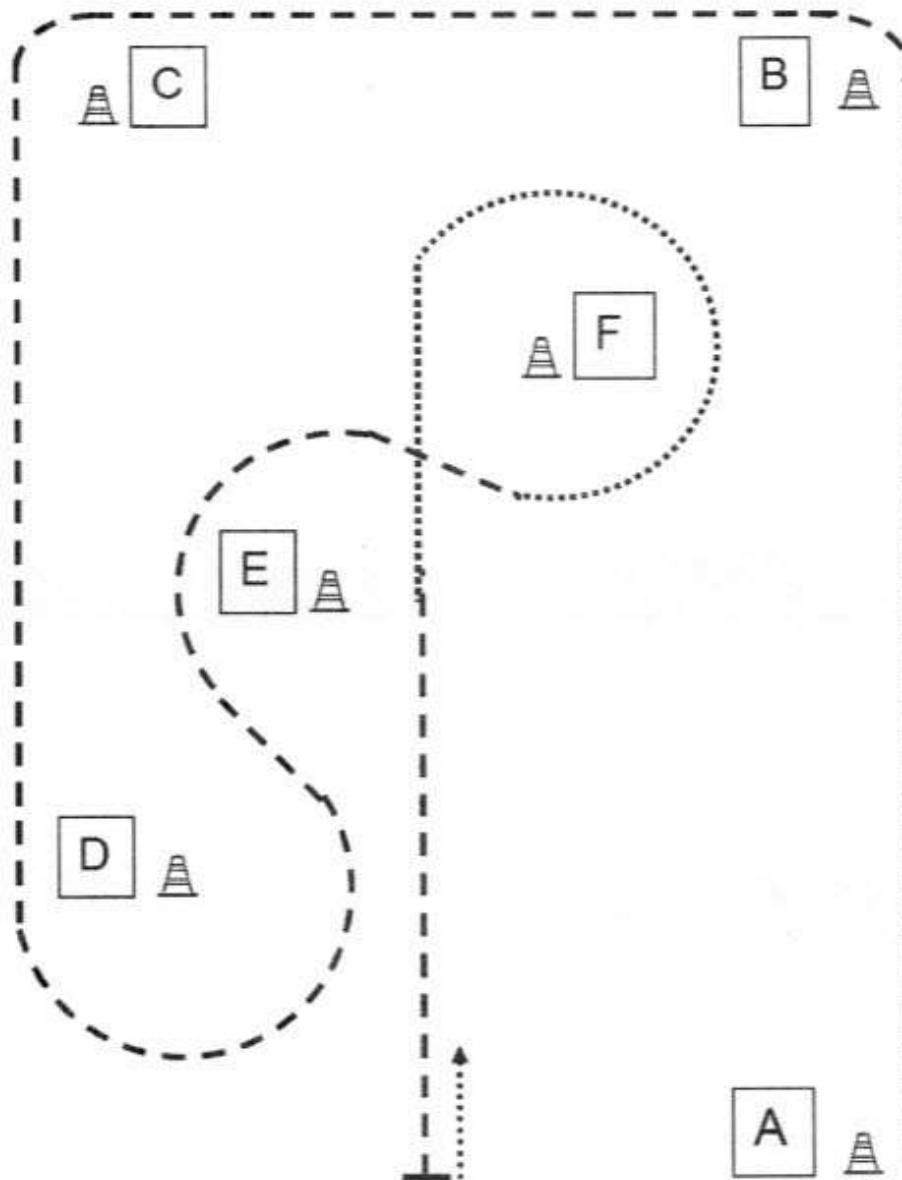

- 1) Aufstellen bei A, Schritt dann Trab bis B
- 2) Trab um C bis D
- 3) Trab Slalom bis E
- 4) Übergang zum Schritt, Volte um F
- 5) Antraben bei E, geradeaus
- 6) In Höhe A Stop und Rückwärtsrichten, Im Schritt die Arena verlassen

Reining LK 1-3 Z

Reining Pattern 8

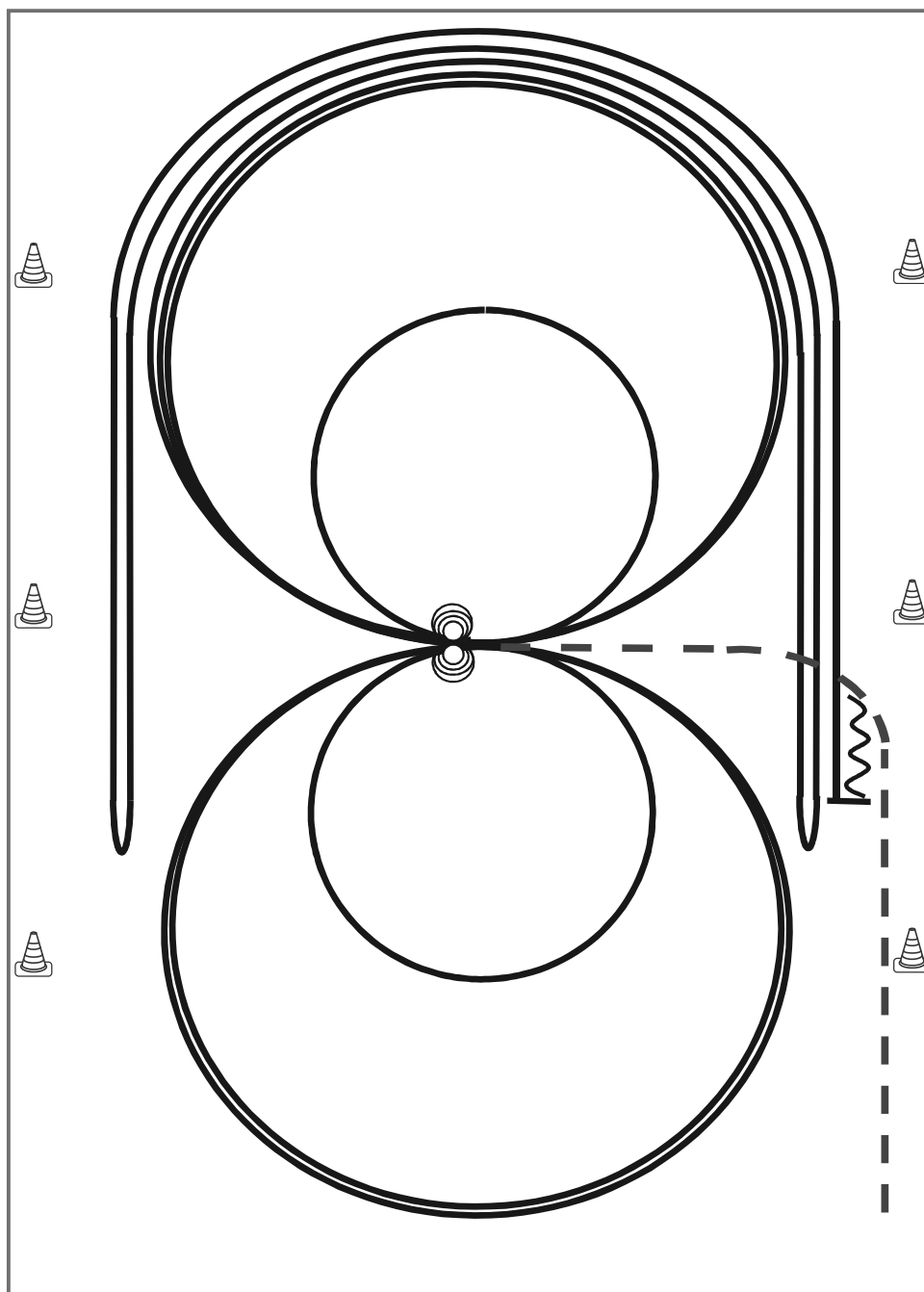

Im Trab zur Mitte der Bahn. Beginn der Aufgabe aus dem Schritt oder aus dem Stand.

- 1) 4 Spins **links**, Verharren
- 2) 4 Spins **rechts**, Verharren
- 3) 3 Zirkel Galopp (**rechts**), 1. groß und schnell, 2. **klein** und langsam, 3. groß und schnell, Galoppwechsel bei X
- 4) 3 Zirkel Galopp (**links**), 1. groß und schnell, 2. **klein** und langsam, 3. groß und schnell, Galoppwechsel bei X
- 5) Galopp (**rechts**) auf dem Zirkel, der nicht geschlossen wird, Run Down entlang der langen Seite, Sliding Stop mind. 6,00 m von der Bande entfernt hinter dem **Mittelmarker**, Rollback **links**, kein Verharren
- 6) Galopp (**links**) auf dem Zirkel, der nicht geschlossen wird, Run Down entlang der langen Seite, Sliding Stop mind. 6,00 m von der Bande entfernt hinter dem **Mittelmarker**, Rollback **rechts**, kein Verharren
- 7) Galopp (**rechts**) auf dem Zirkel, der nicht geschlossen wird, Run Down entlang der langen Seite, Sliding Stop mind. 6,00 m von der Bande entfernt hinter dem **Mittelmarker**, Rückwärtsrichten mind. 3,00 m, Verharren

Der Reiter muss das Kopfstück zur Gebisskontrolle vor dem Richter abnehmen.

Trab	-----
Galopp	—————
Rückwärts	~~~~~

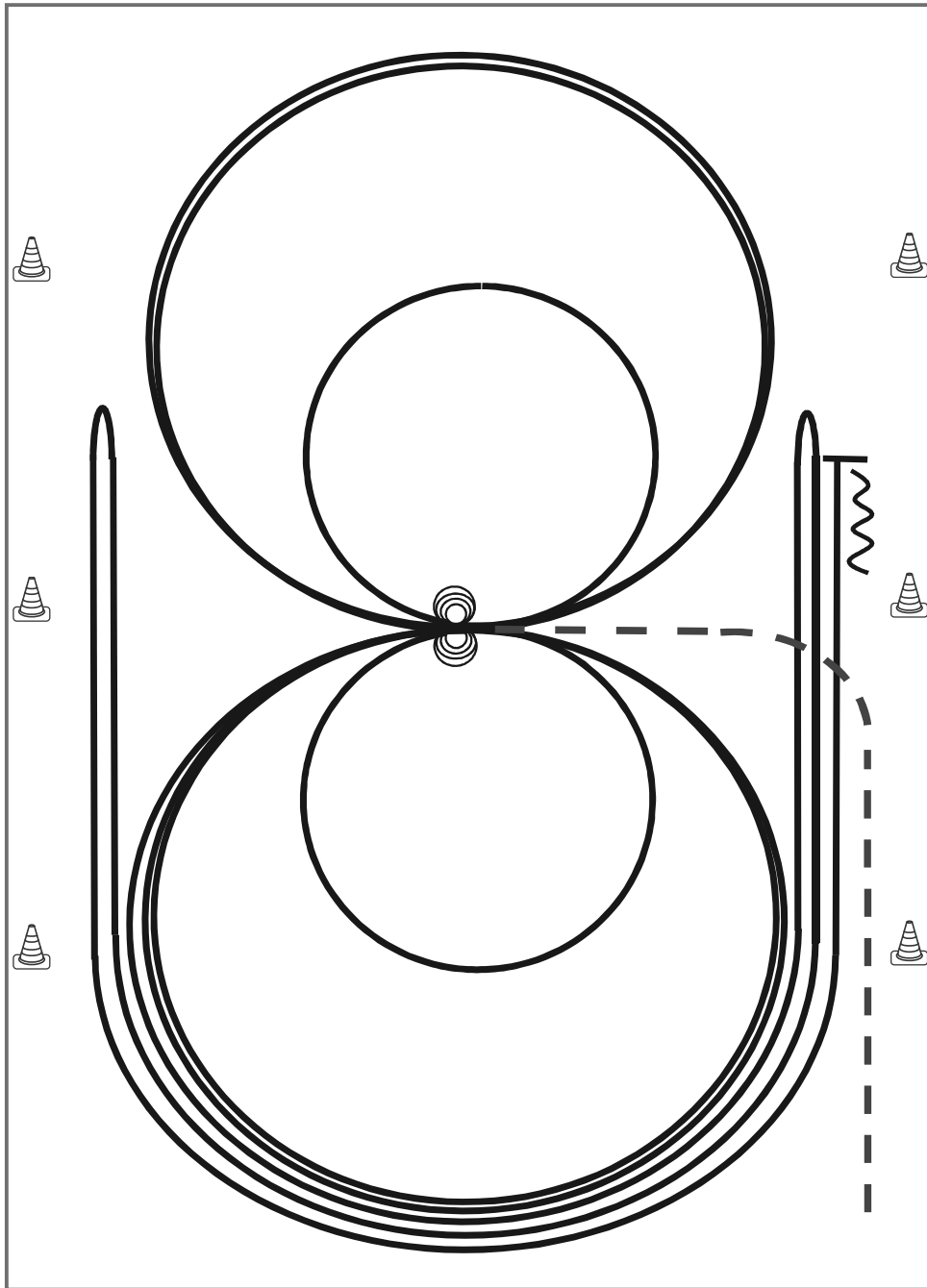

Reining

Im Trab zur Mitte der Bahn. Beginn der Aufgabe aus dem Schritt oder aus dem Stand.

- 1) 4 Spins **rechts**, Verharren
- 2) 4 Spins **links**, Verharren
- 3) 3 Zirkel Galopp (**links**), 1. + 2. groß und schnell, **3. klein** und langsam, Galoppwechsel bei X
- 4) 3 Zirkel Galopp (**rechts**), 1. + 2. groß und schnell, **3. klein** und langsam, Galoppwechsel bei X
- 5) Galopp (**links**) auf dem Zirkel, der nicht geschlossen wird, Run Down entlang der langen Seite, Sliding Stop mind. 6,00 m von der Bande entfernt hinter dem **Mittelmarker**, Rollback **rechts**, kein Verharren
- 6) Galopp (**rechts**) auf dem Zirkel, der nicht geschlossen wird, Run Down entlang der langen Seite, Sliding Stop mind. 6,00 m von der Bande entfernt hinter dem **Mittelmarker**, Rollback **links**, kein Verharren
- 7) Galopp (**links**) auf dem Zirkel, der nicht geschlossen wird, Run Down entlang der langen Seite, Sliding Stop mind. 6,00 m von der Bande entfernt hinter dem **Mittelmarker**, Rückwärtsrichten mind. 3,00 m, Verharren

Trab	-----
Galopp	—————
Rückwärts	~~~~~

Der Reiter muss das Kopfstück zur Gebisskontrolle vor dem Richter abnehmen.

Reining Pattern 14 (nur für LK 4)

Reining

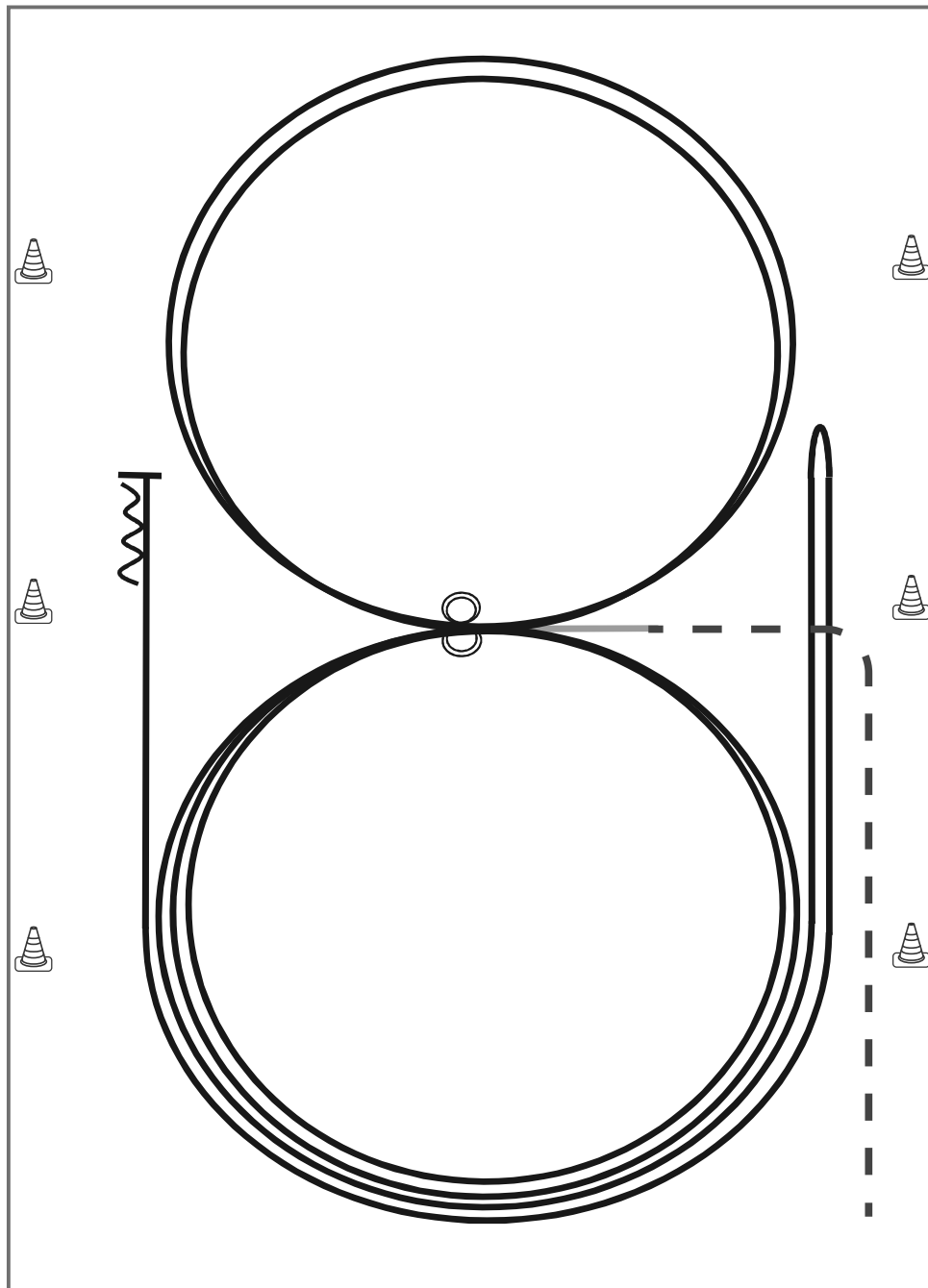

Im Trab zur Mitte der Bahn.

Beginn der Aufgabe aus dem Schritt oder aus dem Stand.

- 1) 2 Zirkel Galopp (**links**), Stop bei X, Verharren
- 2) 2 Spins **links**, Verharren
- 3) 2 Zirkel Galopp (**rechts**), Stop bei X, Verharren
- 4) 2 Spins **rechts**, Verharren
- 5) Galopp (**links**) auf dem Zirkel, der nicht geschlossen wird, Run Down entlang der langen Seite, Stop mind. 6,00 m von der Bande entfernt hinter dem **Mittelmarker**, Rollback **rechts**, kein Verharren
- 6) Galopp (**rechts**) auf dem Zirkel, der nicht geschlossen wird, Run Down entlang der langen Seite, Stop mind. 6,00 m von der Bande entfernt hinter dem **Mittelmarker**, Rückwärtsrichten mind. 3,00 m, Verharren

Trab	-----
Galopp	—————
Rückwärts	~~~~~

Der Reiter muss das Kopfstück zur Gebisskontrolle vor dem Richter abnehmen.

Ranch Riding LK 1-2 Z

Arenagröße:
 Mind. 20 x 40 m

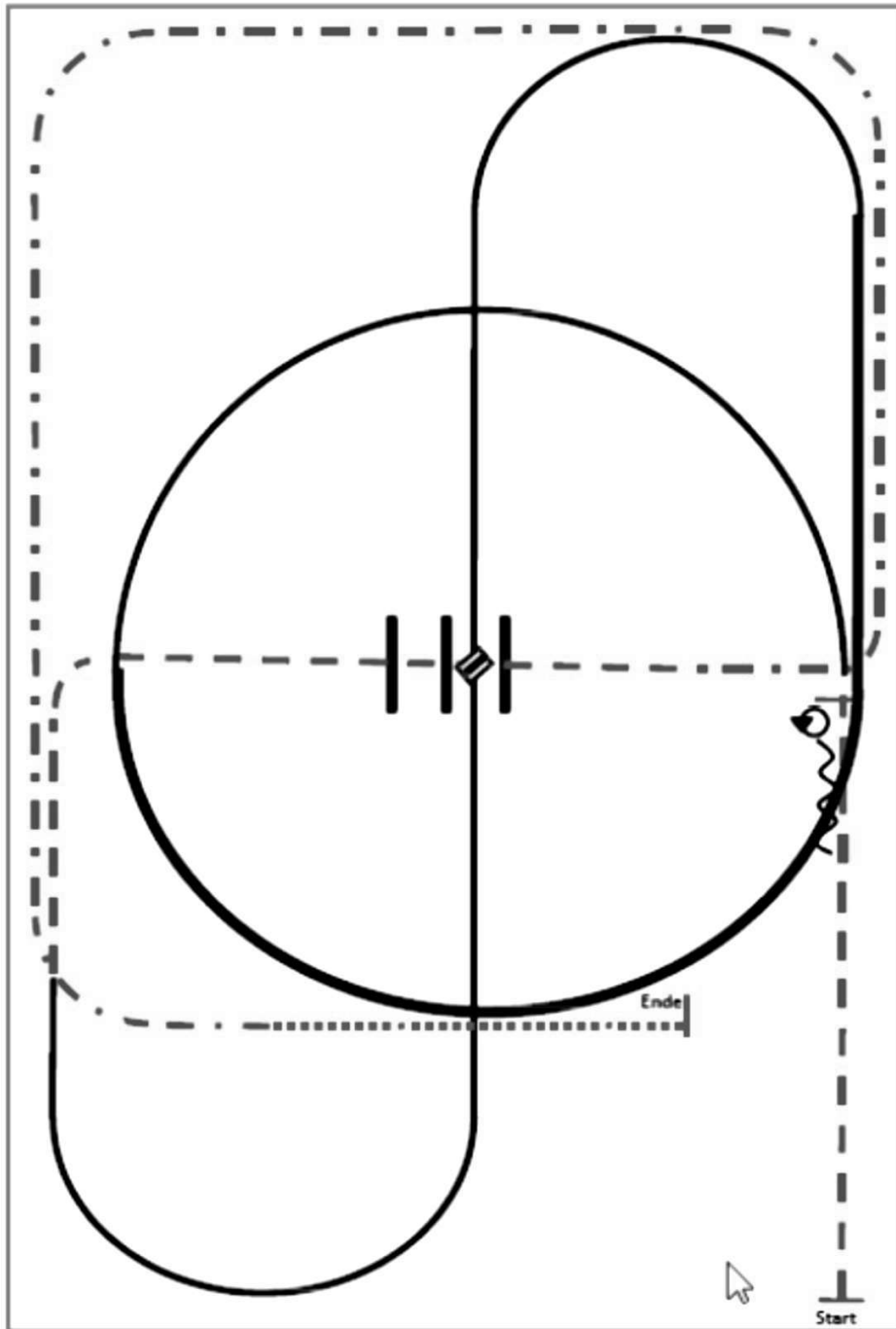

- (1) Trot
- (2) Stop, 180° Turns (beide Richtungen)
- (3) Back up
- (4) Linksgalopp
- (5) Extended Lope, lope
- (6) Galoppwechsel (fliegend oder einfach)
- (7) Rechtsgalopp
- (8) Trot, Trot over
- (9) Extended Trot
- (10) Walk, Stop

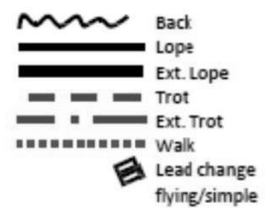

Ranch Riding LK 3 Z, LK 1-2

Arenagröße:
Mind. 20 x 40 m

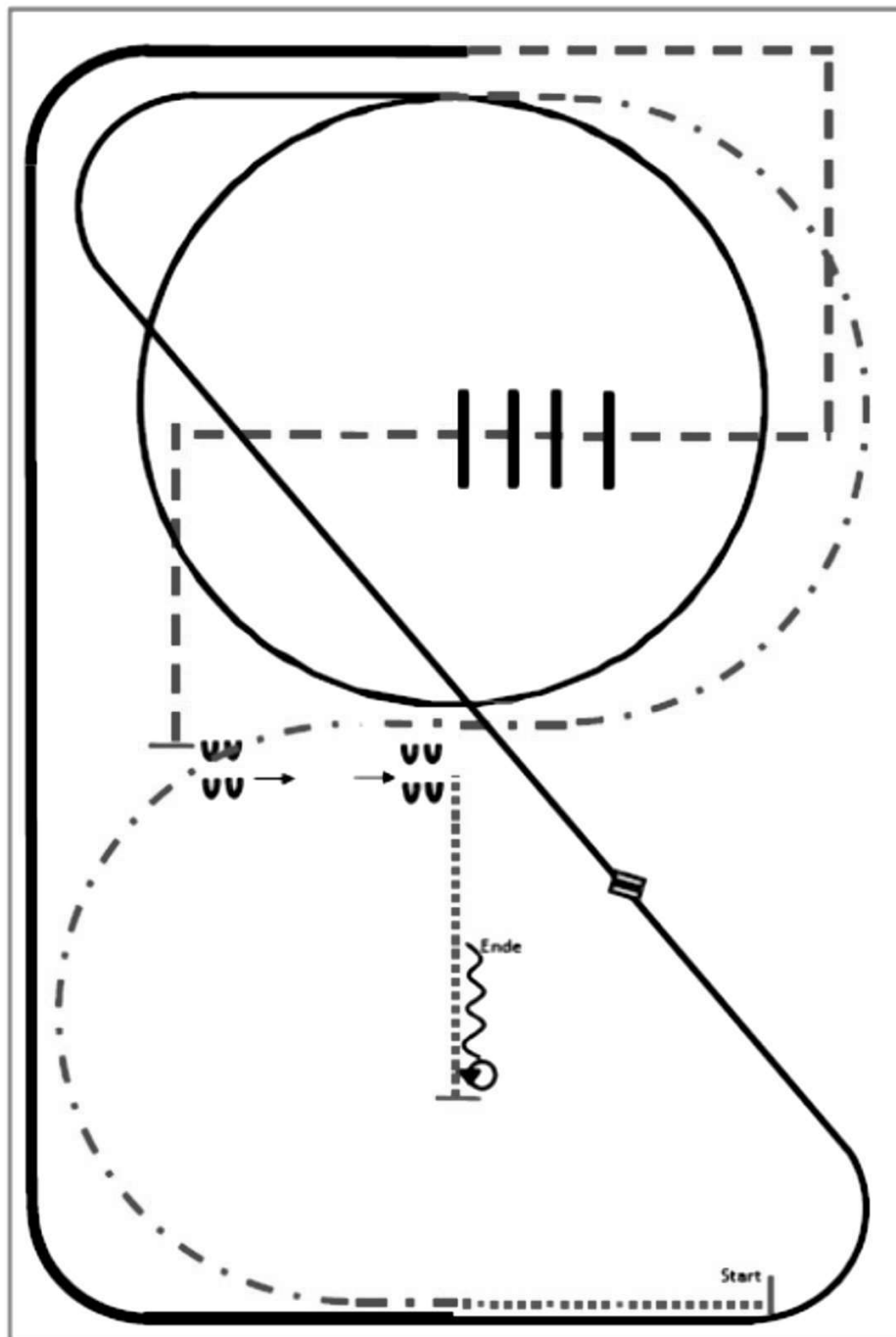

- (1) Walk
- (2) Extended Trot, Trot
- (3) 1 Zirkel Linksgalopp, Linksgalopp
- (4) Galoppwechsel (fliegend oder einfach)
- (5) Rechtsgalopp
- (6) Extended Lope
- (7) Trot corners
- (8) Trot over, Trot
- (9) Stop, Sidepass links
- (10) Walk, Stop
- (11) 360° Turn (rechts oder links), Back up

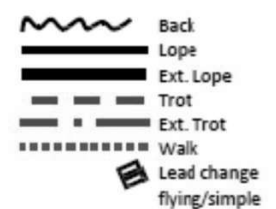

Ranch Riding LK 3

Arenagröße:
 Mind. 20 x 40 m

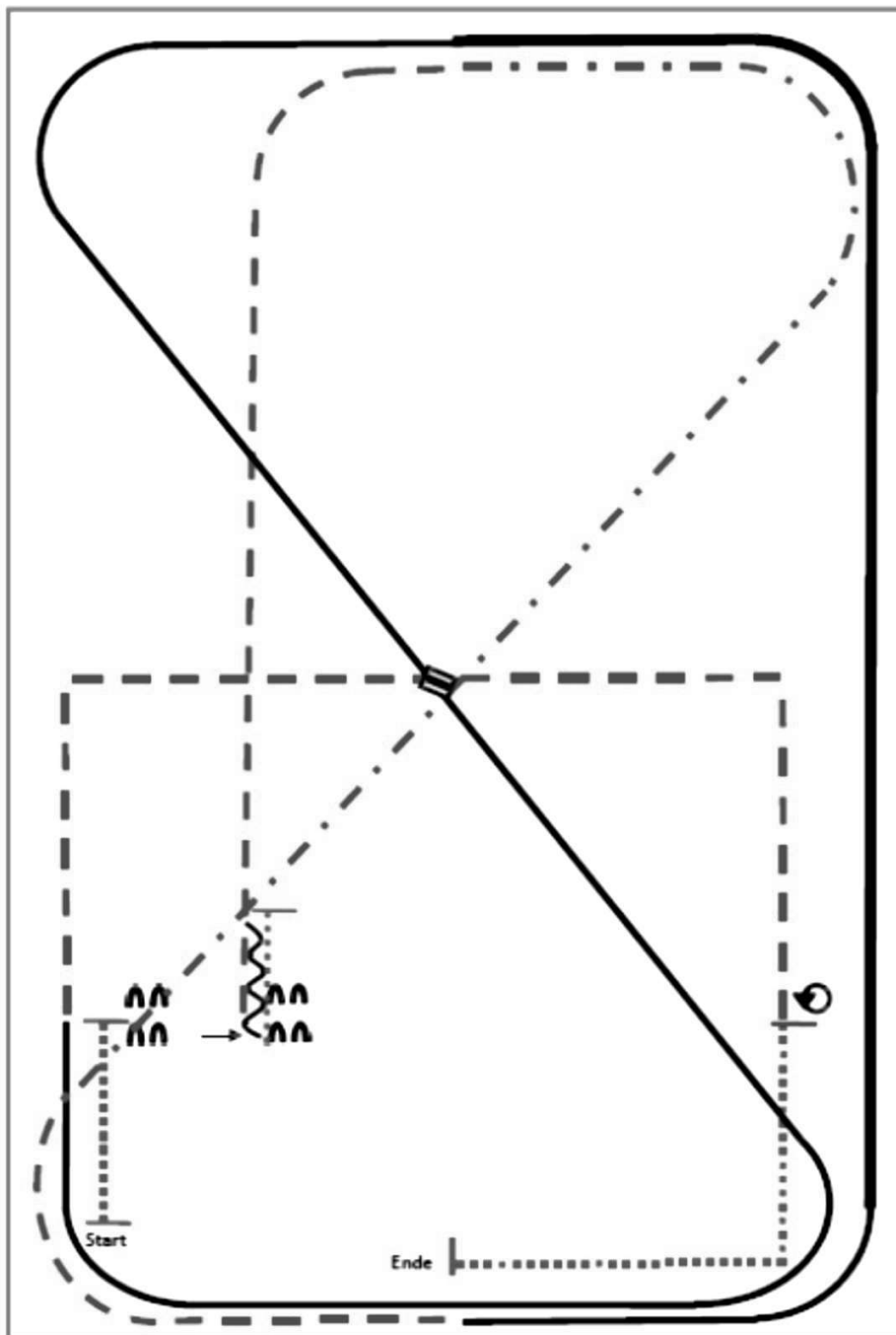

- (1) Walk, Stop
- (2) Sidepass rechts
- (3) Walk, Stop, Back up
- (4) Trot
- (5) Extended Trot, Trot
- (6) Linksgalopp
- (7) Extended Lope, Lope
- (8) Galoppwechsel (fliegend oder einfach)
- (9) Rechtsgalopp
- (10) Trot corners
- (11) Stop, 360° Turn (rechts oder links)
- (12) Walk, Stop

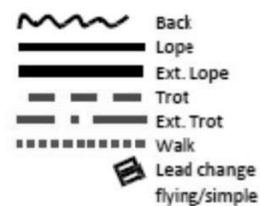

Ranch Riding LK 4/5 Z

Arenagröße:
 Mind. 20 x 40 m

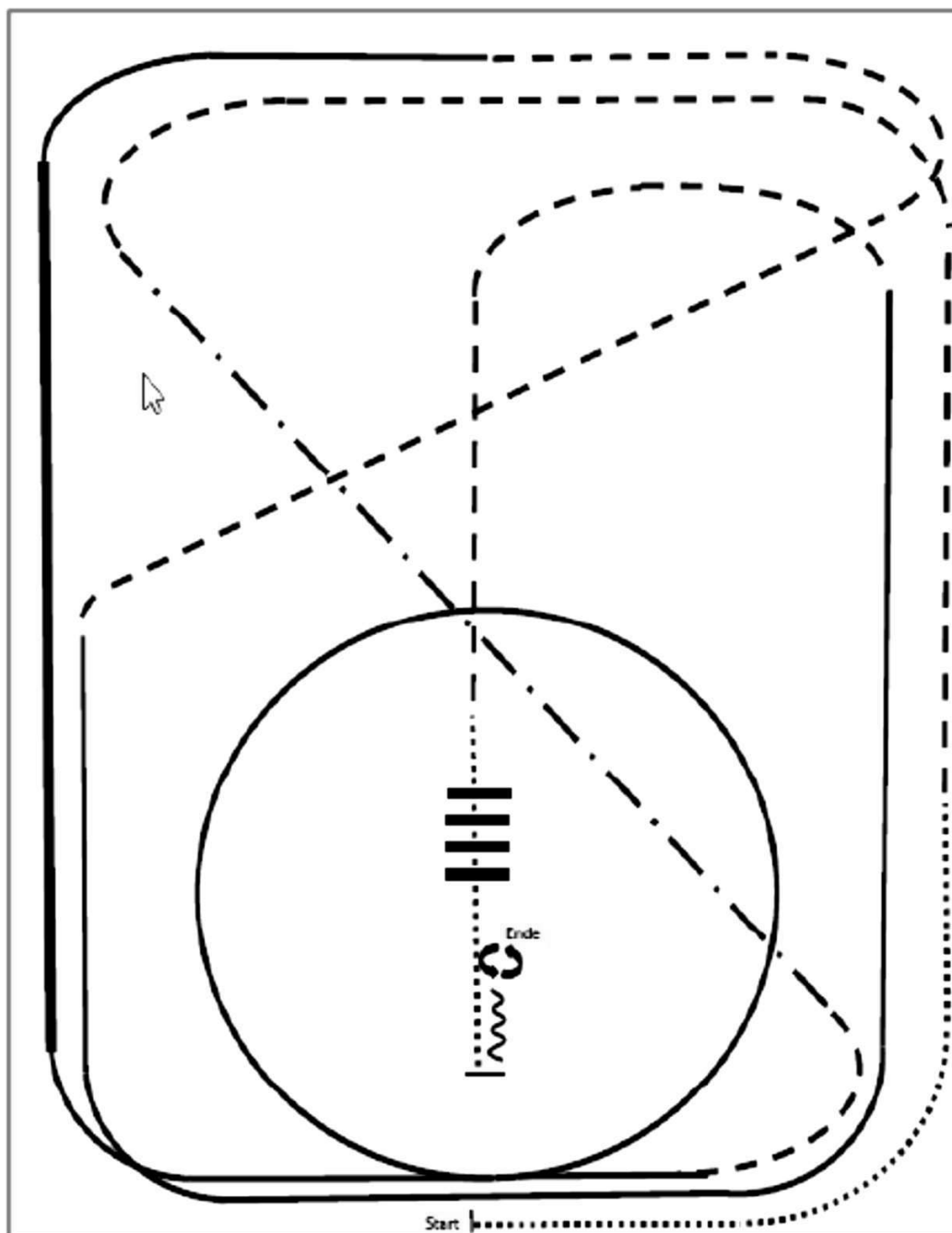

- (1) Walk
- (2) Trot
- (3) Extended Trot, trot
- (4) Rechtsgalopp
- (5) Extended Lope rechts, Rechtsgalopp
- (6) Trot
- (7) Linksgalopp
- (8) Trot
- (9) Walk
- (10) Walk over
- (11) Stop, Back up
- (12) 180° Turn links
- (13) 180° Turn rechts

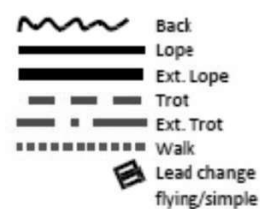

Ranch Riding LK 4/5

Arenagröße:
Mind. 20 x 40 m

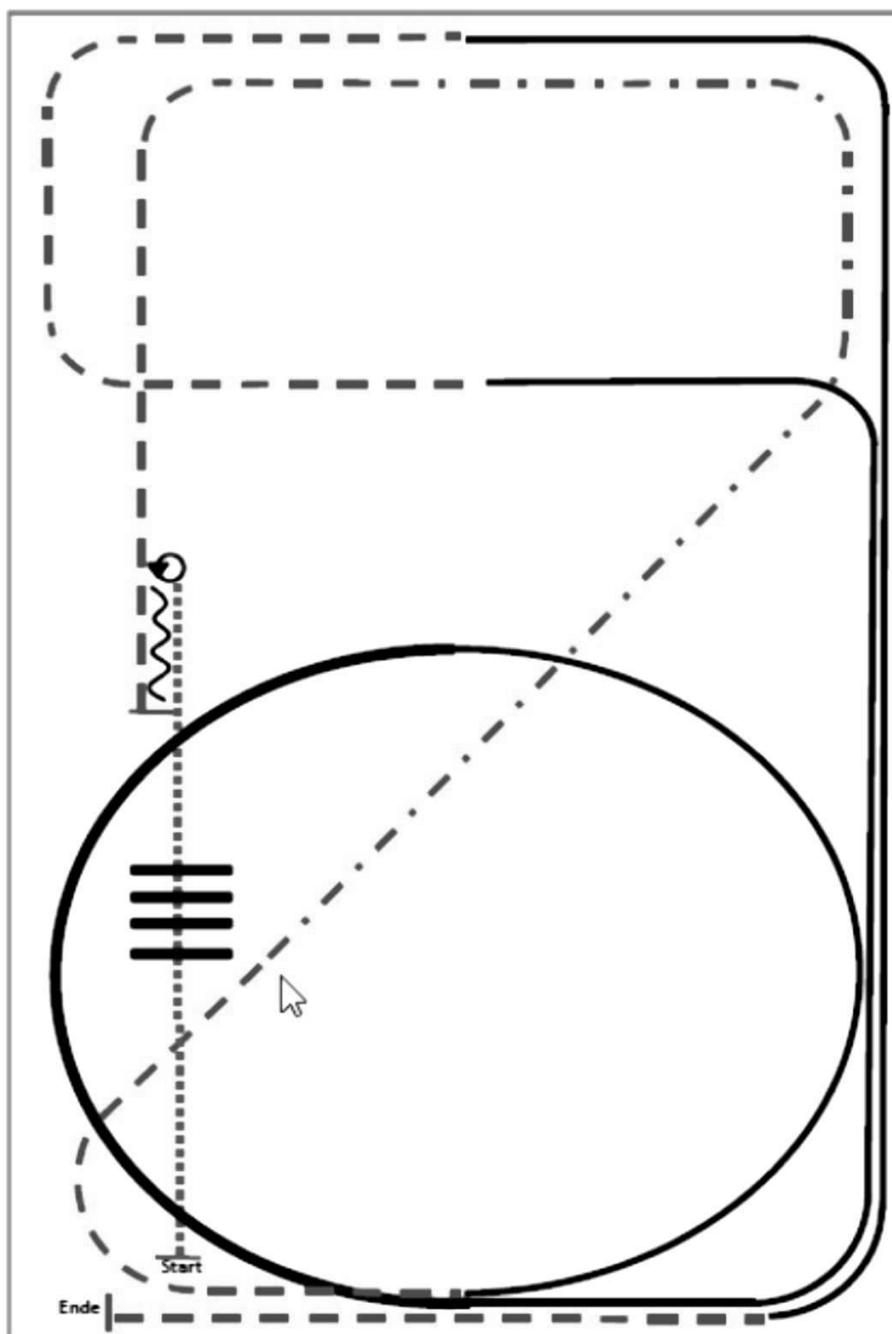

- (1) Walk
- (2) Walk over, Walk
- (3) Stop, 360° Turn (rechts oder links)
- (4) Back
- (5) Trot
- (6) Extended Trot, Trot
- (7) Linksgalopp
- (8) Extended Lope, Lope
- (9) Trot
- (10) Rechtsgalopp
- (11) Trot, Stop

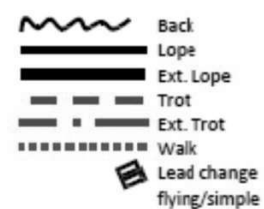

Walk Trot Ranch Riding

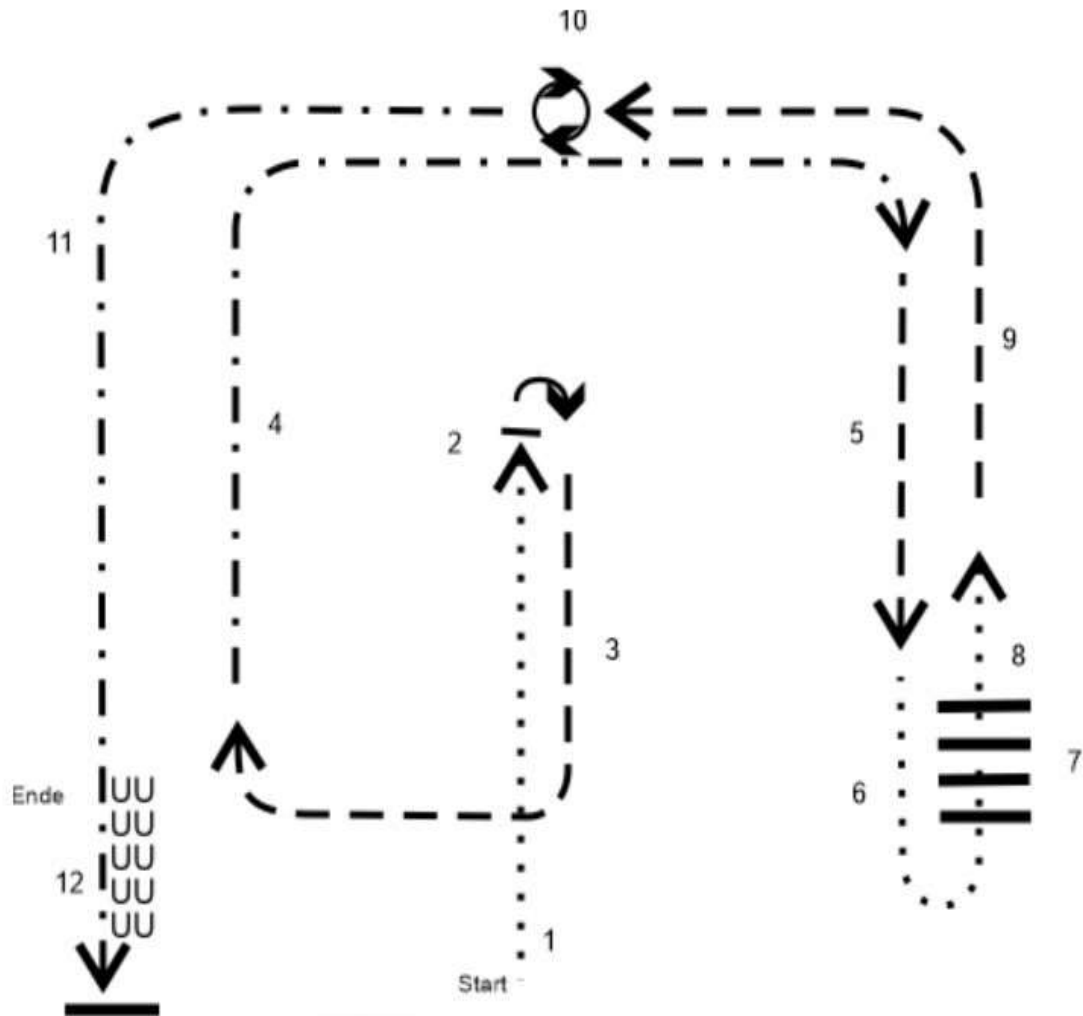

1. Schritt
2. Stop, 180° Hinterhandwendung rechts
3. Trab
4. verstärkter Trab
5. Trab
6. Schritt
7. Schritt über Stangen
8. Schritt
9. Trab
10. Stop, 360° Hinterhandwendung links
11. verstärkter Trab
12. Stop, Rückwärtsrichten

Showmanship at Halter LK 4/5

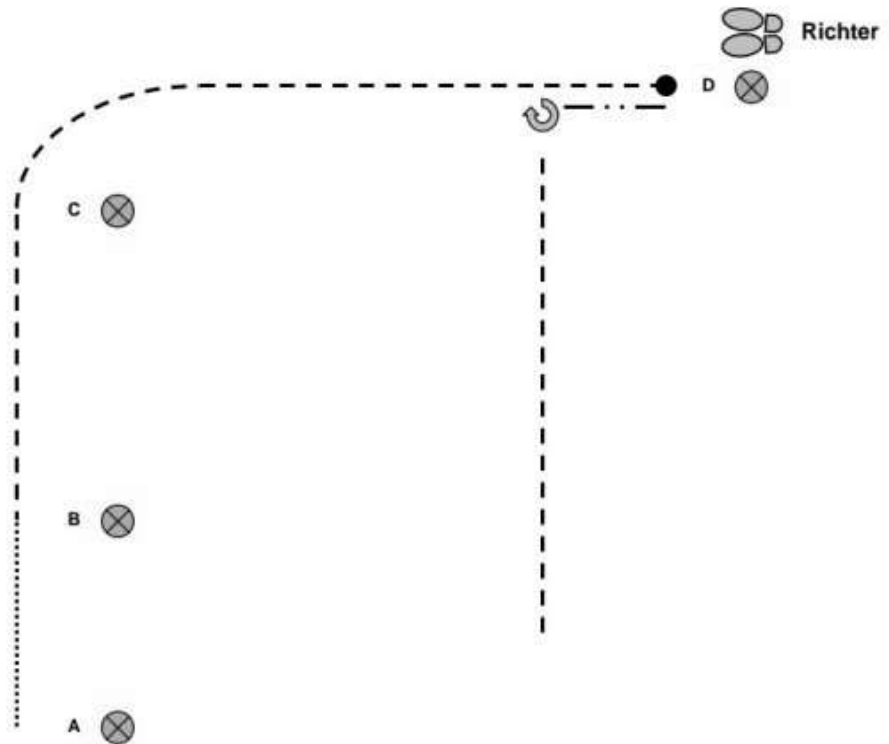

Warm Up

1. von A nach B Schritt
2. Jog um C herum bis D
3. Stop vor D, Set Up, Inspection
4. 6 Tritte Rückwärts, 90° rechts
5. im Jog zurück zum Warm Up

Walk
.....

Jog

Back
- . . . - . . .

Superhorse Pattern 1 (empfohlen für Hallen oder Plätze ab 20x40m)

Superhorse

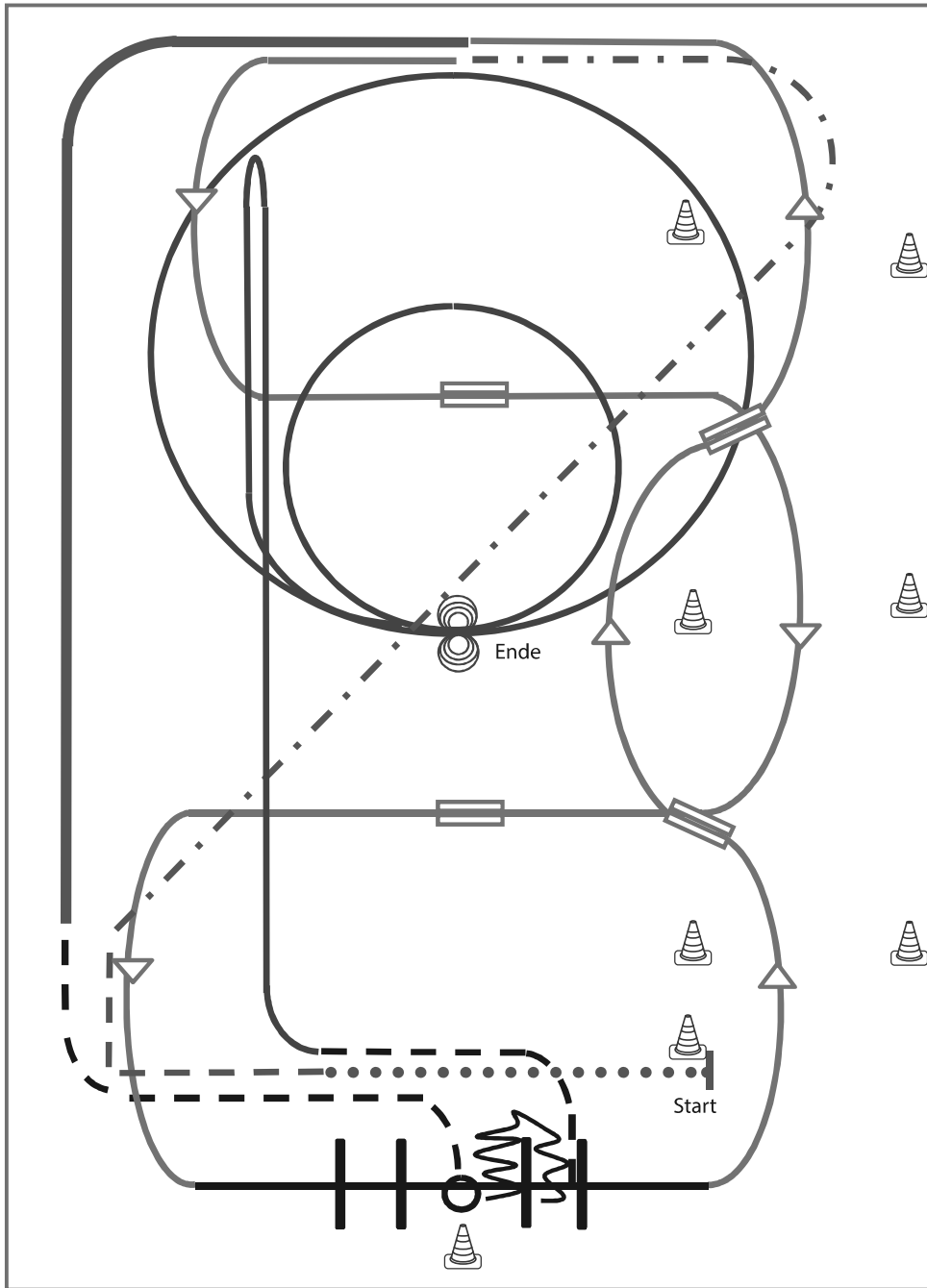

- 1) Extended Walk (RR)
- 2) Trot, Extended Trot (RR)
- 3) Galoppwechsel mit Seitenwechsel (WR)
- 4) Galoppwechsel mit Seitenwechsel (WR)
- 5) Lope over Linksgalopp (TH)
- 6) 2 Galoppwechsel auf der Linie (WR)
- 7) Extended Lope (RR)
- 8) Jog, Jog in, 360° Turn either way (TH)
- 9) Back up, Jog out (TH)
- 10) Rechtsgalopp, Run Down entlang der langen Seite, Sliding Stop mind. 6,00 m von der Bande entfernt hinter dem Mittelmarker, Rollback links, kein Verharren (RN)
- 11) 2 Zirkel Galopp (**links**), 1. groß und schnell, 2. **klein** und langsam, Stop bei X (RN)
- 12) 4 Spins **links**, 4 Spins **rechts** (RN)

Legende:

Schritt
Trab	-----
Galopp	————
Wechselzone	▬▬▬▬
Rückwärts	〰〰〰〰

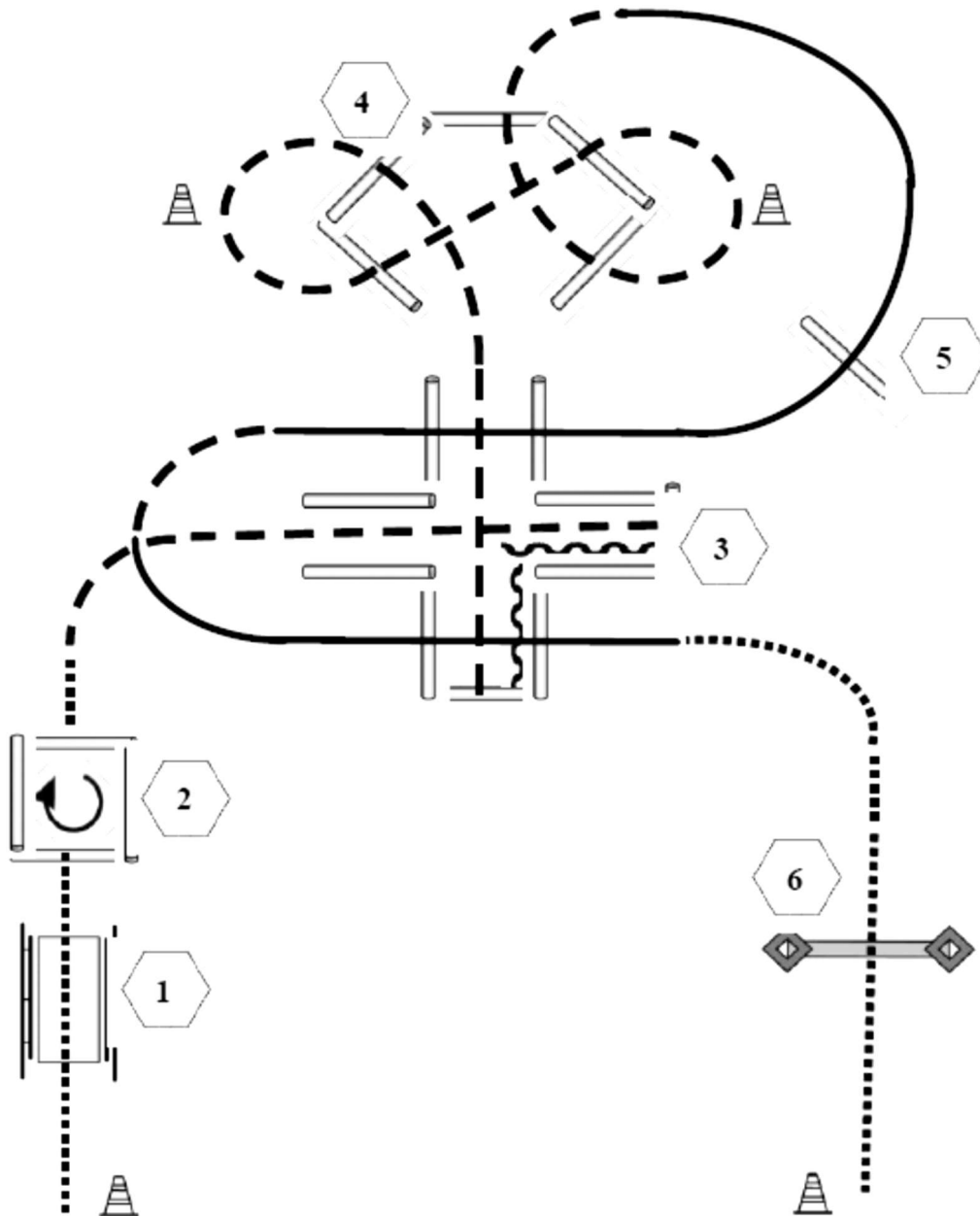

- (1) Brücke
- (2) Walk in Box, 360° Turn rechts, Walk out
- (3) Jog in, Back up, Jog out
- (4) Jog over
- (5) Lope over, einfacher Wechsel über Trab, Lope over
- (6) Tor

Trail LK 3 Z, LK 1-2 Z

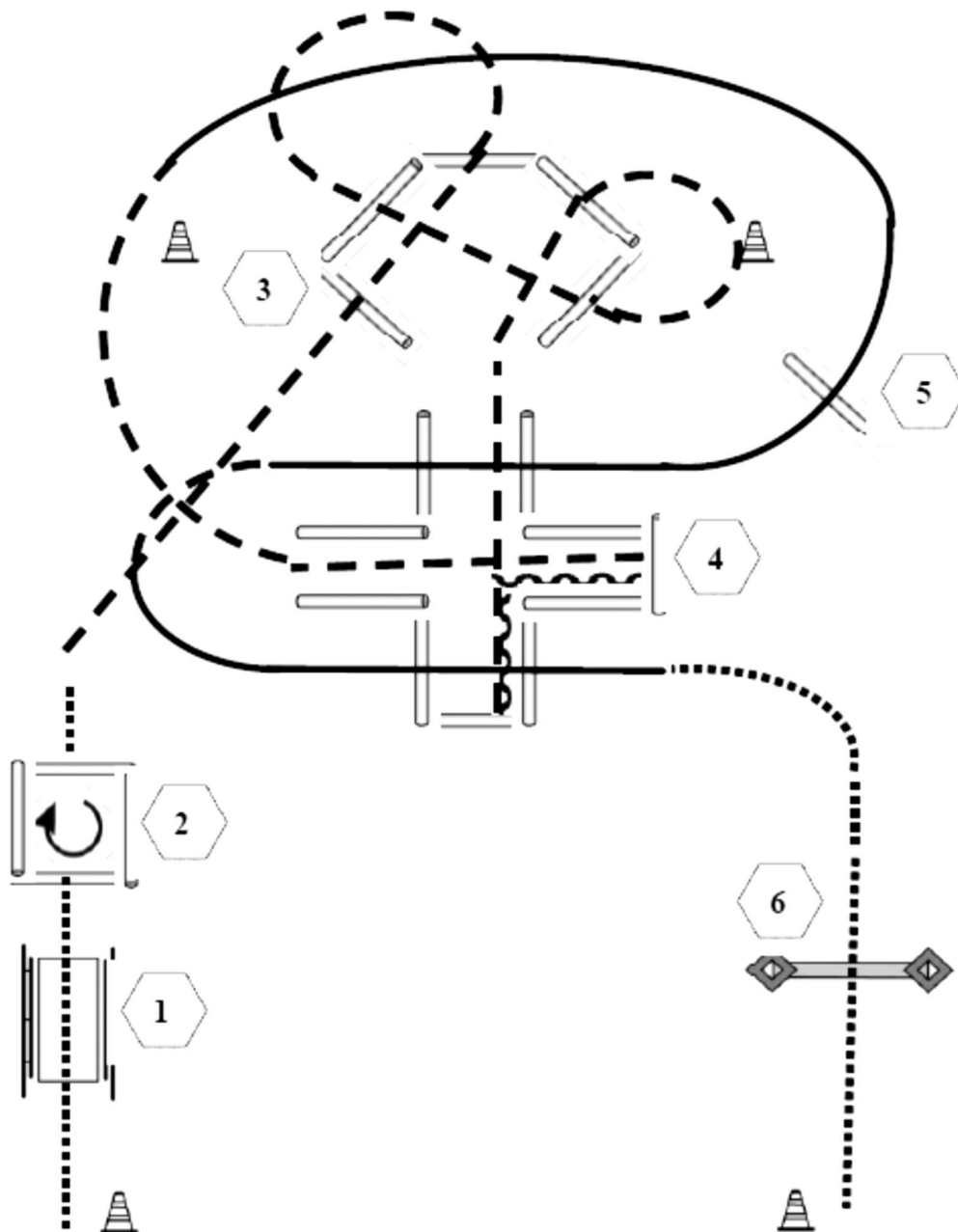

- (1) Brücke
- (2) Walk in Box, 360° Turn rechts, Walk out
- (3) Jog over
- (4) Jog in, Back up, Jog out
- (5) Lope over, einfacher Wechsel über Trab, Lope over
- (6) Tor

Trail LK 3

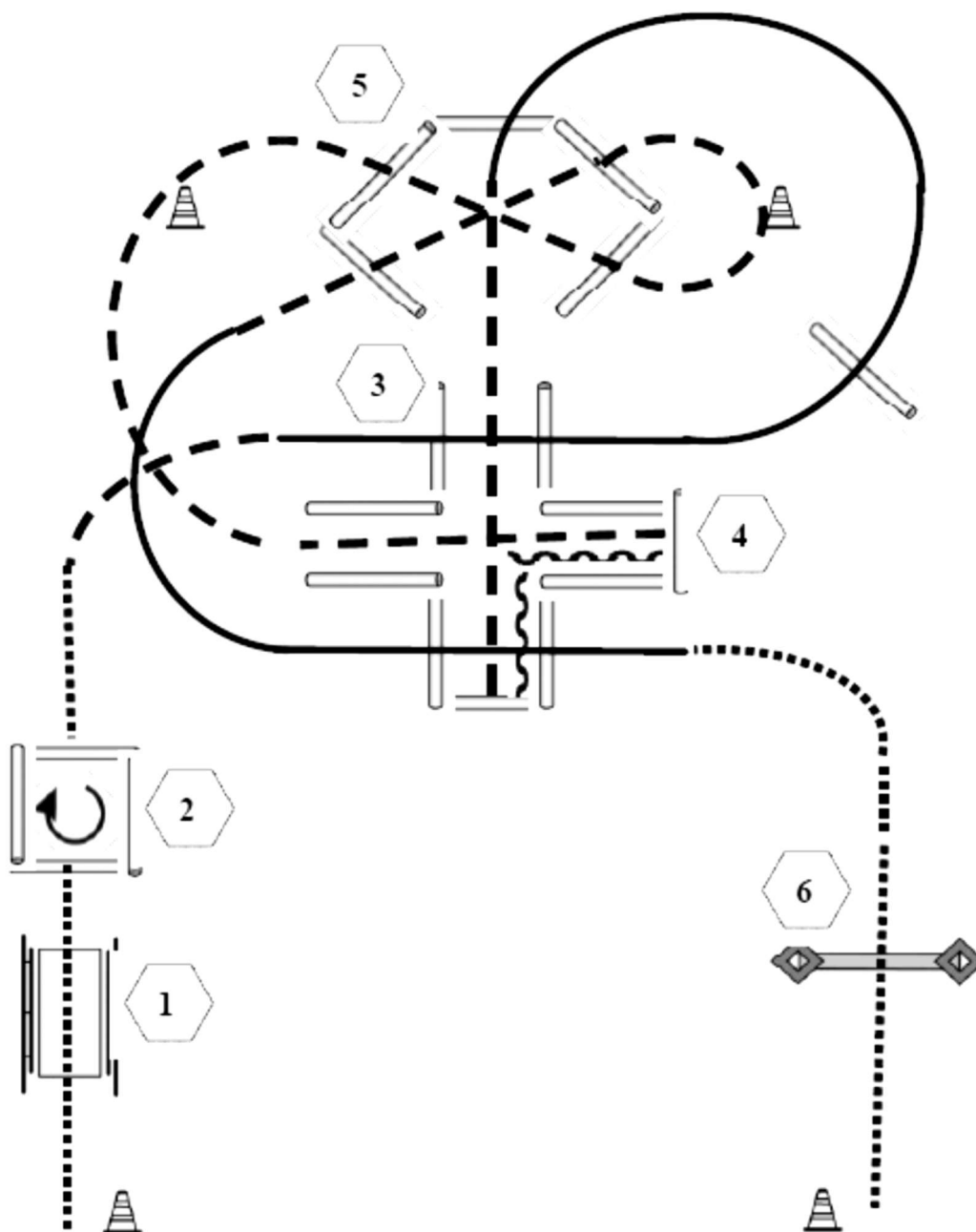

- (1) Brücke
- (2) Walk in Box, 360° Turn rechts, Walk out
- (3) Lope over
- (4) Jog in, Back up, Jog out
- (5) Jog over, Lope over
- (6) Tor

Trail LK 4/5 Z

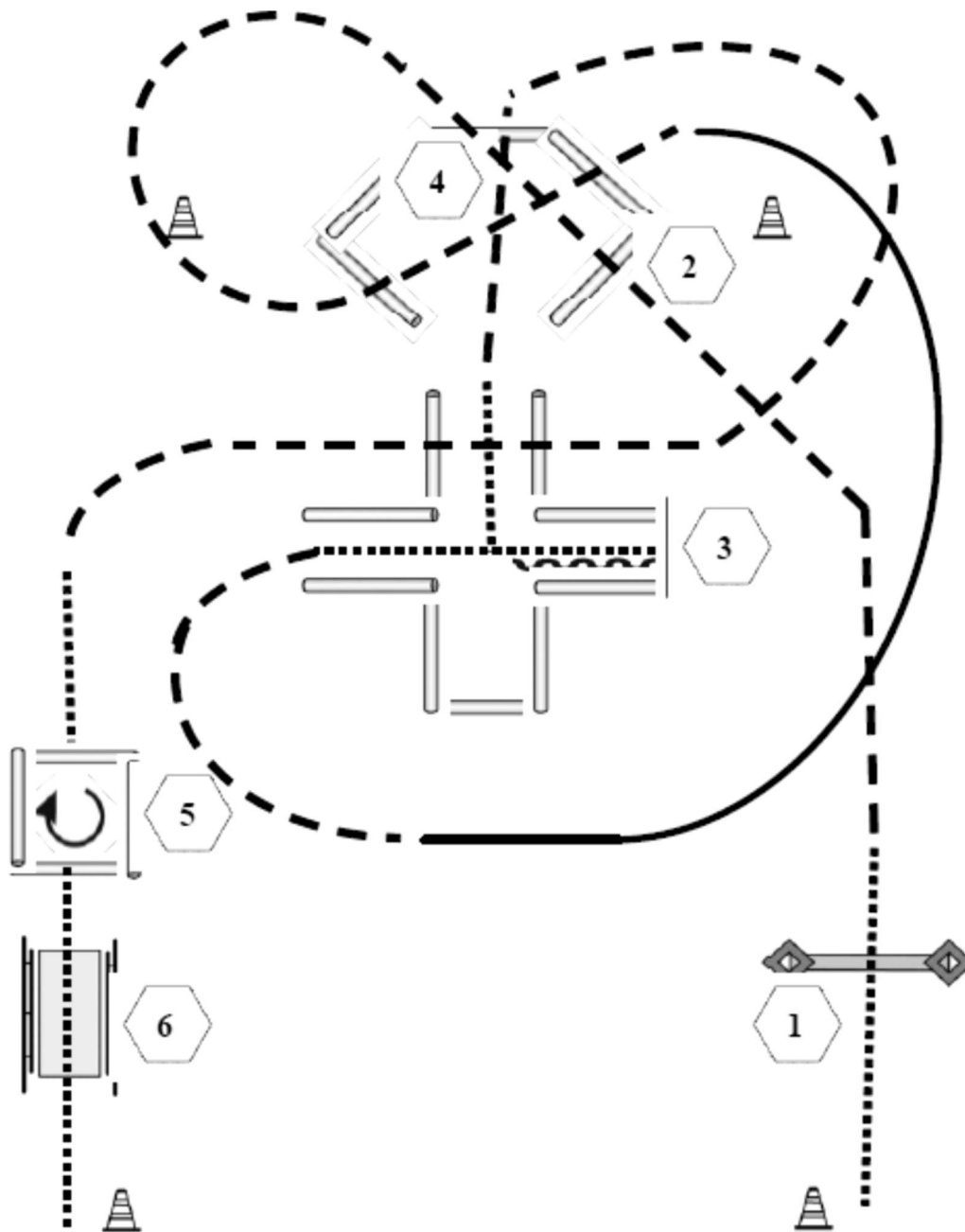

- (1) Tor
- (2) Jog over
- (3) Walk in, Back up, Walk out
- (4) Jog over
- (5) Walk in Box, 360° Turn rechts, Walk out
- (6) Brücke

Trail LK 4/5

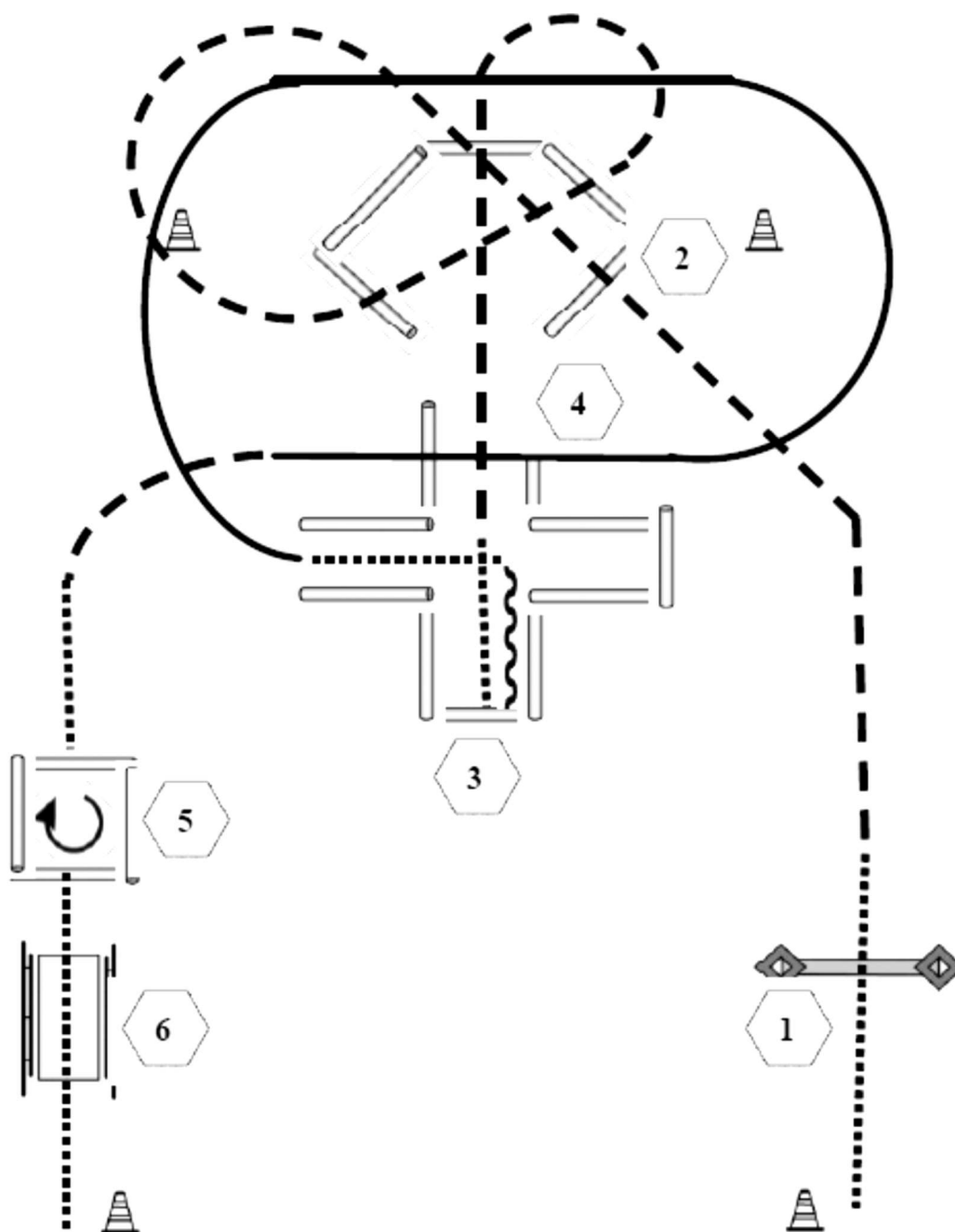

- (1) Tor
- (2) Jog over
- (3) Walk in, Back up, Walk out
- (4) Lope over
- (5) Walk in Box, 360° Turn rechts, Walk out
- (6) Brücke

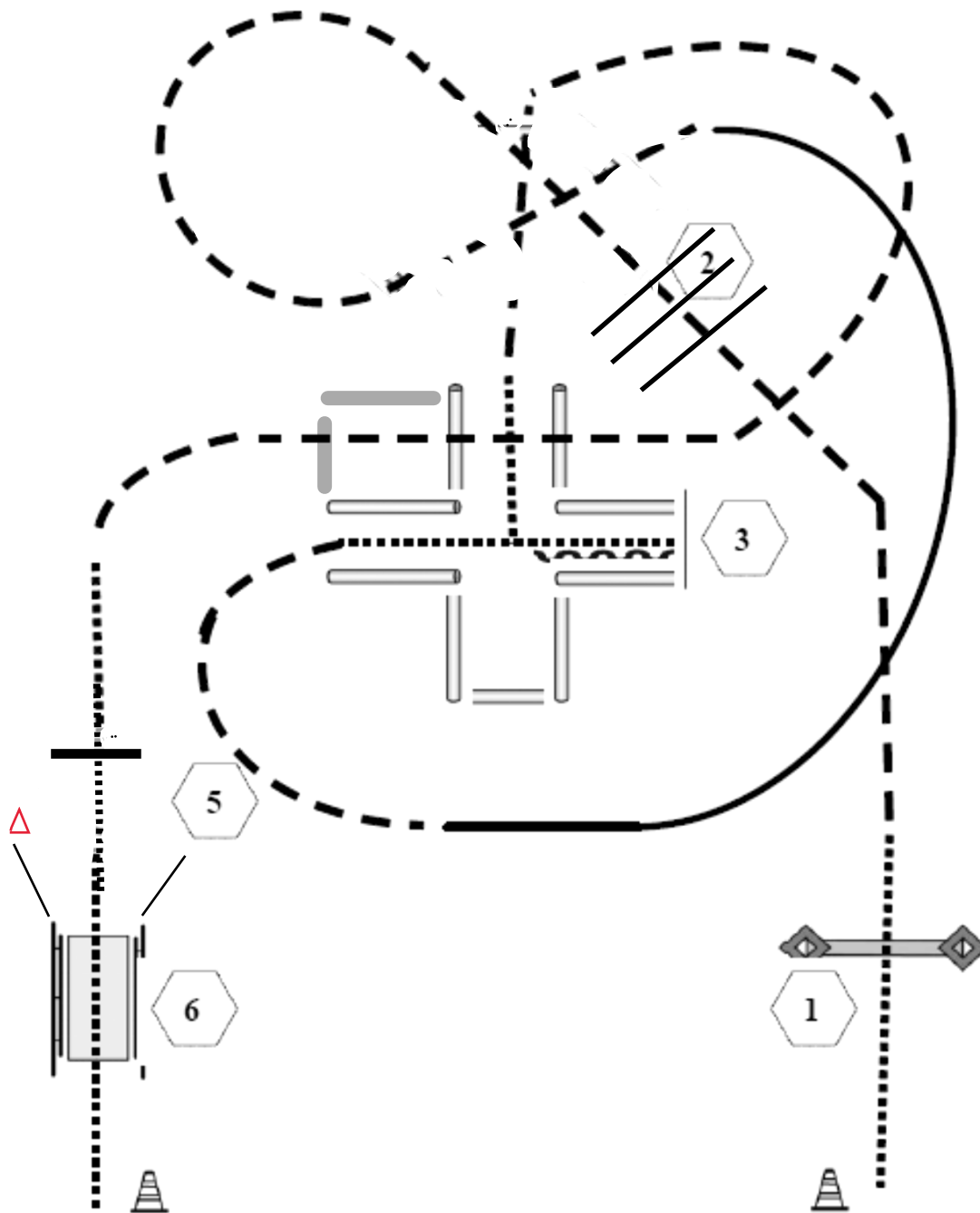

- (1) Tor, Hund an der Startpylone ablegen, durchreiten, Hund nachrufen
- (2) Jog over, Lope, Jog, Walk, Hund in der ersten Box ablegen
- (3) Walk in, Back up, Walk out, Hund abrufen
- (4) Jog over
- (5) Hund über Sprung
- (6) Hund an der Pylone ablegen, Brücke, Hund abrufen

Walk Trot Trail / Trail in Hand Mannschaft Trail in Hand

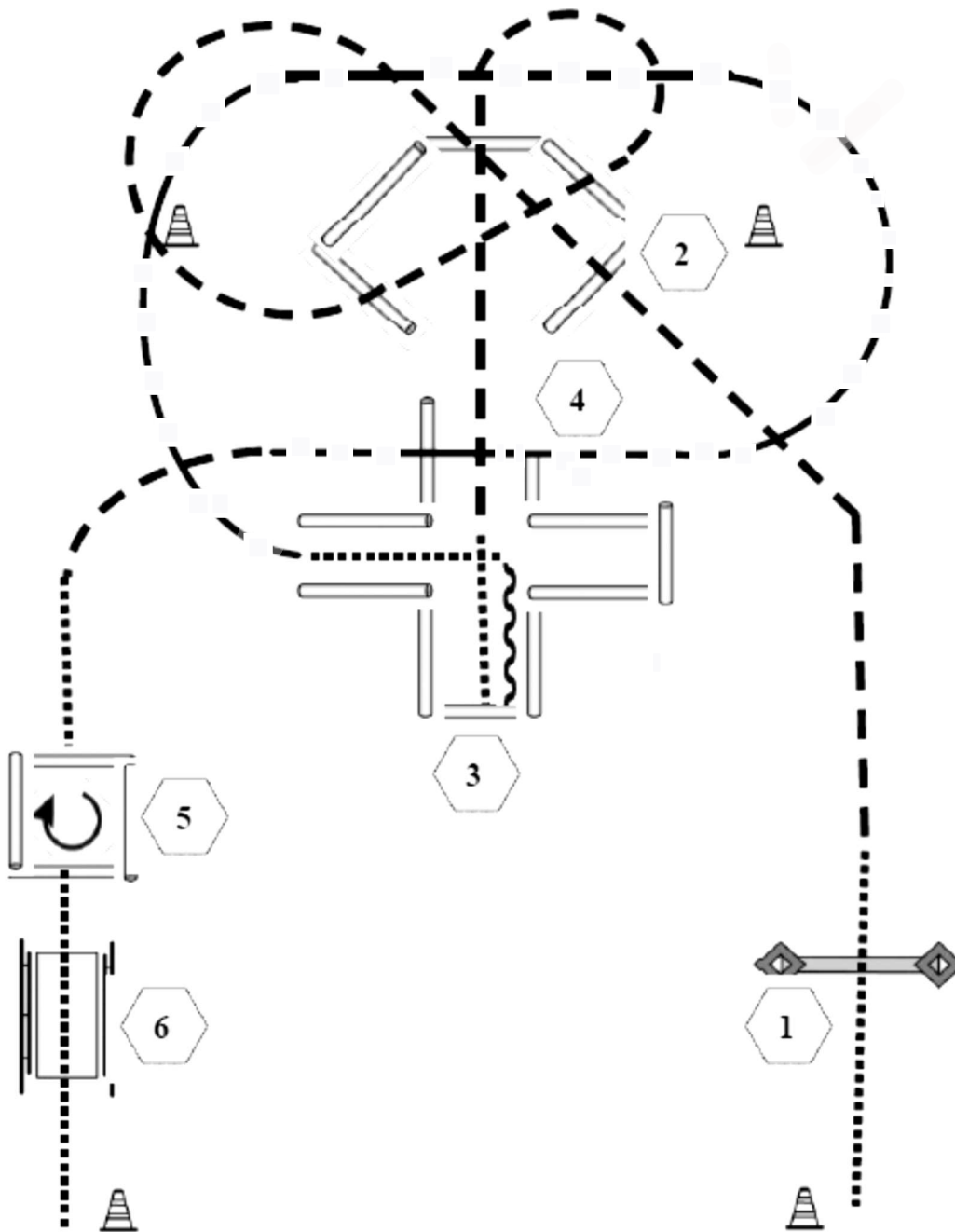

- (1) Tor (im WT Trail: nur Durchreiten, das Tor ist geöffnet)
- (2) Jog over
- (3) Walk in, Back up, Walk out
- (4) Lope over
- (5) Walk in Box, 360° Turn rechts, Walk out
- (6) Brücke

Mannschaft Horsemanship mit Eierlauf

Der Reiter reitet zuerst, dann läuft der Läufer direkt danach (der Läufer braucht keine extra Startnummer)

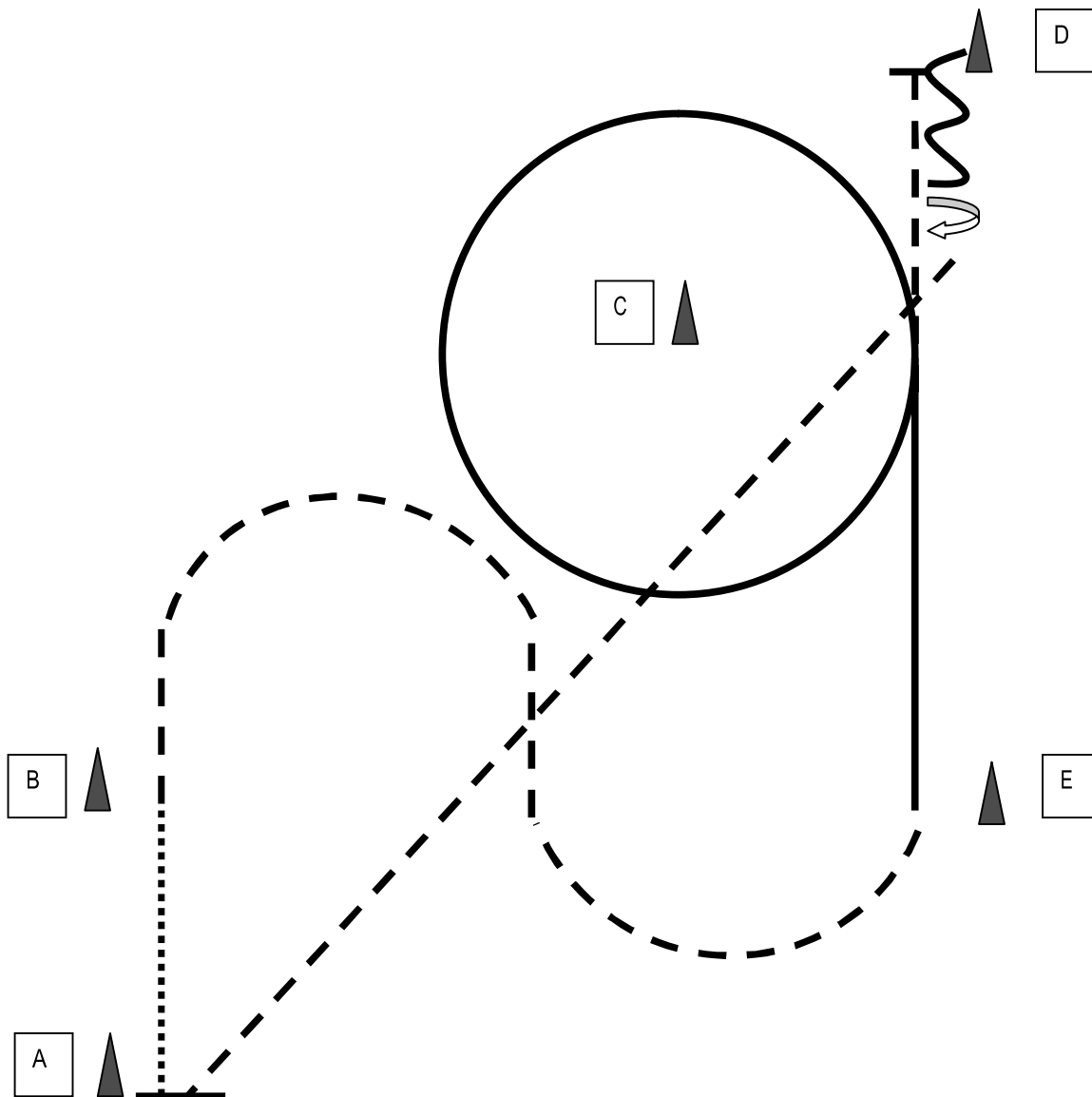

1. Bei A aus dem Stand Schritt bis B
2. 2 Bögen im Jog
3. Linksgalopp um C
4. Jog bis D
5. Back
6. HHW rechts
7. Jog bis A, Stop

Mannschaft Stubbi RR

während des Rittes muss eine Stubbi Flasche Bier getrunken werden

Arenagröße:
Mind. 20 x 40 m

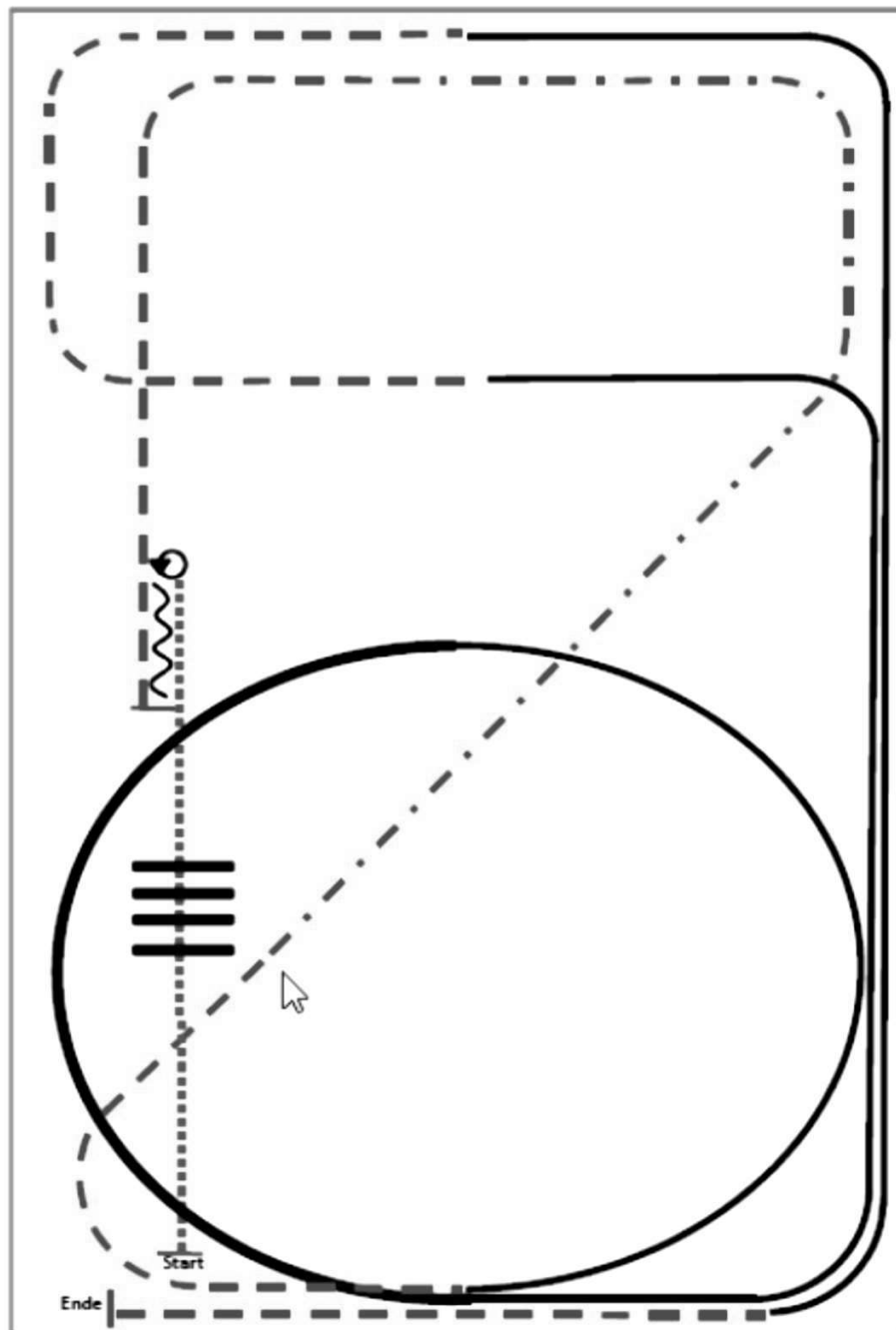

- (1) Walk
- (2) Walk over, Walk
- (3) Stop, 360° Turn (rechts oder links)
- (4) Back
- (5) Trot
- (6) Extended Trot, Trot
- (7) Linksgalopp
- (8) Extended Lope, Lope
- (9) Trot
- (10) Rechtsgalopp
- (11) Trot, Stop

