

Alle Leistungsklassen

Showmanship at Halter

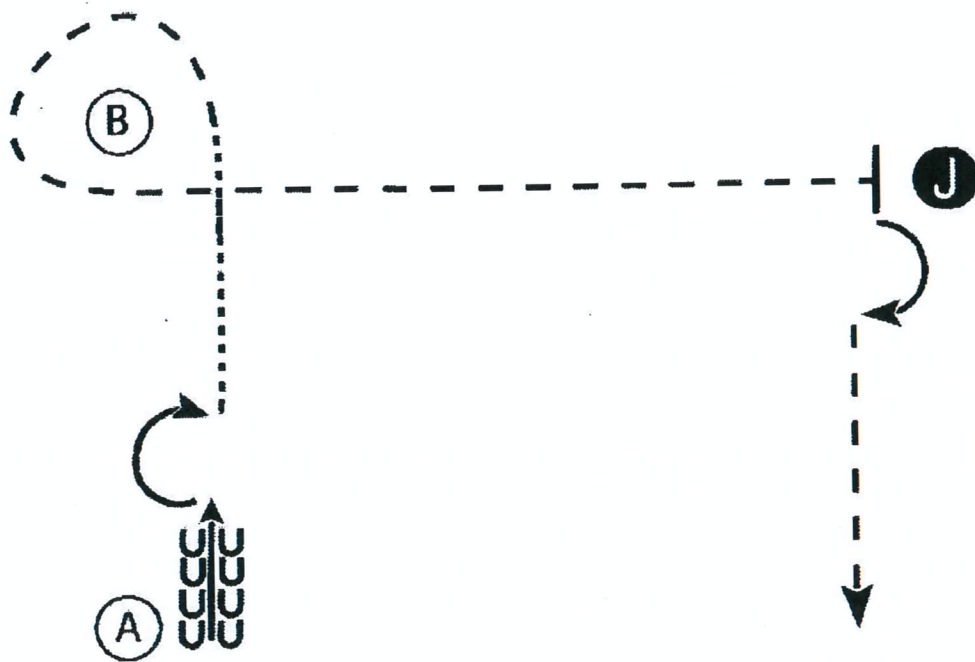

1. Bei A 4 Tritte rückwärts richten
2. Eine 180 Grad Drehung ausführen
3. Im Schritt nach B
4. Bei B Trab um B herum und zum Richter. Zur Inspektion aufstellen.
5. Nach der Inspektion eine 90 Grad Drehung ausführen und gerade vom Richter weg traben.

Qualifikationsklasse Showmanship at Halter LK 1 / 2

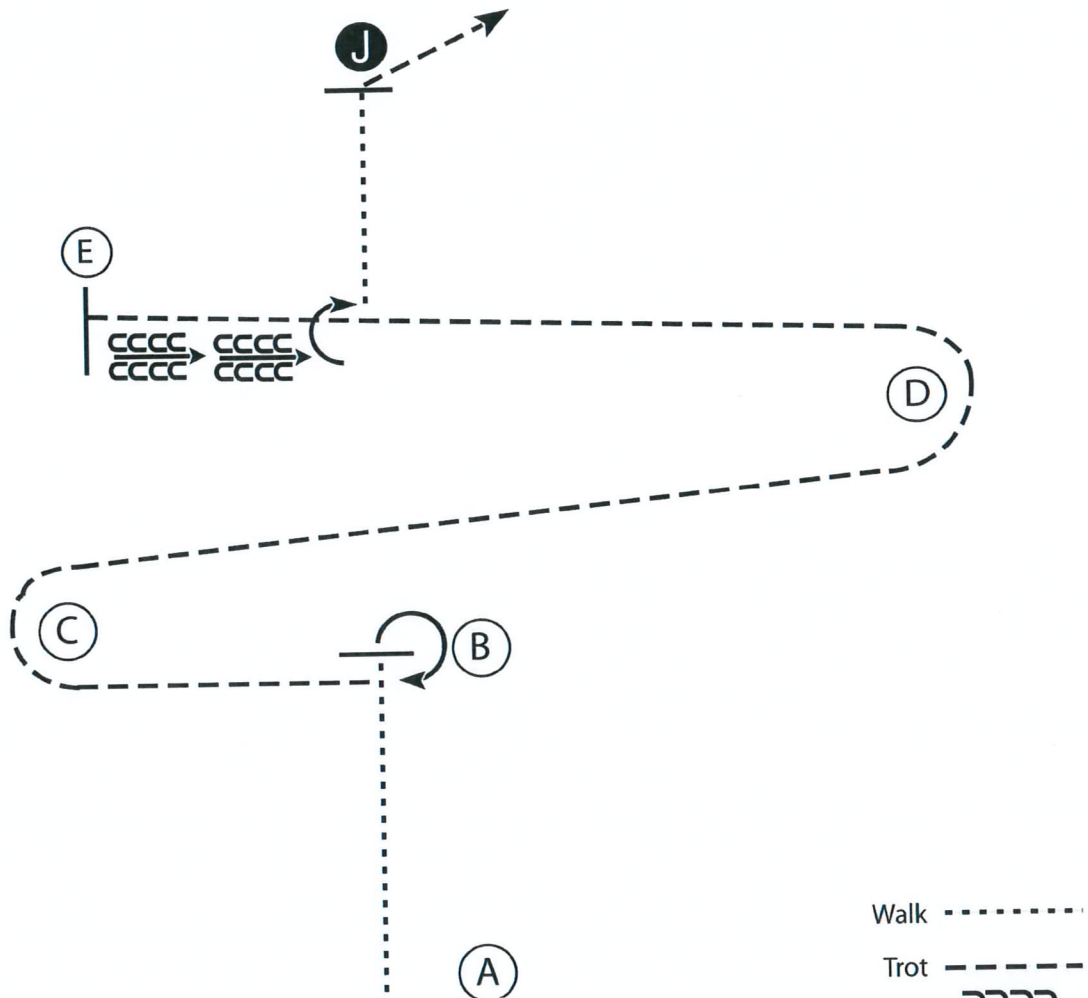

1. Walk von A nach B, Stop.
2. 270 Gr. Drehung.
3. Jog um C und D nach E, Stop.
4. Back up, 90 Gr. Drehung.
5. Walk, Stop.
6. Set up – Inspektion durch den Richter.
Verabschieden und jog zurück zum Line up.

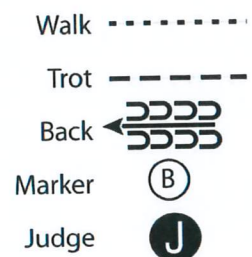

LK 1/2B Trail LK 1+2 jun. Trail

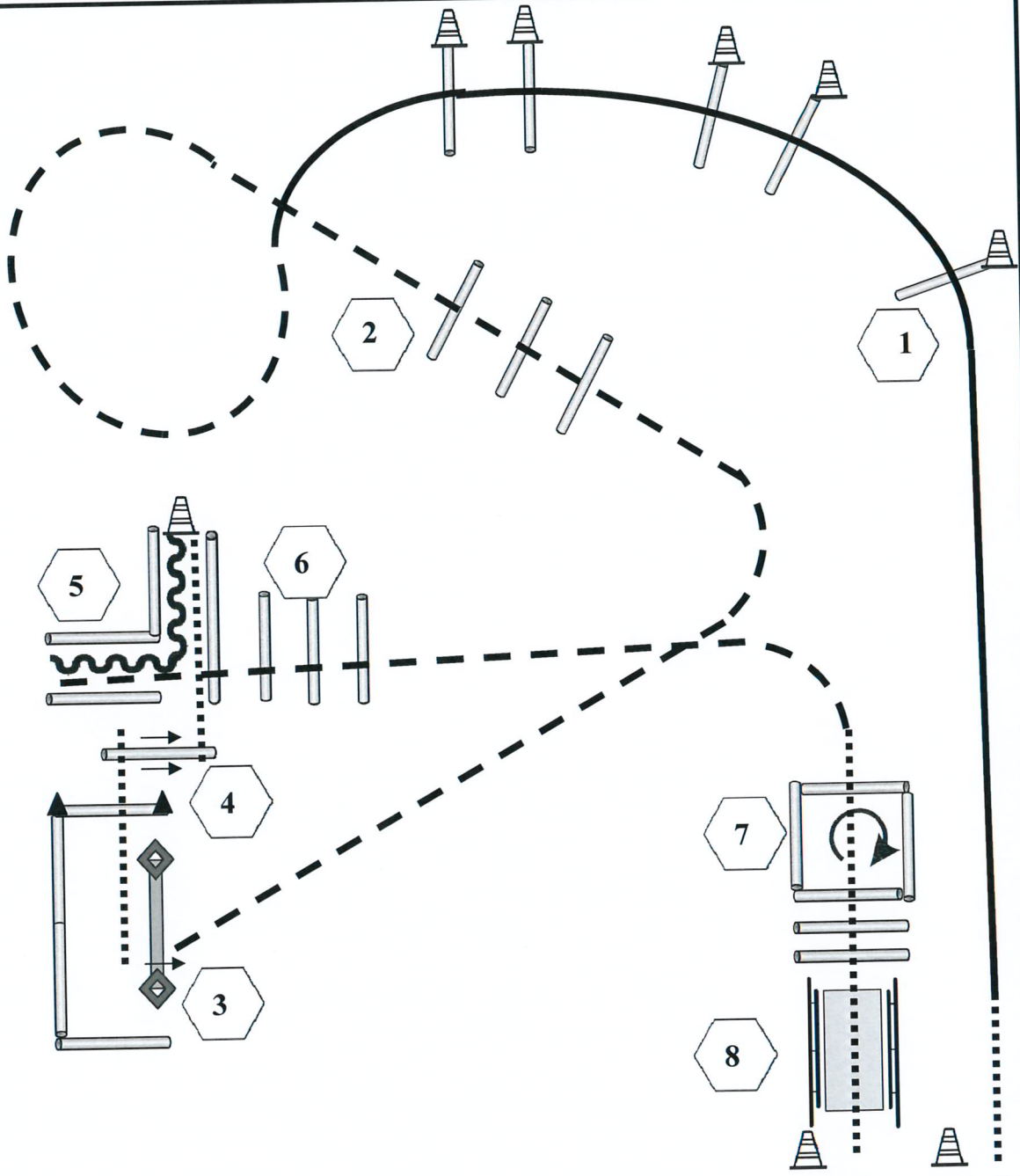

1. Lope Over
2. Jog Over
3. Tor
4. Walk Over, Sidepass rechts
5. Walk In, Back Up,
6. Jog Over
6. Walk In, 360° rechts, Walk Over
7. Brücke

ENDE **START**

	Back Up
	Walk
	Jog
	Lope
	Wechsel
	Erhöhung

LK 1-2 A senior Trail

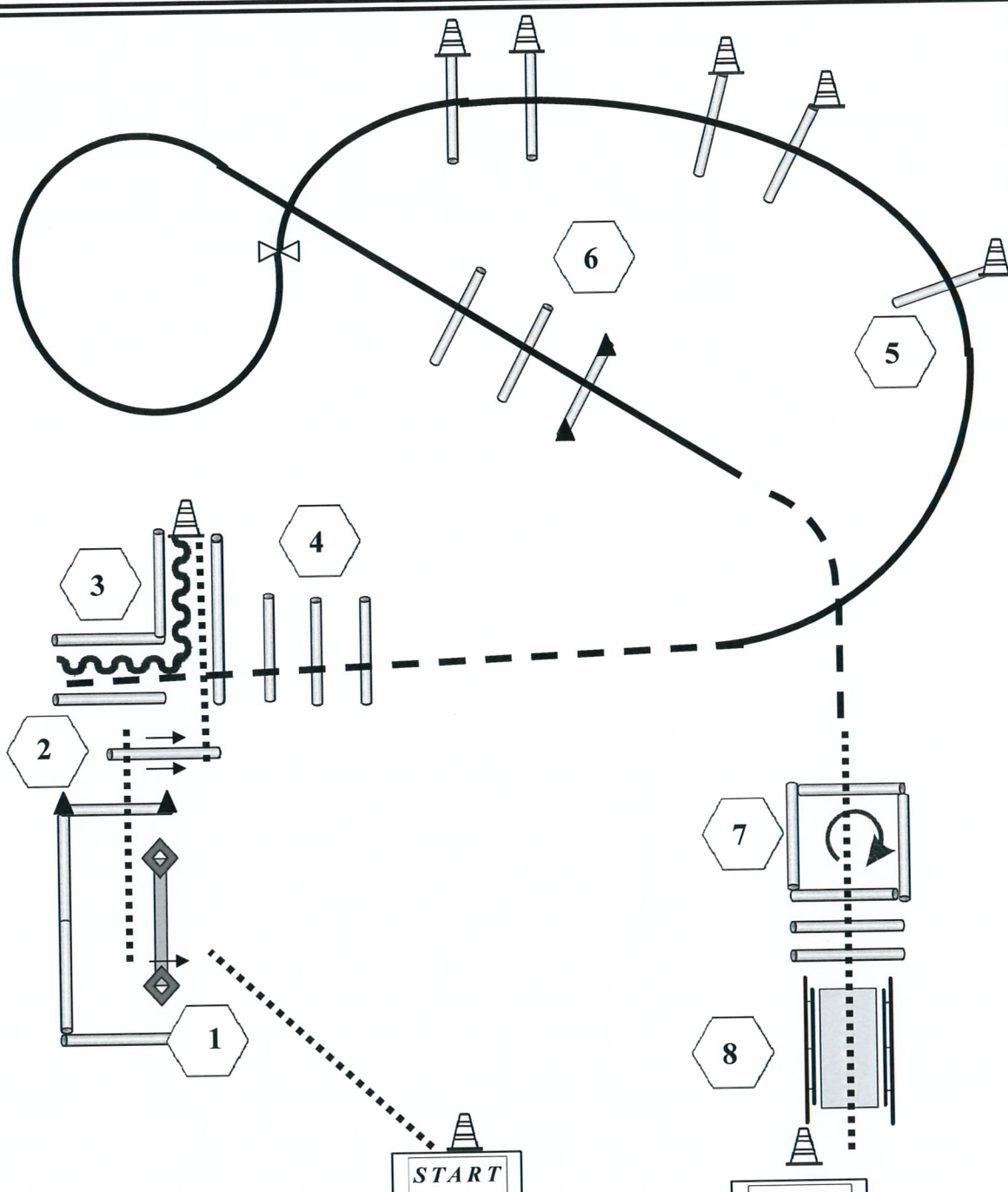

1. Tor
2. Walk Over, Sidepass
3. Walk In, Back Up
4. Jog Over Out
5. Lope Over, einf. oder flieg. Wechsel
6. Lope Over
7. Walk In, 360° rechts, Walk Over
8. Brücke

	Back Up
	Walk
	Jog
	Lope
	Wechsel
	Erhöhung

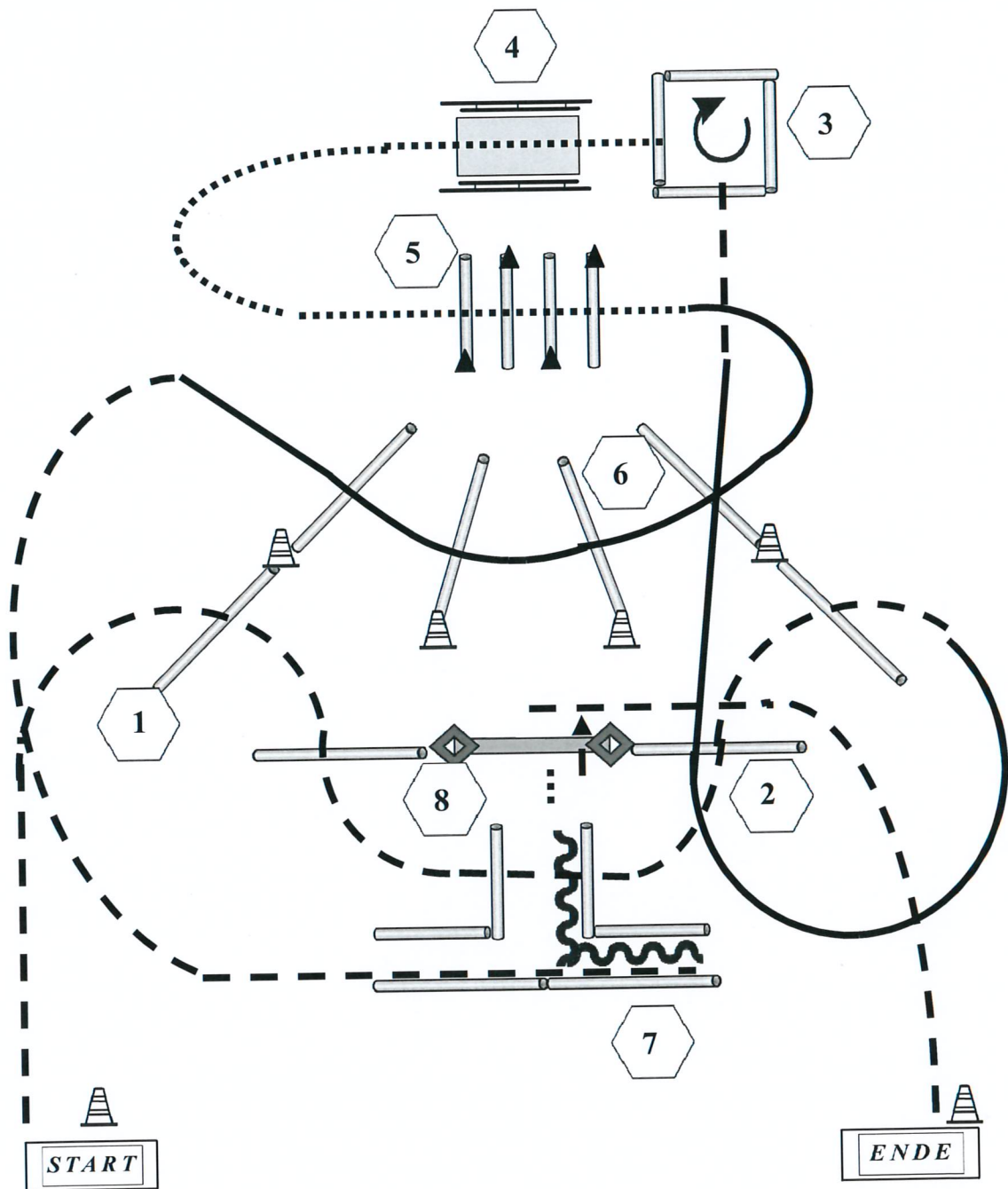

1. Jog Over
2. Lope Over
3. Jog In, 270° rechts, Walk Out,
4. Brücke
5. Walk Over
6. Lope Over
7. Jog In, Back Up,
8. Tor

	Back Up
	Walk
	Jog
	Lope
	Erhöhung

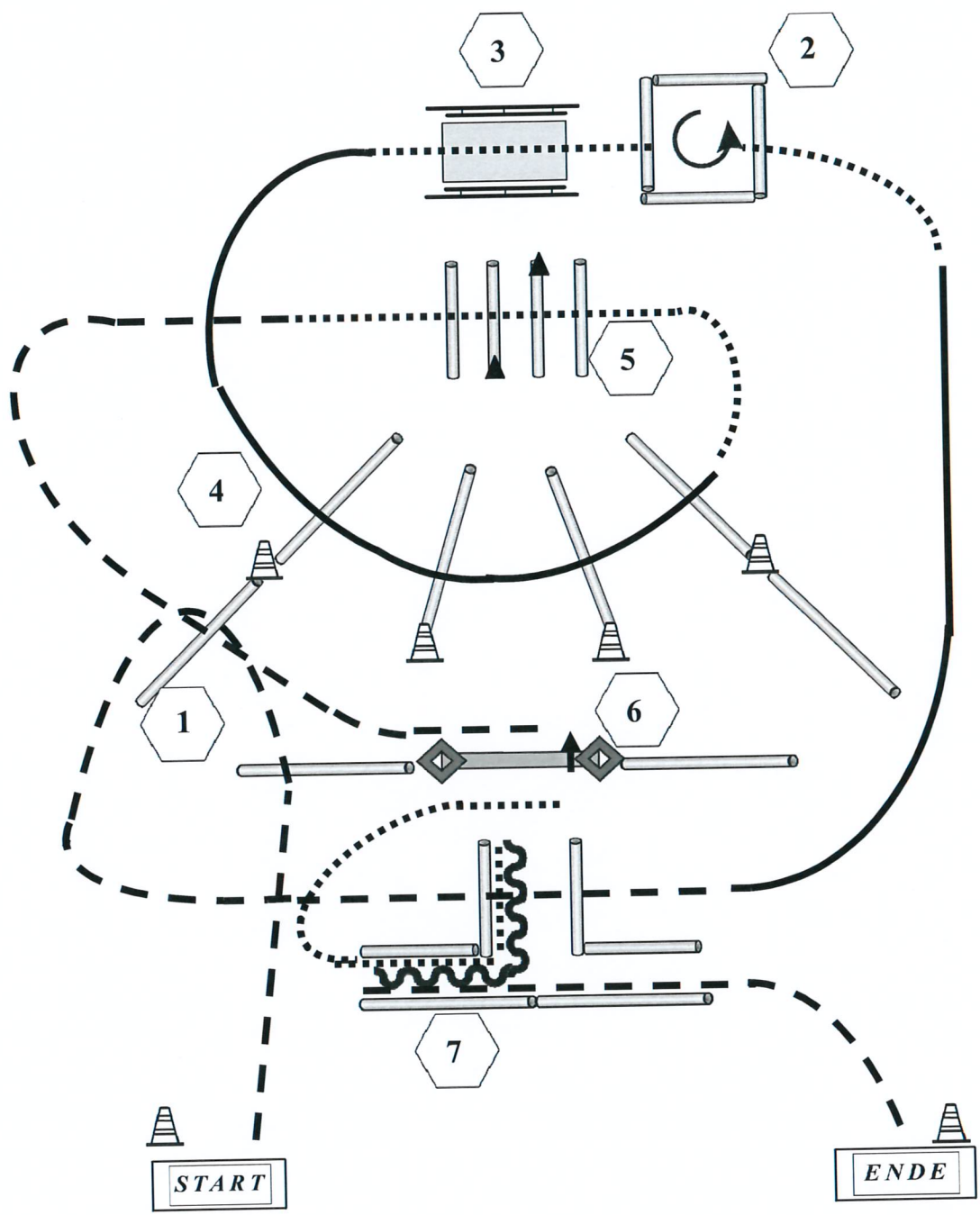

1. Jog Over
2. Walk In, 360° links,
3. Brücke
4. Lope Over
5. Walk Over
6. Tor
7. Walk In, Back Up, Jog Out

	Back Up
	Walk
	Jog
	Lope
	Erhöhung

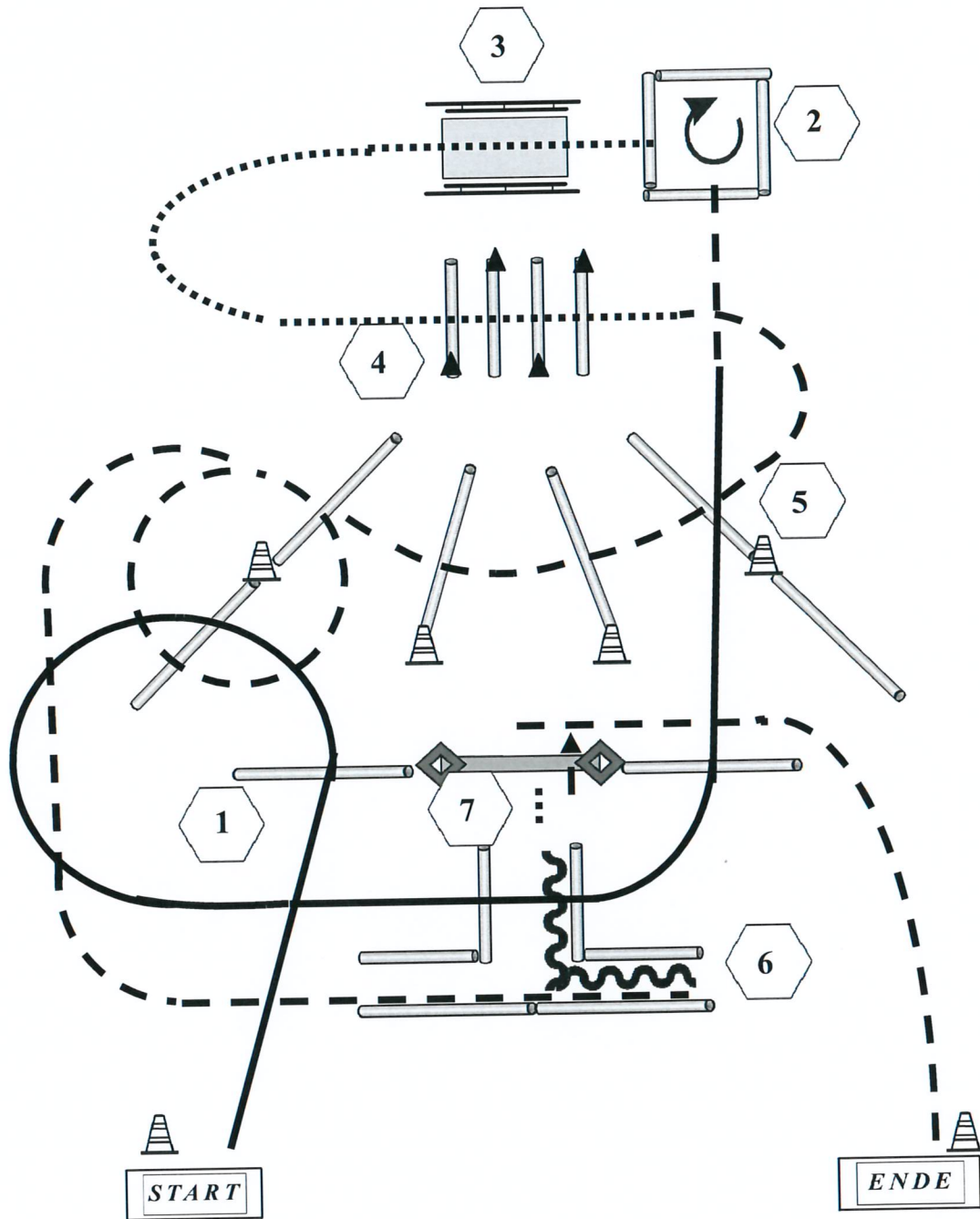

1. Lope Over
2. Jog In, 270° rechts, Walk Out,
3. Brücke
4. Walk Over
5. Jog Over
6. Jog In, Back Up,
7. Tor

	Back Up
	Walk
	Jog
	Lope
	Erhöhung

LK 3 A+B Trail

4) Jog over
5) Sidepass

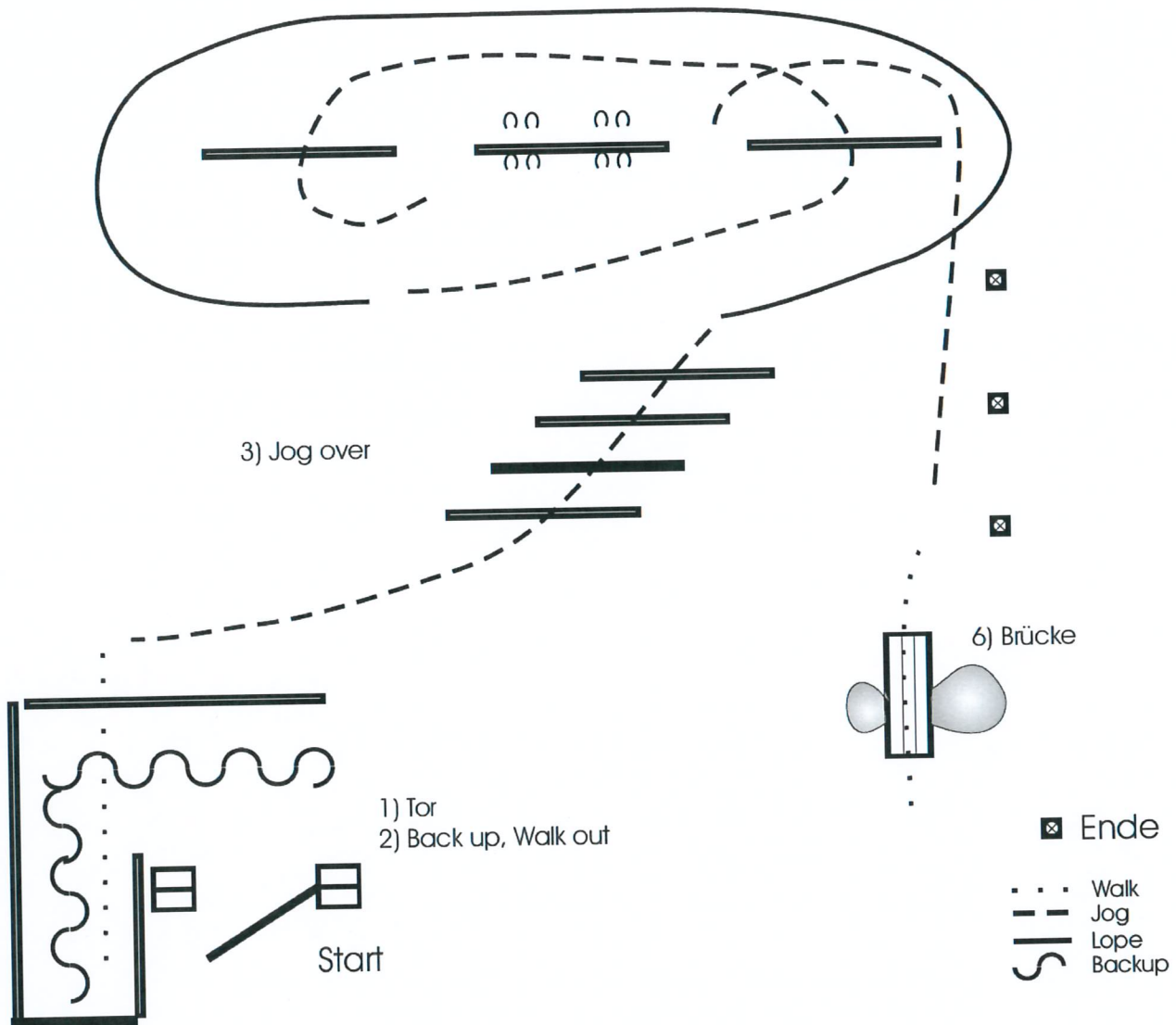

- Start am Tor, Tor aufziehen, durchreiten und schließen
- Back up, Walk out
- Jog over
- Lope um die Stangen herum
- Jog over über 2 Stangen
- Sidepass, Jog, Schritt bis zur Brücke
- Brücke

LK 4 A+B Trail

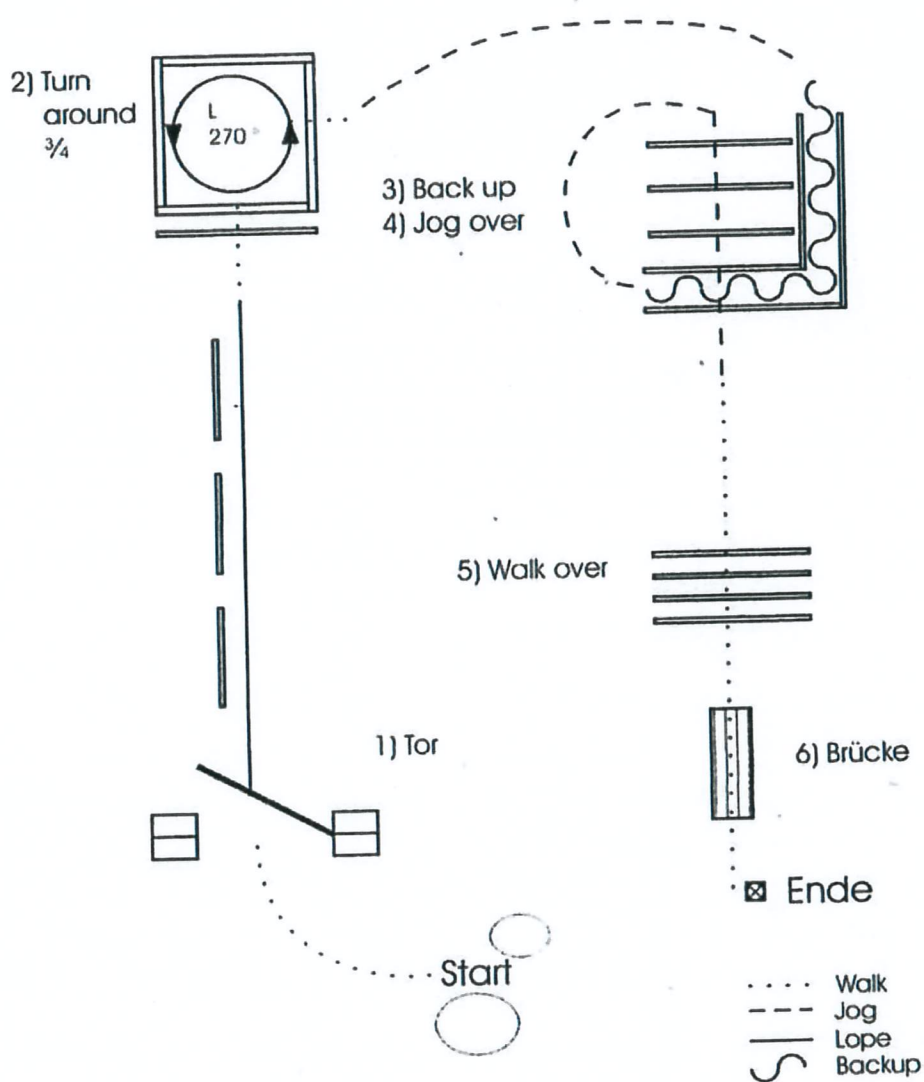

- Start im Schritt zum Tor
- Tor öffnen nach rechts, durchreiten und schließen
- Galopp bis Turn around
- Schritt ins Stangenquadrat
- 270° Wendung nach links
- Schritt aus Stangenquadrat
- Trab zum Stangen-L
- Back up
- Trab zum Jog over
- Schritt über Walk over
- Schritt über Brücke
- Ende

LK 5 A + B Trail

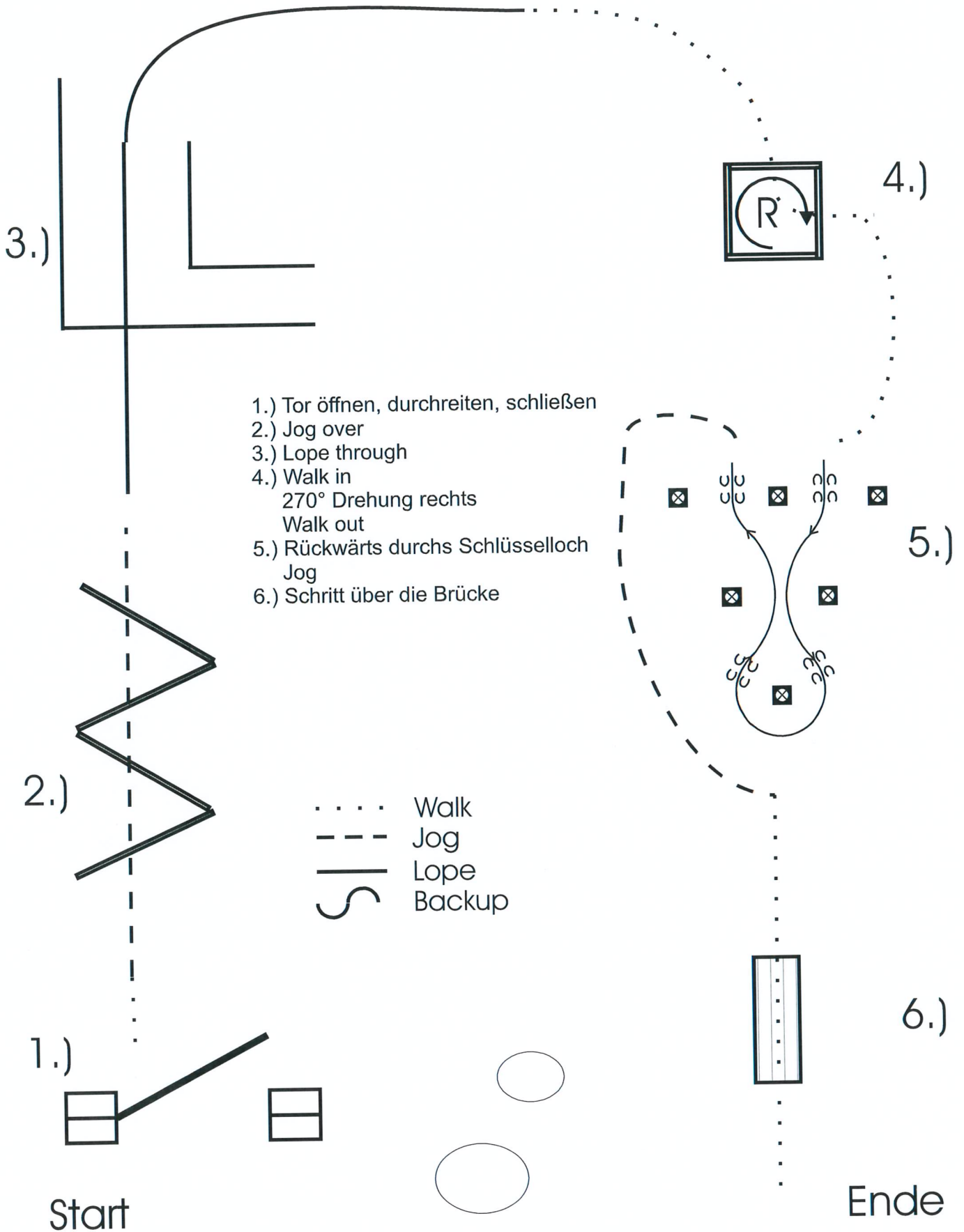

Pattern 1

Horse & Dog Trail Championat LK 1 / 2

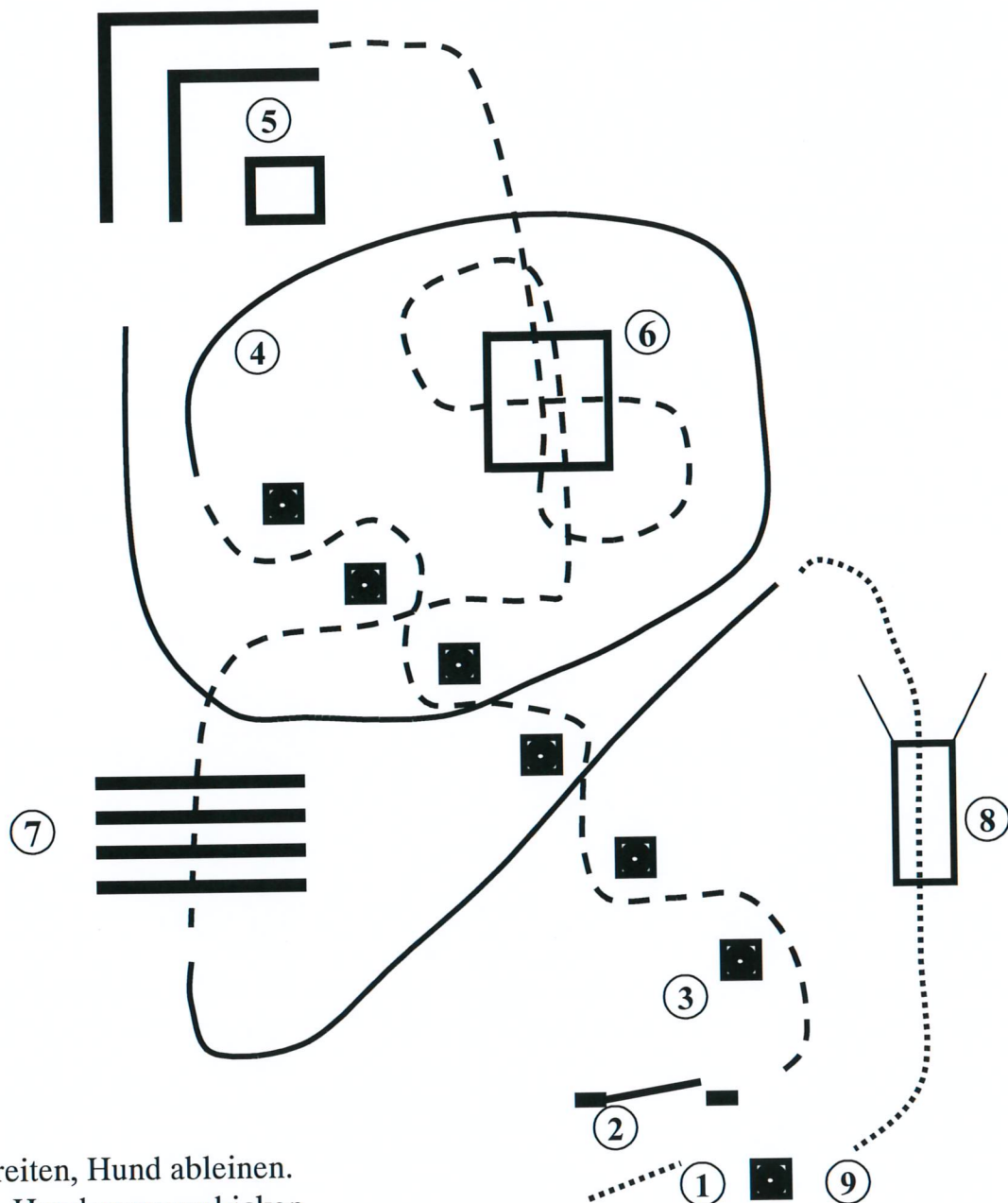

- 1) Einreiten, Hund ableinen.
- 2) Tor, Hund vorausschicken.
- 3) Jog Slalom, Hund bei Fuß
- 4) Rechtsgalopp, Hund bei Fuß
- 5) Back, Hund vorher im Quadrat ablegen.
- 6) Jog over, Hund bei Fuß (Hund mit durch das Quadrat).
- 7) Jog over, Hund bei Fuß
- 8) Linksgalopp, Walk, Brücke Hund vorausschicken.
- 9) Absteigen und Hund anleinen.

Horse & Dog Trail Championat LK 3 - 5

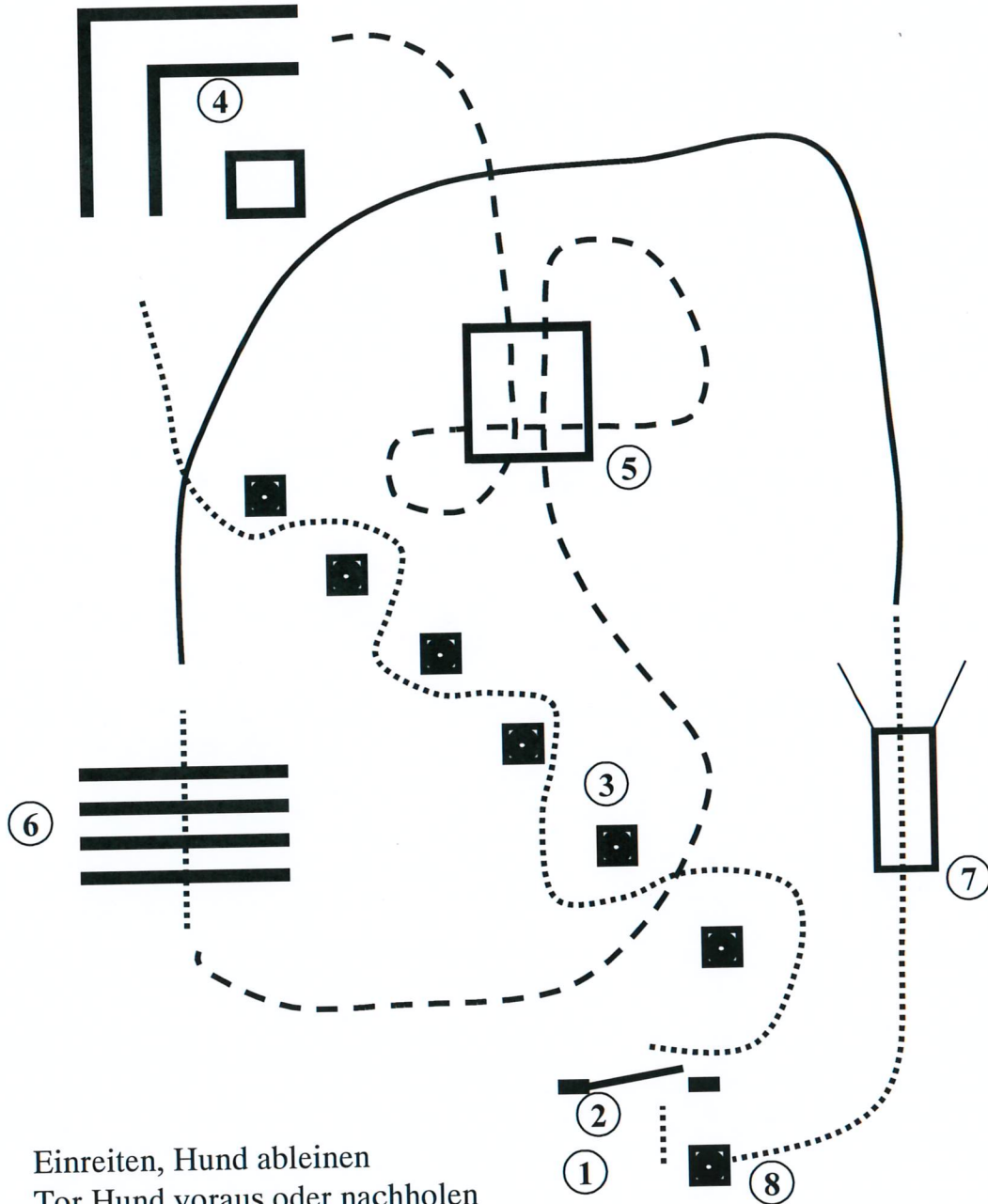

- 1) Einreiten, Hund ableinen
- 2) Tor Hund voraus oder nachholen
- 3) Slalom Hund bei Fuß
- 4) Back Up Hund vorher im Quadrat ablegen danach Hund abrufen
- 5) Jog over, Hund bei Fuß (Hund mit durch das Quadrat)
- 6) Walk over, Hund bei Fuß
- 7) Rechtsgalopp zur Brücke Hund bei Fuß, Brücke Hund vorausschicken oder Nachkommen lassen.
- 8) Absteigen und Hund anleinen.

Western Horsemanship LK 1 und 2 A

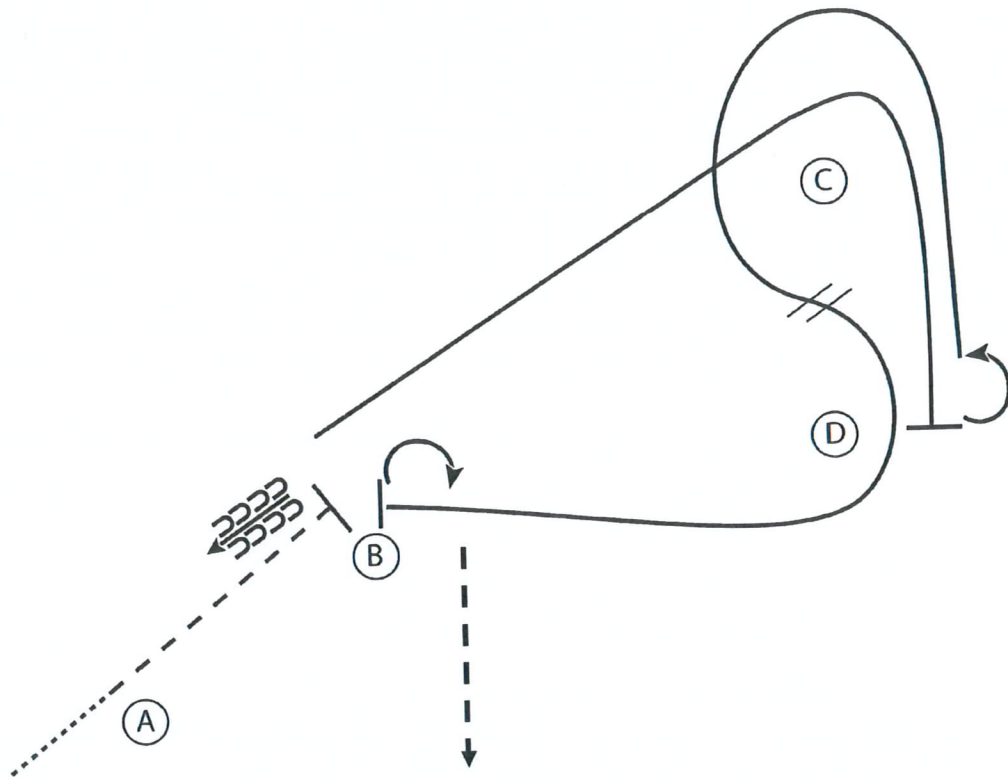

Im Schritt zu A

I. Manöver

1. Jog von A nach B.
2. Stop bei B und back up ca eine Pferdelänge.
3. Lope rechts um C nach D.

II. Manöver

1. Stop bei D, 180 Gr. HHW links.
2. Lope links um C, zwischen C und D einen einfachen oder fliegenden Galoppwechsel und weiter um D nach B.

III. Manöver

1. Stop bei B, 270 Gr. HHW rechts.
2. Jog zurück zum Line up.

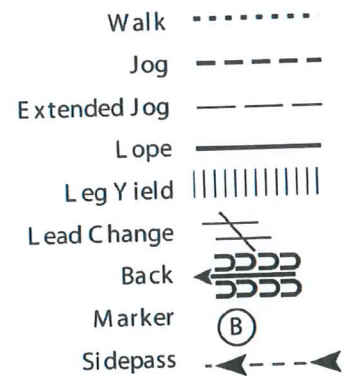

LK 1/2 B Western Horsemanship

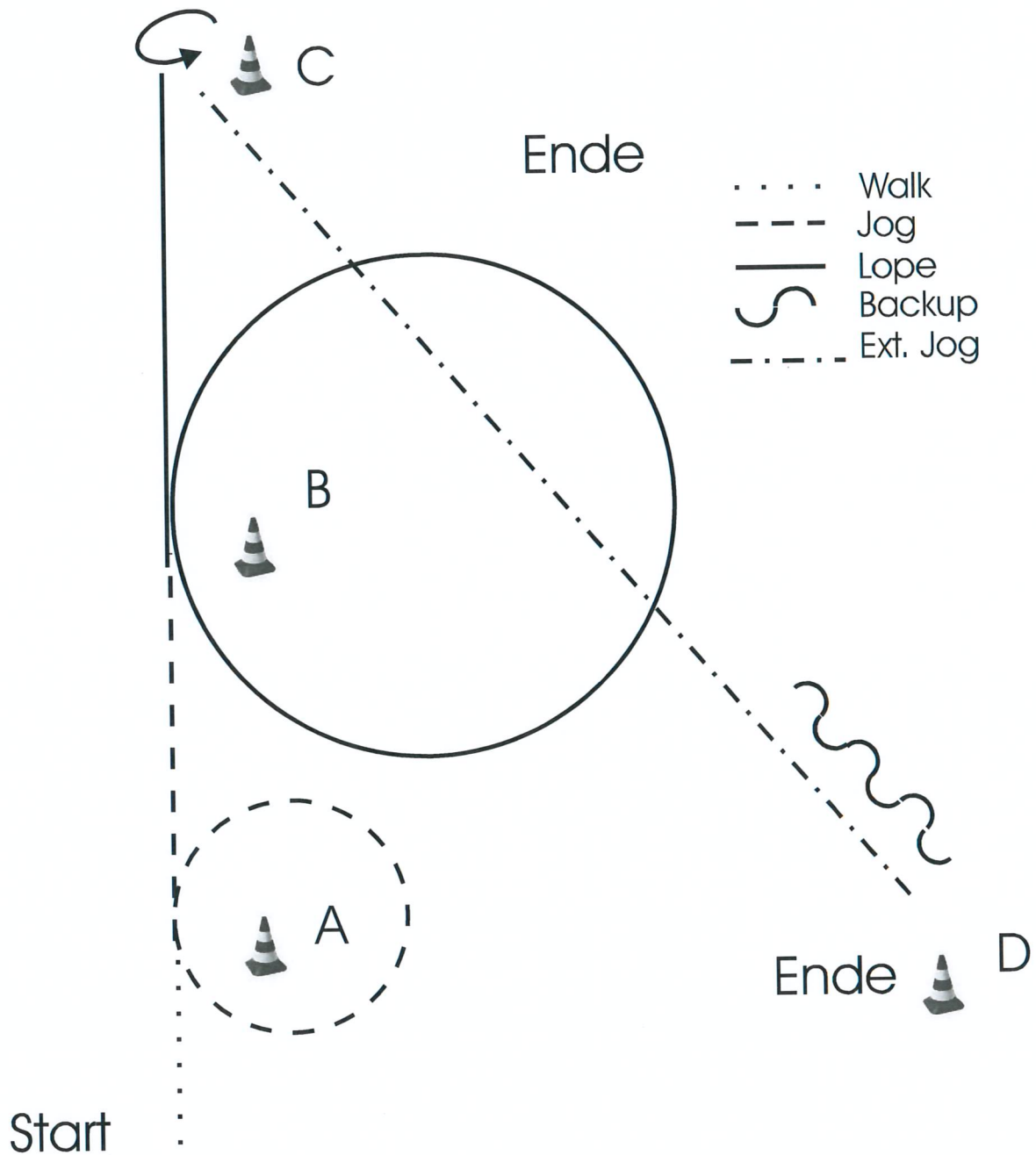

Manöver 1:

Schritt bis A, Rechtszirkel Trab um A, weiter bis B

Manöver 2:

Rechtsgalopp um B, weiter bis C, Stopp



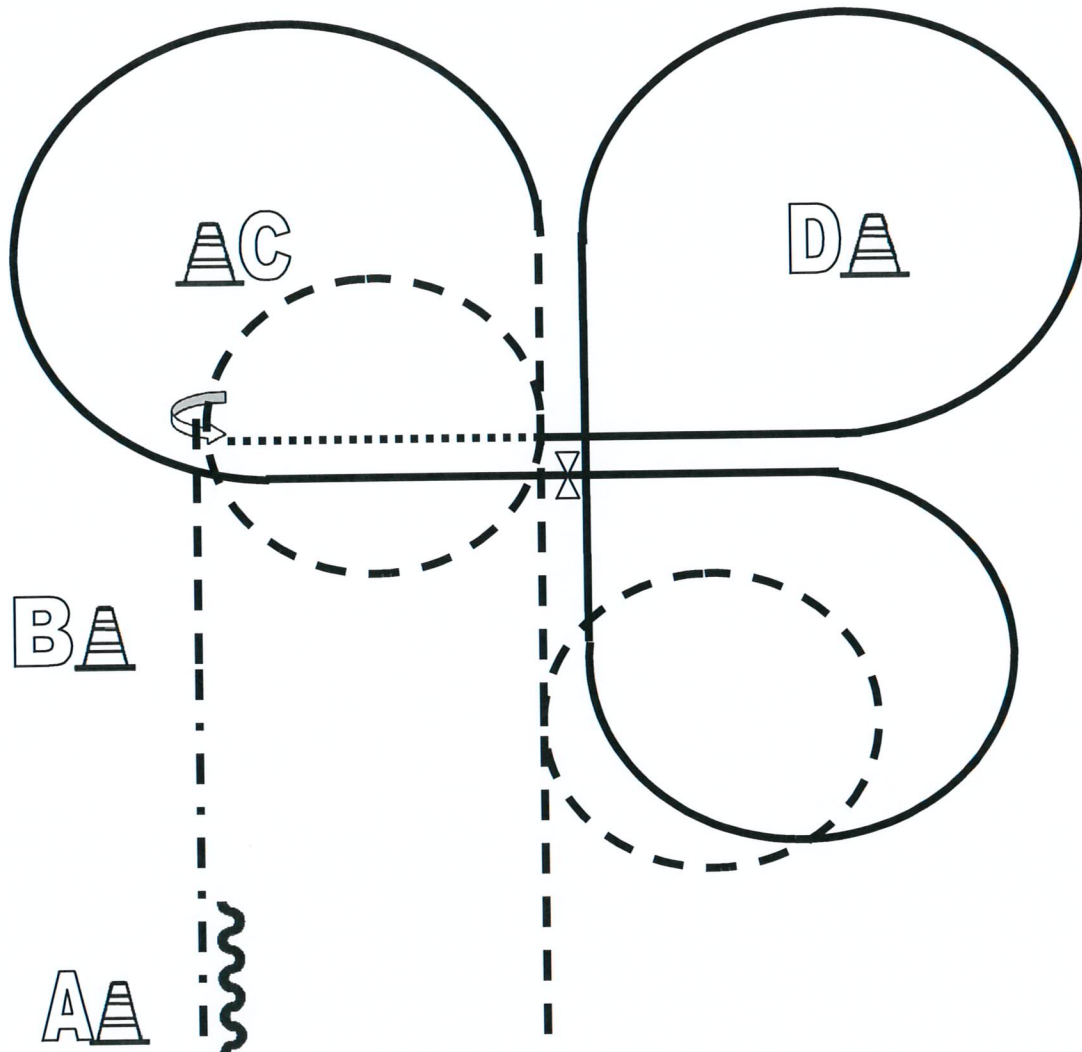

Manöver 3:

Turn links, ext. Jog bis D, 6 Tritte rückwärts

Im Jog zum Line up





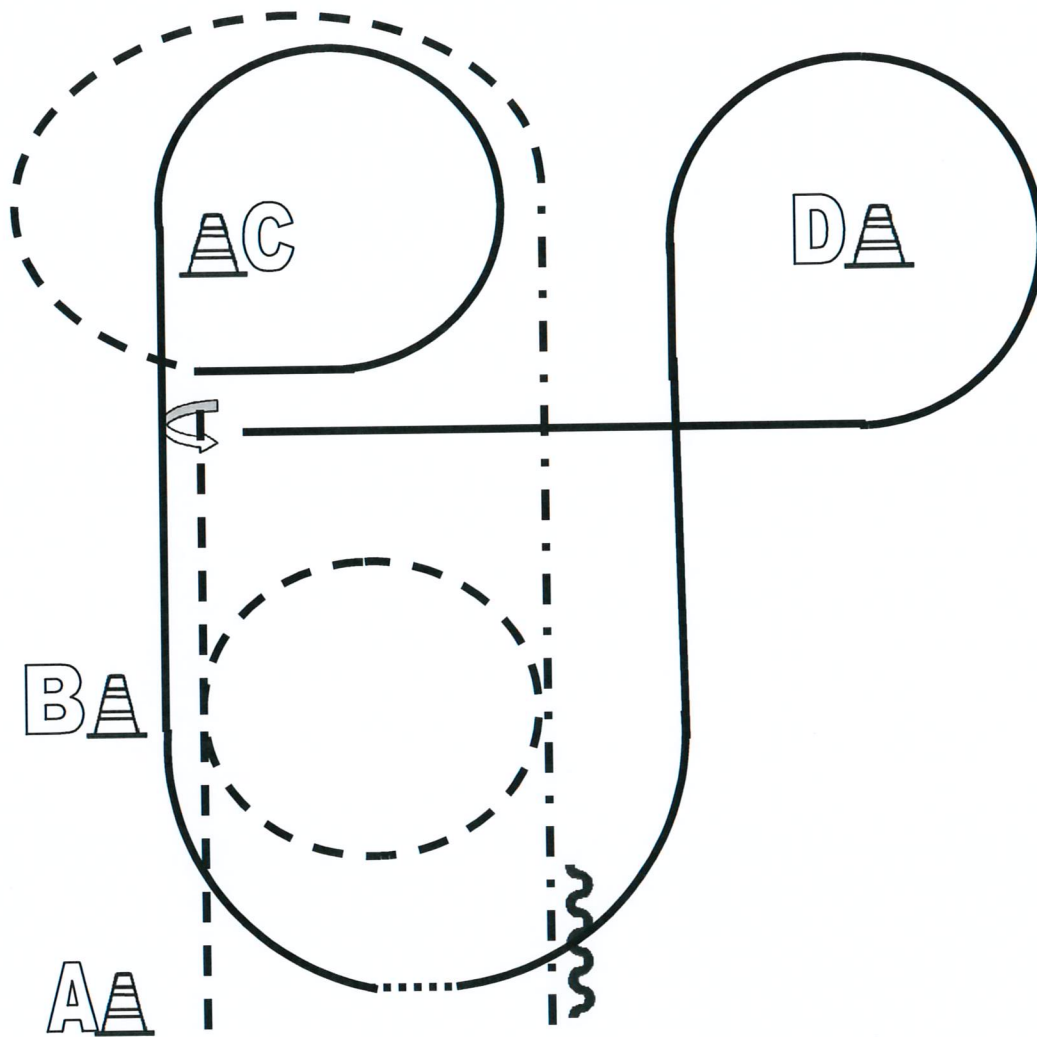

1. Beginnend aus dem Stand Höhe A im Jog
 Jogvolte rechts, weiter im Jog,
 Jogvolte links
2. Zwischen C und D Lope links. Volte um C, einf. od. flieg. Wechsel
 Lope rechts, Volte rechts und weiter zu D, Volte um D
 Mitte der Bahn durchparieren zum Walk und weiter bis C, Stop
3. 450° HHW links
 Jog bis B, extended Jog bis A, Stop,
 mind. 1 Pferdelänge rückwärtsrichten
 Im Walk zurück ins Line Up.

	Back Up
	Walk
	Jog
	Lope
	Wechsel



1. Beginnend aus dem Stand Jog, bei B Jogvolte rechts
Kurz vor C anhalten
270° HHW links
2. Lope links und Volte links um D
Einf. Wechsel über Walk
Lope rechts, Lopevolte rechts um C
3. Um C Jog
Auf Höhe C extended Jog
Höhe A Stop, mind. 1 Pferdelänge rückwärtsrichten
Im Walk zurück ins Line Up.

	Back Up
	Walk
	Jog
	Lope
	Wechsel

LK 3 A B Western Horsemanship

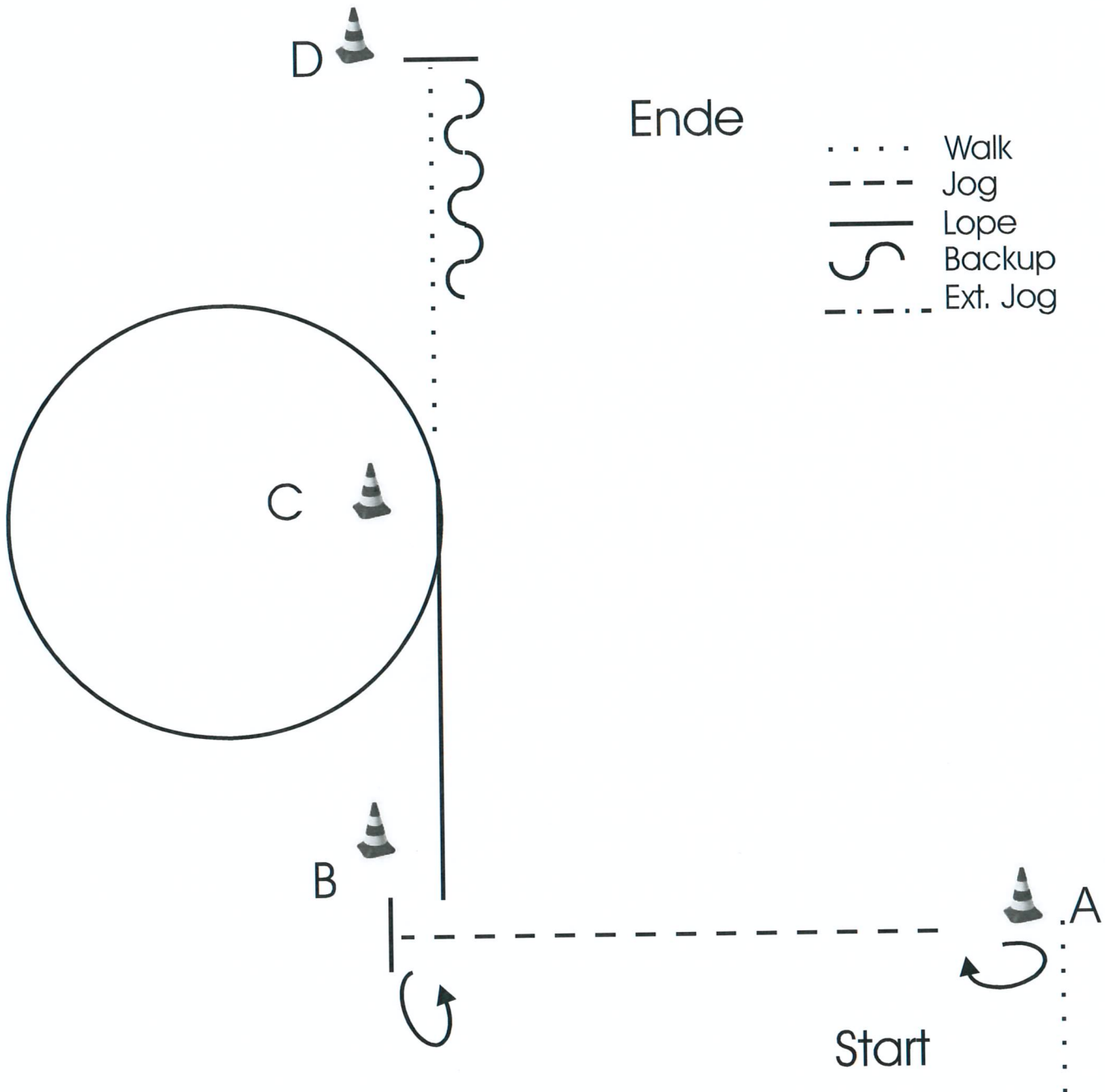

Manöver 1:

Schritt bis A, Turn rechts, Jog bis B, Stopp

Manöver 2:

Turn links, Linksgalopp an C

Manöver 3:

Schritt bis D, Stopp, 6 Tritte Rückwärts

Im Walk zum Line up

LK 4 A+B

Western Horsemanship

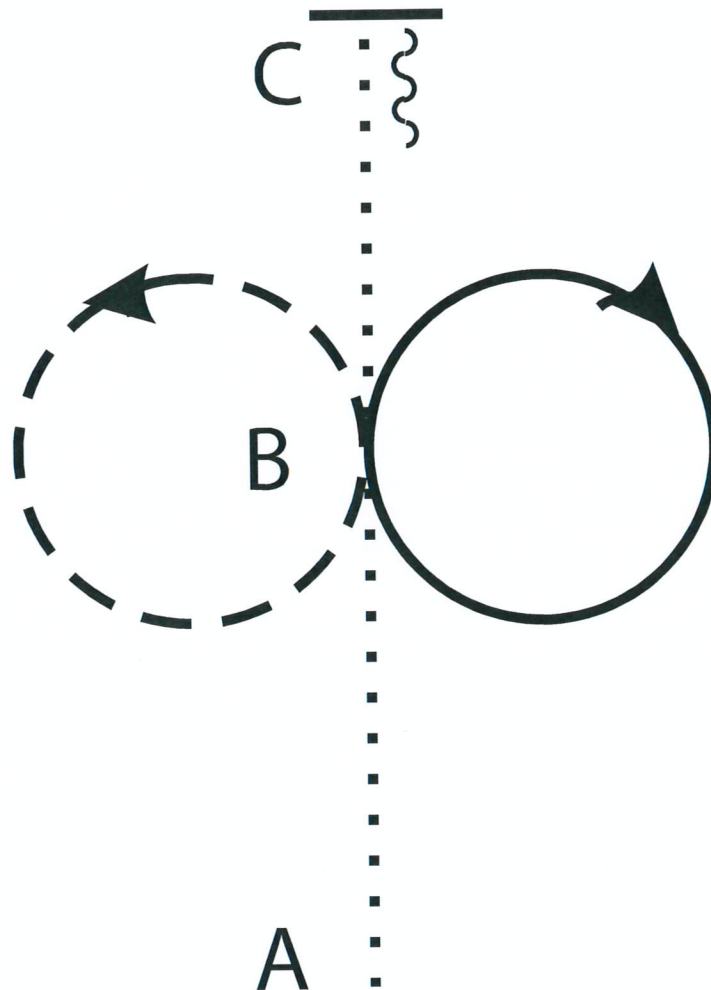

1. Im Schritt von A nach B
2. Bei B im Jog einen Zirkel nach links
3. Dann im Lope einen Zirkel nach rechts
4. Auf Höhe von B im Schritt nach C
5. Stop bei C und vier Tritte rückwärts richten
6. Jog zurück zum Line Up

LK 5 A+B

Western Horsemanship

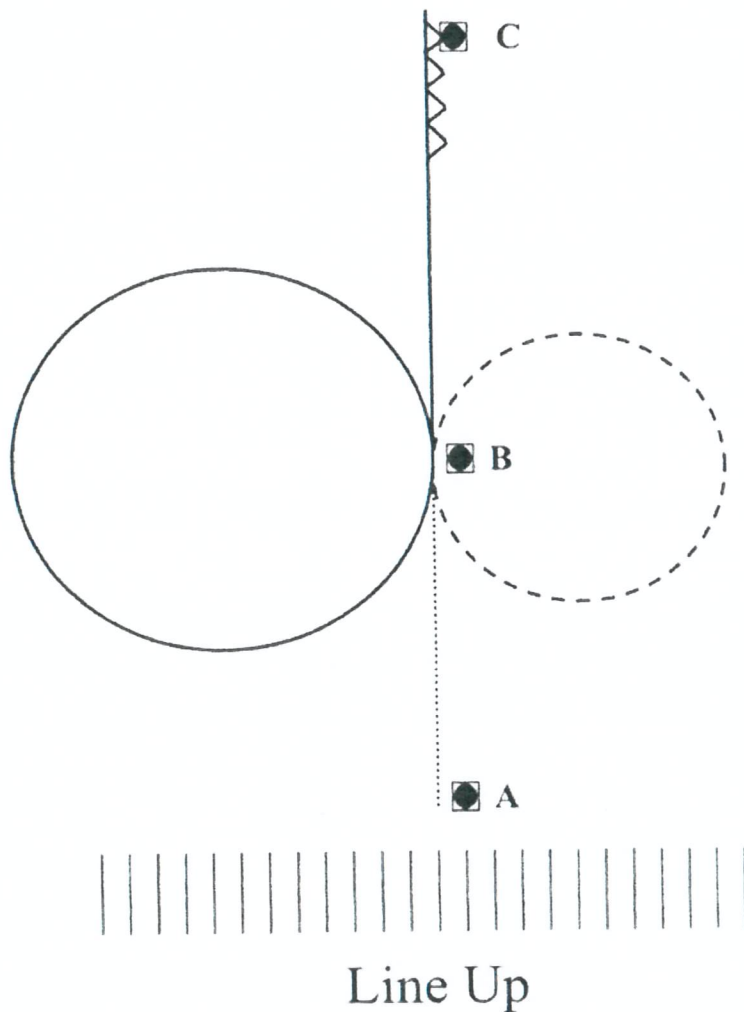

1. Bei A aus dem Stand Schritt bis B
2. Bei B sauberen Zirkel nach rechts im Jog anschließend sauberen Zirkel nach links im Linksgalopp und weiter nach C im Linksgalopp
3. Bei C Stop und mind. 1 Pferdelänge rückwärts richten
4. Im Schritt hinter dem Richter zum Line Up zurück